

CATÁLOGO | 08

HERRAJES & COMPLEMENTOS

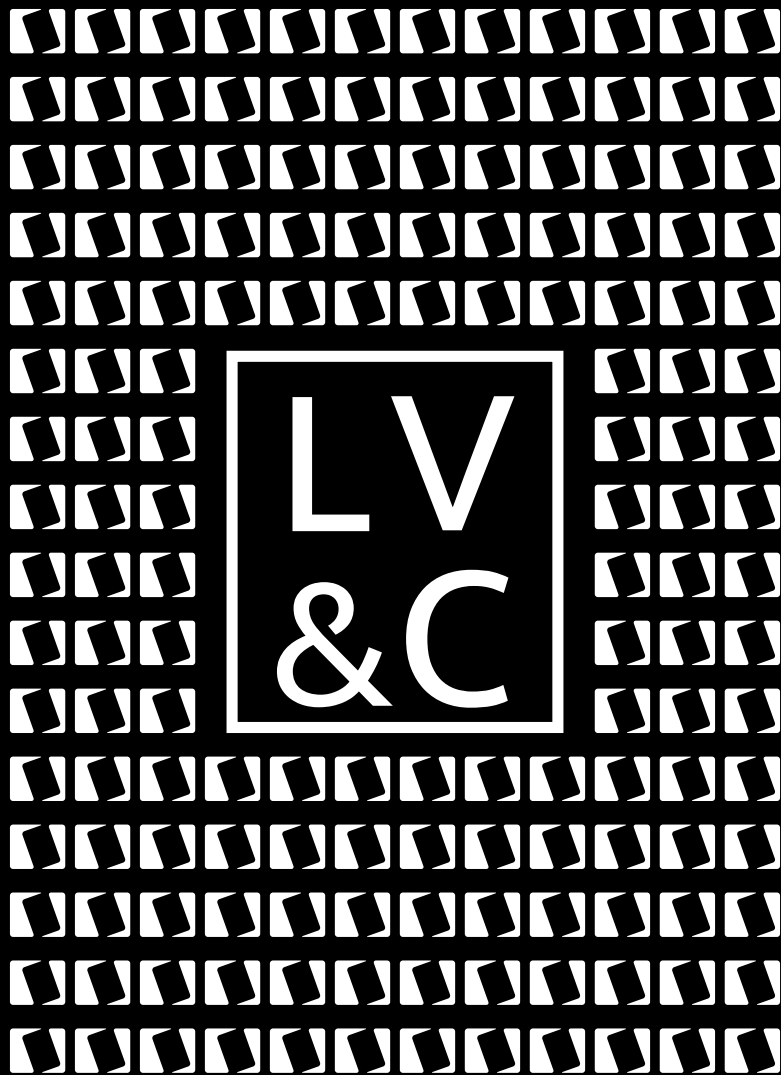



Pág. 21 - 43



Pág. 45 - 51

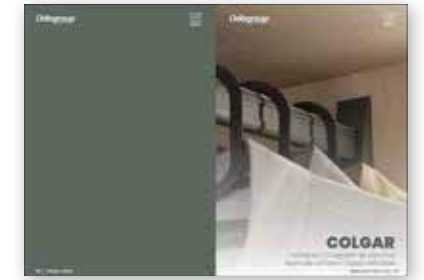

Pág. 53 - 59



Pág. 61 - 71



Pág. 73 - 109



Pág. 111 - 123



Pág. 125 - 163



Pág. 165 - 187



Pág. 189 - 195



Pág. 197 - 235



Pág. 237 - 263



Pág. 265 - 283



Pág. 285 - 295



Pág. 297 - 363



Pág. 365 - 407

SUBÍNDICE



Video imagen



Video montaje



Información técnica



MISIÓN

Conocemos muy bien la misión de nuestra empresa. Como especialistas de la comercialización y fabricación propia, hemos aprendido a escuchar y a entender a nuestros clientes, haciéndoles sentir seguros de contar con un partner fiable y siempre a la vanguardia. Nuestro equipo comercial, integrado por más de cincuenta profesionales, visita diariamente a nuestros clientes para guiarles sobre cuál es el producto más adecuado a sus necesidades y proponiéndoles siempre las últimas tendencias que se generan en el mercado.

VALORES

En los últimos tiempos, nos estamos volcando en la sostenibilidad. Un concepto que ha llegado para quedarse y que debe ocupar una parte decisiva en la misión de cualquier empresa en la actualidad.

El futuro de nuestras generaciones venideras, empieza por lo que hoy hagamos cada uno y es nuestro firme compromiso, avanzar profundamente para hacer de esta planeta, un lugar mejor en el que vivir.

En nuestra trayectoria que se alarga hasta los 37 años, DB GROUP, ha adoptado una forma de trabajar que le permite seguir creciendo día a día, basada principalmente en la calidad y en el servicio al cliente como ejes motrices sobre los que nos movemos.



"Hoy, presentes ya, en más de 26 países de distintos continentes, somos cada vez más conscientes que existe un mundo sin distancias para nuestra organización."

UN MUNDO SIN DISTANCIAS

La credibilidad de nuestro proyecto, traspasa hoy nuestras fronteras. Presentes en más de 26 países, cada vez son más los clientes que confían en nosotros como un partner de talento y prestigio.

Nuestra consolidada influencia en todos los lugares donde trabajamos, es confirmada día a día por nuestros clientes, quienes constantemente, crecen en número y solidez.

Nuestras filiales, ubicadas de manera estratégica lejos de nuestras fronteras, nos garantizan la cercanía que forma parte de nuestra filosofía, trasladando nuestro mensaje al cliente profesional, de una manera clara, directa y optimizando las trabas logísticas al máximo.



FIRMAS EXCLUSIVAS



En el genoma DB GROUP, se encuentra nuestra misión de acercar a nuestros mercados, los mejores productos que existen en nuestro sector.

Nuestras alianzas con los mejores partners, cada día más sólidas y fructíferas, han dado lugar al catálogo que tienen en sus manos, en el que están representadas todas las novedades que han desarrollado nuestros colaboradores y que garantizan, que todos nuestros clientes, tienen a su alcance los mejores productos y soluciones existentes en el panorama internacional.

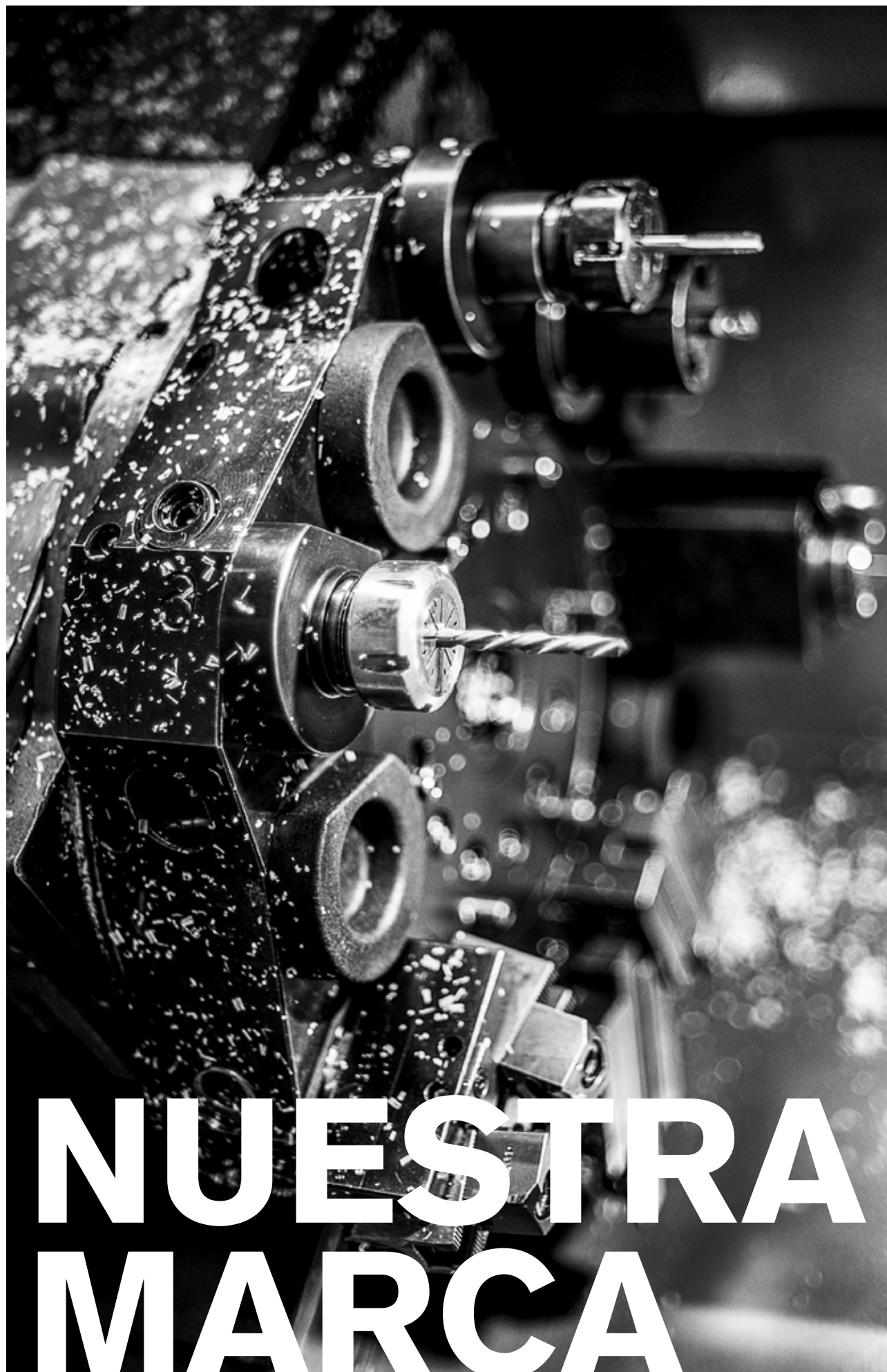

NUESTRA MARCA



En la actualidad, la marca Kautät, se ha convertido en una marca de reconocido prestigio, no solo en nuestro país, sino en todos aquellos en los que operamos.

La constancia, básica en todas las fases de la vida, nos ha permitido no solo seguir mejorando todos nuestros productos propios, sino ofreciendo al mercado, una gama completa de referencias, con las que poder equipar cualquier mobiliario, con productos de gran calidad a un precio accesible por todos.

Así, hemos centrado buena parte de nuestros esfuerzos en lograr asociar lo que hoy en día es una realidad. La palabra confianza con nuestra marca Kautät.

Confianza, en el más extenso sentido de la palabra. Los usuarios de nuestros productos, han podido comprobar la solvencia de los mismos y el ínfimo grado de incidencias que representa e igualmente han podido comprobar, como nuestra empresa, les asegura una línea de servicio fiable, gracias a los stock de seguridad que manejamos de productos Kautät, dentro de cada una de nuestras plataformas logísticas.

Sin lugar a dudas, este catálogo, pone de manifiesto la importancia cada vez creciente y el mayor convencimiento de que nuestra marca propia Kautät, ya forma parte de una manera importante, no solo de nuestro catálogo DB GROUP, sino de la familia del herraje técnico para mobiliario.

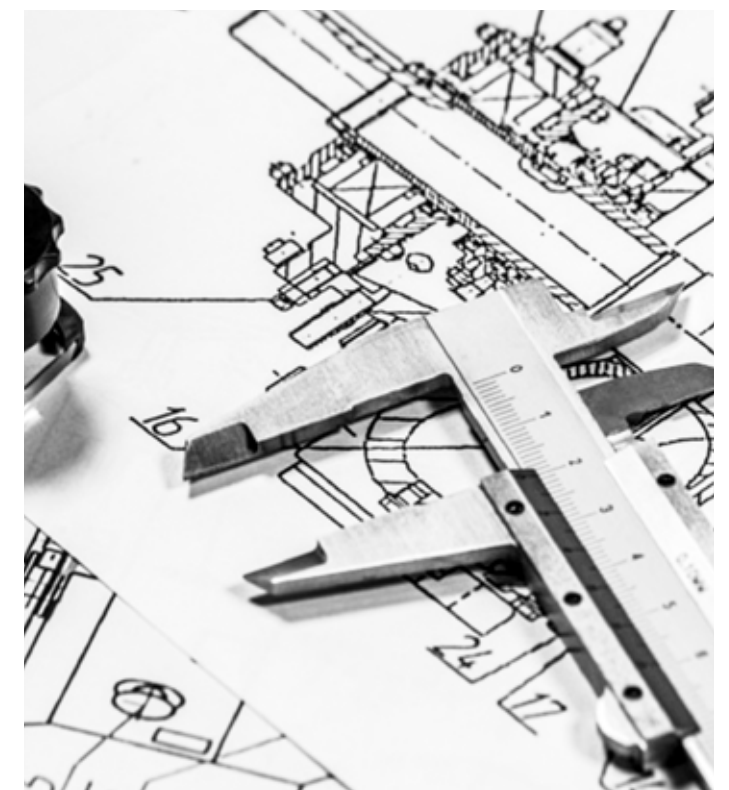



LOGÍSTICA & SERVICIO

Para ser los mejores en ello, hoy contamos con seis Plataformas Logísticas, repartidas estratégicamente por todo el país, que nos garantizan una especial cercanía y una inmediata respuesta ante cualquier necesidad.

Somos conscientes de que unificar todas las plataformas en un solo lugar, nos generaría un importante ahorro logístico y de estructura, pero también somos conscientes, de que buena parte de nuestro éxito, va ligado a la excelencia en el servicio a la que tenemos acostumbrados a nuestros clientes, ofreciendo no solo un acceso inmediato a nuestro stocks, si no una cercanía en el trato y en la atención personalizada, que sin duda, nos desmarcan del resto de opciones del mercado.

Una de nuestras vocaciones, siempre ha sido el servicio a nuestros clientes. Lejanos a la impersonalización que hoy genera el mundo digital y todo el conglomerado que ello incluye, una de nuestras mayores preocupaciones, siempre ha sido el servicio y el contacto directo con nuestros clientes.



NUEVOS TIEMPOS, NUEVAS FORMAS

DB GROUP, cuenta con un joven y preparado equipo de profesionales, que no son ajenos a todo lo que está sucediendo a nuestro alrededor.

Por ello, hemos diseñado desde hace años, una marcada estrategia empresarial, fundamentada en mantener todo lo positivo de nuestra idiosincrasia de siempre, pero completado con la atención a las nuevas formas de nuestro tiempo que avanzan a gran velocidad.



De esta manera, contamos con una web, continuamente actualizada, depositaria de un ingente contenido de ayudas al cliente, tales como videos de presentación de producto, videos de montaje, dossiers técnicos, certificados de calidad y un largo etcétera que llevan años posicionando a nuestra web www.dbgroupherrajes.com entre las más visitadas del sector.

Indisolublemente ligado a ello, funcionan nuestras RRSS. Con varias publicaciones semanales, mantenemos siempre viva la llama del contacto con nuestros amigos, sea cual sea, el lugar donde se encuentren y su red social favorita.

Nuestro espectacular showroom, ubicado a pie de la carretera nacional A2, a 10 minutos del aeropuerto de Madrid Barajas, también ha sido un elemento fundamental que nuestros colaboradores han reconocido como un instrumento de gran utilidad. Constantemente renovado, alberga todas las novedades lanzadas



al mercado por nuestros partner y permite comprobar la belleza, innovación y funcionalidad de todas nuestras incorporaciones más recientes.

Y como no, vuelve nuestro Catálogo General. Plagado más que nunca de novedades y con una apuesta una vez más, de compromiso con la vanguardia, la calidad y la tendencia.

Un nuevo catálogo, que tiene entre sus manos y del que nos sentimos profundamente orgullosos e ilusionados, de que pueda suponer, la herramienta fundamental en su negocio, que con tanto cariño, llevamos trabajando para usted.



SIMBOLOGÍA

	Nota informativa.		Polipropileno.		Testado por CTBA (Francia).
	Posibilidad de apertura de embalaje.		Poliamida 6.		Conforme a las directivas europeas.
	Sistema de freno.		Regulación manual.		Sistema de baja tensión de seguridad.
	Sistema de expulsión.		Regulación máquina.		Solo utilización en ambiente interno.
	Adaptable a diferentes medidas.		Montaje sin tornillos.		Clase de aislamiento II.
	Posibilidad de servir a medida.		Punta PH2.		Instalable sobre superficie normalmente inflamable T°Máx130°.
	Productos de fabricación propia.		Punta PZ2.		Conforme a las leyes de la unión aduanera.
	Serie Premium fabricación propia.		Medida llave Allen.		Dimmer de graduación.
	Guía 35 Kg.		Llave especial.		Grado de aislamiento y protección del sistema.
	Guía 50 Kg.		Regulación de profundidad.		Sensor de proximidad.
	Doble sincronización.		Regulación vertical.		Tecnología sin efecto puntos leds.
	Fácil montaje.		Bloqueo lateral.		4000° K a 6000° K. Luz día.
	Perfil delgado 13 mm.		Divisible.		2700° K a 3500° K. Luz cálida.
	Certificado de calidad SGS.		Regulación en mm.		Adaptable a distintos tonos de luz.
	4ª Dimensión.		Diámetro.		Voltios.
	Tablero con tratamiento antideslizante.		Carga máxima admitida.		Conexión micro 24.
	Sistema de freno.		Carga con producto regulado.		Grado de aislamiento y protección del sistema.
	Sistema de freno en parte superior e inferior.		Valor de ruptura.		Conforme a la normativa RoHS.
	Sistema de freno en salida.		Inserción del tubo en la cabeza de la pata.		Sistema internacional para la aceptación de informes y pruebas.
	Sistema electrónico de expulsión.		Tubo cilíndrico para pata Único.		Conforme a las normativas europeas.
	Guía sincronizada.		Ajusta exterior con palanca.		Conforme a la normativa EEUU y Canadá.
	Montaje rápido y fácil.		Posibilidad de ajuste interior.		Conforme a la normativa Australia y Nueva Zelanda.
	Ajuste tridimensional.		Serie Único/Ercolino.		Clase de protección I. Toma de tierra.
	Espesor de costado.		Regulación destornillador/prolongador.		Indicativo de la recogida selectiva de pilas, acumuladores y baterías.
	Sistema de expulsión Kesseböhmer.		0 mm entre panel y muro.		Adhesivo fabricado por 3M.
	Sistema antivuelco.		Serie Smart.		
	Acero.		Fijación en zócalo de pvc.		
	Zamak.		Tubo de acero de una pieza + cabeza		
	Plástico ABS.		Testado por LGA (Alemania).		

SOCIAL MEDIA

ÚNETE A LOS MÁS DE

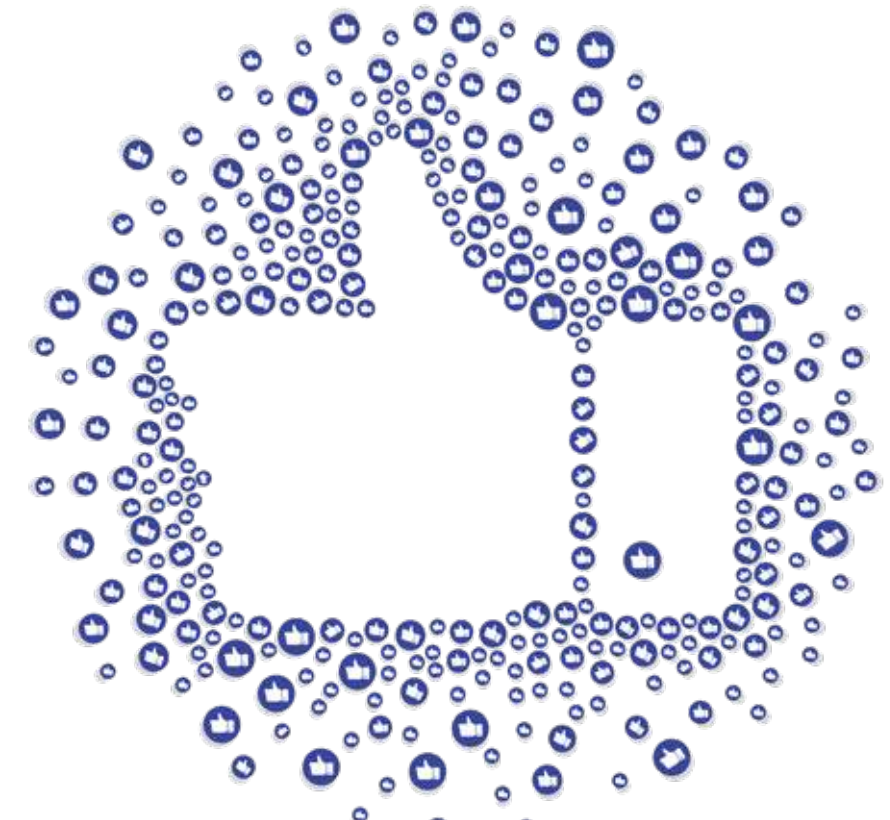

60K SEGUIDORES!





Living & Closet

También el mundo del armario, ha sufrido en los últimos años una profunda permuta en todos sus componentes.

Sabedores de ello, desde DB GROUP, nos hemos esforzado en proponer distintas líneas de aplicación para adaptarnos a las nuevas tendencias del mercado.

Hoy los armarios, van mucho más allá de un módulo adaptado a un hueco de obra con unas puertas correderas. Hoy, sistemas como los coplanares o aperturas con puerta colgada, han pasado a ser una realidad, mimetizada de otros países europeos.

Pero quizá el cambio más profundo en el mundo del armario, como en tantos otros elementos, ha tenido que ver en el interior de los mismos.

El deseo de contar con un buen vestidor o armario, en el que cada cosa tenga su lugar, un fácil acceso a cada prenda o accesorios y podamos disfrutar de una agradable iluminación con la que encontrar todo, se ha convertido cada vez más, en una necesidad de las familias actuales.

Por esta razón, proponemos una amplia, versátil y selecta gama de equipamiento interior, pensada para satisfacer ese confort, que también buscamos, en la intimidad de nuestra habitación más personal.

 **dbgroup**[®]
we are all one

Ordenación	21
Organizador compacto Imagine (Serie Imagine)	25
Bandeja universal / Bandeja 3 compartimentos / Bandeja joyero / Bandeja porta relojes (Serie Casella)	29
Atelier (Serie Atelier)	33
Perfil Velvet / Conectores (Serie Su Misura)	37
Divisor interior de cajón universal	39
Caja Secure	41
Antideslizante Tessutp / Protector Velvet	43
Interiorismo (Anthracite Inside)	45
Barras pantalonero / Bastidor extraíble	47
Zapatero / Bastidor extraíble	49
Organizador / Bastidor extraíble	51
Colgar (Anthracite Inside)	53
Corbatero extraíble	54
Colgador perchas extraíble	55
Barra armario Royal	57
Soporte de perchas abatible / Espejo extraíble giratorio	59
Interiorismo & Colgar (Chromium Inside)	61
Pantalonero 18 perchas extraíble	62
Pantalonero 11 perchas extraíble	63
Zapatero extensible extracción total	64
Soporte percha abatible / Corbatero cinturonerero abatible	65
Corbatero cinturonerero / Corbatero pantalonero extraíble	66
Corbatero cinturonerero abatible	67
Barra armario Diversa	69
Barra armario Goccia	70
Barra armario estriada / Barra armario estriada curva	71
Extracción (Guías & Cajones)	73
Guía Synkron	75
Guía Sigma	77
Guía Shelf	79
Distanciador Cubik / Distanciador Long	80
Conector fondo - frente cajón	81
Perfil Fermezza	83
ADVANCED H87	93
ADVANCED H117	95
ADVANCED H167	97
ADVANCED H167 / Guía 50 Kg.	99
ADVANCED H87 / Guía Push	101
Frontal interior ADVANCED / Frontal interior personalizable ADVANCED	105
Lateral cristal o personalizable ADVANCED	107
Set barras gaveta ADVANCED	109
Complementos	111
Tabla de planchar Prua Lift / Tabla de planchar Prua	113
Tabla de planchar Rotante	115
Escalero Eleva	117
Cesta de ropa extraíble / Cesta de ropa abatible	119
Basket	121
Lavanda	123
Frentes de armario	125
Exedra escamoteable	126
Coplanar L100	135
Coplanar L70	137
Coplanar M50	139
Coplanar S20 / M35	141
Kit Aliante / Guías Aliante / Freno	143

Hovercraft	145
Perfil tirador Prima / Perfil tirador Turno	149
Guía superior / Guía inferior canal	150
Guía inferior Vía / Tapa guía inferior	151
Perfil "U" 16 mm. / Perfil "H" 16 mm.	152
Perfil "U" 10 mm / Perfil "H" 10 mm / Perfil Danatta 10 mm	153
Rueda inferior Canal	154
Rueda superior / Freno armario / Polipelo antipolvo / Perfil goma reductor	155
Kit Prima 16 mm / Kit Attivo 10 mm / Kit guía Canal	157
Glix Wood	161
Puerta plegable	162
Tensor de puerta	163
Vestidores	165
Elementos estructurales Vertiko	171
Soporte balda madera	172
Soporte zapatero	173
Soporte cajonera	174
Soporte Raster	175
Soporte universal	176
Barra armario Inter	177
Balda aluminio Lumix	179
YouK	187
Vitrinas	189
Vitrina Trend	191
Vitrina TIR	193
Vitrina PEL	195
Bisagras & Expulsadores	197
Set bisagra recta 110° Progressive 3D Black / Set bisagra contracodo Progressive 3D Black / Set bisagra recta 155° Progressive 3D Black	205
Bisagra recta 110° Progressive 3D / Bisagra acodada 110° Progressive 3D	206
Bisagra superacodada 110° Progressive 3D / Bisagra perfil aluminio 110° Progressive 3D	207
Bisagra contracodo Progressive 3D	208
Set bisagra recta 155° Progressive 3D	209
Bisagra recta 110° Cenit 3D / Bisagra acodada 110° Cenit 3D / Bisagra superacodada 110° Cenit 3D	211
Base cruz acero atornillar / Base cruz taco ø5 / Accesorios Progressive 3D - Cenit 3D / Taco nailon	212
Set bisagra recta 94° Ecco Contract	213
Bisagra recta 110° Silentia+ titanio / Base línea acero titanio / Base cruz 3D titanio / Accesorios Silentia+ titanio	219
Bisagra recta 110° Silentia+ / Bisagra recta 155° Silentia+ / Bisagra superacodada 45° Silentia+ / Bisagra contracodo 110° Silentia+	221
Bisagra recta 110° Serie 200 / Bisagra acodada 110° Serie 200 / Bisagra superacodada 110° Serie 200	224
Bisagra contracodo Serie 200 / Bisagra superacodada 45° Serie 200 / Bisagra rincón angular Serie 200	225
Bisagra recta 155° Serie 200 / Bisagra recta 110° push Serie 200 / Bisagra recta 110° mov.libre Serie 200	226
Base línea acero / Base cruz acero / Base cruz 3D	227
Bisagra Air	229
Bisagra Kimana	231
Expulsador K-Push Tech / Base expulsador K-Push Tech	233
Expulsador Type 2-3	235
Conectores & Soportes de balda	237
Elefant	239
PK2	241
Target	243
Cross Dowels	245
Excéntricas	247
Grace	248
Kubic	249
Peki / Or	250
K-Line	251
Kintai / Plantilla instalación Único - Flipper - Kintai	253
Único / Flipper / Plantilla instalación Único - Flipper - Kintai	255

Saffeti / Cima / Duplo / Germany	257	1212	373
Airone	259	402	374
Kalabrone	261	369	375
Triade	262	406	376
Finibus	263	405	377
Niveladores & Colgadores	265	409	379
Niveladores 316	267	401	380
Pisso / 308 / Piedino	269	305	381
306 / 300	271	303	382
Ercolino / Abrazadera Único	273	394	383
Smart / Abrazadera Smart	275	387	385
814 Antivuelco	277	380 - 381	387
Acuario 807 XL Antivuelco	279	390	388
Acuario 807 Antivuelco	281	384	389
822 09 Antivuelco	282	383	390
822 14 Antivuelco	283	363	391
Sistemas de apertura	285	411	392
FREEspace / FREEspace PTO	289	267	393
FREEduo	290	1017 - 2028 09 B	394
Compás de gas	291	1018	395
Kiaro	293	337 - 2032	397
Kiaro Easy	295	0108 / 0410	398
Iluminación & Conectividad	297	0408 / 0210	399
Unika D-Motion	301	0310	400
Polar SE Slave / Polar SE SDM	303	0110	401
Set 3 K-Pad SDM / K-Pad IR	305	0907 / 0808	402
Atom	307	0908 / 1008	403
Flexyled AT6	309	0710 / 4757	404
Flexyled SE H4	313	0107 Ø12	405
Flexyled HE CR	315	1310 / 1213	406
Flexyled HE CH	317	1610 / 1214 / Tornillo tirador métrica 4	407
Perfil Diva - Sensor Diva / Perfil Twig - Sensor Twig	319		
Perfil Twig XO / Perfil Thea	321		
Hiddi	325		
X-Driver	331		
Transformadores	333		
Sensor IFR V09 / Sensor Simply / Interruptor Click	335		
Sensor oculto Capsens FW TLD / Sensor IR 12-24 FW / Sensor Dotti TLD	337		
Sensor Diva TLD V12 / Sensor Twig TLD V13 / Sensor Twig infrarrojos	339		
Eight	345		
Twist	347		
Automatik	349		
Brick	351		
Elevator / Cover	353		
Volta / Port	355		
Ring	357		
Born	359		
V-Dock / Casia	361		
Back Flip / Power Frame	363		
Perfiles & Tiradores	365		
Gamma / Beta	367		
Kappa	368		
Columba / Linx	369		
1210 Adhesivo	371		
1211	372		
		<i>Condiciones generales</i>	408



ORDENACIÓN

Immagine | Casella | Atelier | Su Misura

dbgroupherrajes.com | 21

ORGANIZADOR COMPACTO IMAGINE

Código	Descripción	Ancho	Alto	Fondo	Acabado	Embalaje
0900320	Organizador Compacto Imagine	490	55	422	Gris/Antracita	1

i Organizador compacto Imagine fabricado en simil piel antracita y velvet gris claro. El fondo 422 mm. del Organizador compacto Imagine, está especialmente indicado para insertarse en el cajón ADVANCED de 450 mm. de fondo o cajones del mismo fondo.

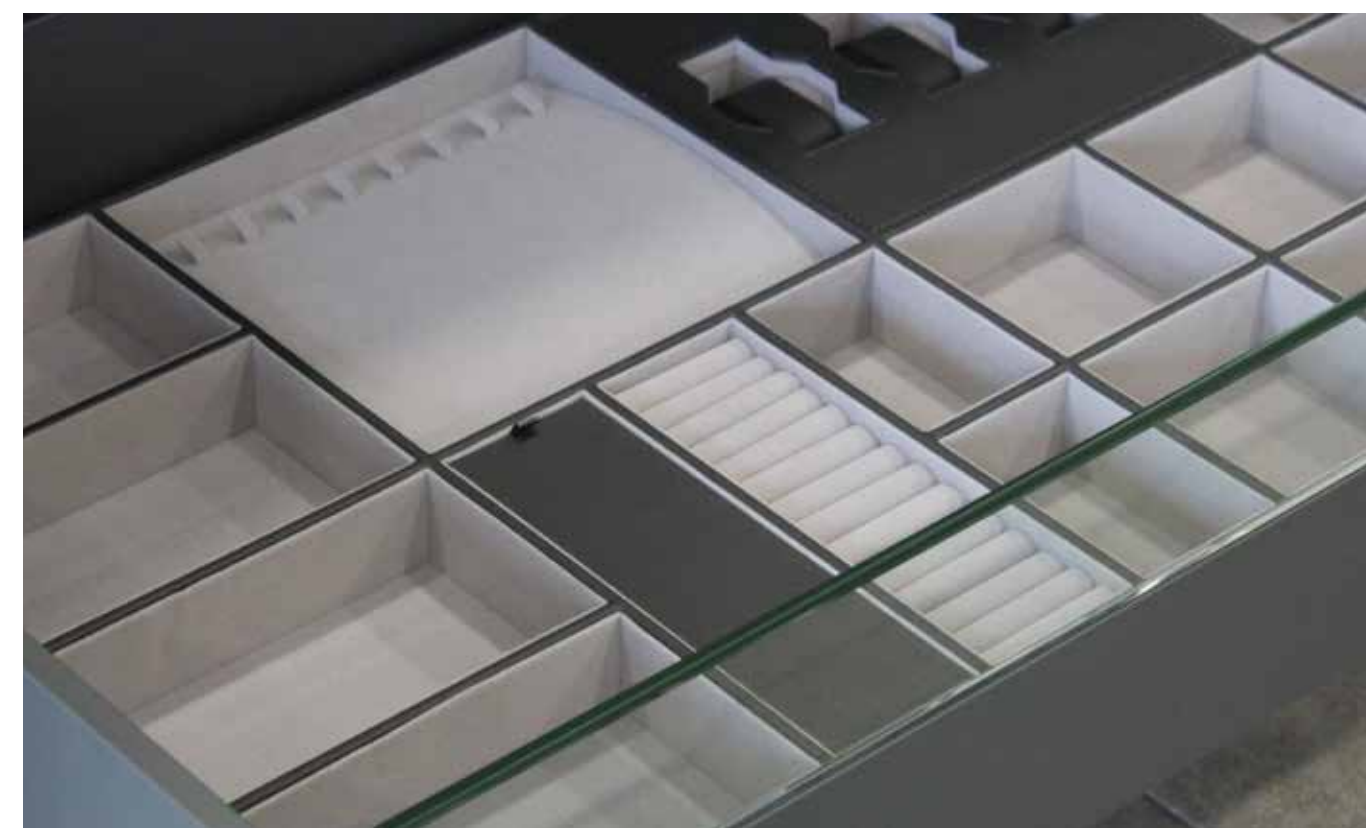
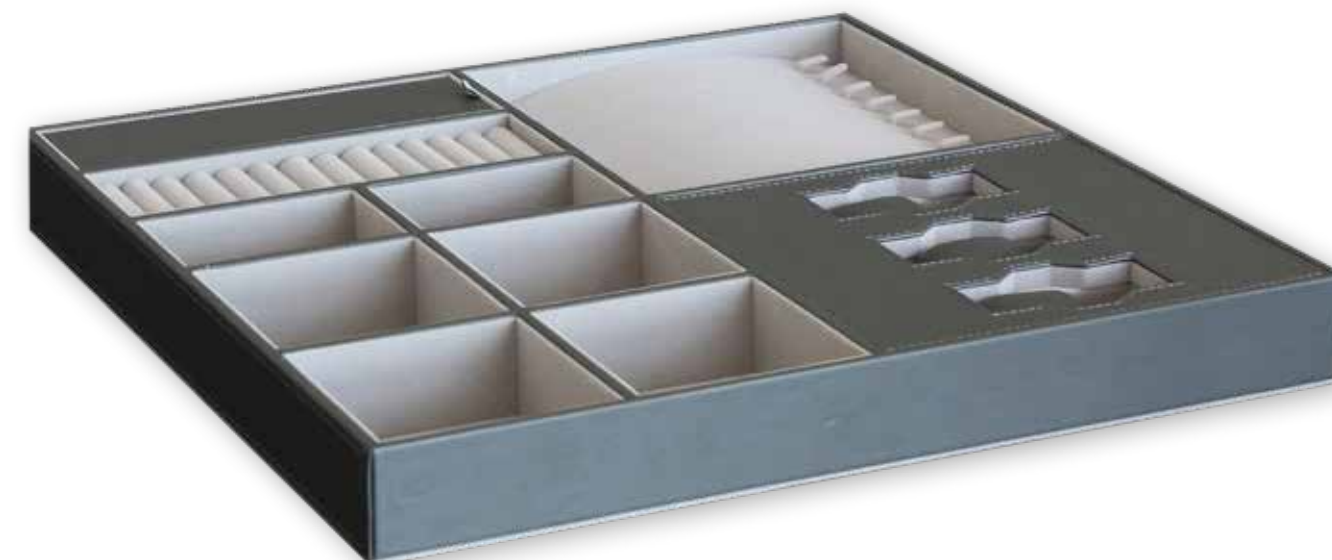



CASELLA

La Serie Casella es el mejor ejemplo de versatilidad. Sus distintos elementos: bandeja universal, bandeja 3 compartimentos, bandeja joyero y bandeja porta relojes, se pueden combinar entre si para configurar un espacio en el que poder alojar cualquier elemento de ropa interior a joyas, pasando por nuestros artículos más cotidianos como llaves, cartera o teléfono móvil.

Cada artículo está fabricado en simil piel gris antracita en combinación con la parte interna terciopelo velvet gris claro, cuya integración confiere una gran belleza y elegancia.

Casella demuestra, que el orden, no está reñido con la clase.

BANDEJA UNIVERSAL

Código	Descripción	Ancho	Alto	Fondo	Acabado	Embalaje
0900520	Bandeja universal Casella	155	50	422	Gris/Antracita	1

i Bandeja Universal fabricada en simil piel antracita y velvet gris claro. El fondo 422 mm. de la Bandeja Universal, está especialmente indicado para insertarse en el cajón ADVANCED de 450 mm. de fondo o cajones del mismo fondo.



BANDEJA 3 COMPARTIMENTOS

Código	Descripción	Ancho	Alto	Fondo	Acabado	Embalaje
0900420	Bandeja 3 compartimentos Casella	155	50	422	Gris/Antracita	1

i Bandeja 3 compartimentos fabricada en simil piel antracita y velvet gris claro. El fondo 422 mm. de la Bandeja 3 compartimentos, está especialmente indicado para insertarse en el cajón ADVANCED de 450 mm. de fondo o cajones del mismo fondo.



BANDEJA JOYERO

Código	Descripción	Ancho	Alto	Fondo	Acabado	Embalaje
0900620	Bandeja joyero Casella	155	50	422	Gris/Antracita	1

i Bandeja joyero fabricada en simil piel antracita y velvet gris claro. El fondo 422 mm. de la Bandeja joyero, está especialmente indicado para insertarse en el cajón ADVANCED de 450 mm. de fondo o cajones del mismo fondo.



BANDEJA PORTA RELOJES

Código	Descripción	Ancho	Alto	Fondo	Acabado	Embalaje
0900720	Bandeja Porta relojes Casella	155	50	422	Gris/Antracita	1

i Bandeja porta relojes fabricada en simil piel antracita y velvet gris claro. El fondo 422 mm. de la Bandeja porta relojes, está especialmente indicado para insertarse en el cajón ADVANCED de 450 mm. de fondo o cajones del mismo fondo.





ATELIER

Fabricado a mano, como los mejores artesanos, Atelier busca la fusión entre lujo y funcionalidad.

Confeccionado en un innovador acabado textil gris, combina su caja universal con los distintos accesorios: porta relojes, porta anillos, porta gafas y divisor, que se ubican en la parte central de la caja universal para personalizar cada elemento.

El programa Atelier no termina dentro del cajón. La propuesta se completa con dos elegantes cajas Atelier Box que hacen brillar nuestro armario o vestidor.

Sus dos tamaños, y su fabricación realizada en el mismo acabado textil gris, las convierten en contenedores de complementos tales como sombreros, bolsos, carteras, etc.

Finalmente, y con el mismo diseño, también proponemos Raster Box, ideal para complementar el sistema Raster de nuestro afamado producto para vestidores Vertiko.

ATELIER

Código	Descripción	Ancho	Alto	Fondo	Acabado	Embalaje
1000402	Caja universal Atelier	194	49	432	Gris Textil	1
1000502	Porta relojes Atelier	181	30	181	Antracita	1
1000602	Porta anillos Atelier	181	30	181	Antracita	1
1000702	Porta gafas Atelier	181	30	181	Antracita	1
1000802	Divisor Atelier	181	30	181	Antracita	1
1000102	Atelier Box	300	200	400	Gris Textil	1
1000202	Atelier Box	350	170	450	Gris Textil	1
1000302	Raster Box	275	85	322	Gris Textil	1

i El fondo 432 mm. de la Caja Universal Atelier, está especialmente indicado para insertarse en cajones de madera de armario fondo 450 mm. Los accesorios son intercambiables entre ellos, y se insertan en la parte central de la Caja Universal Atelier para personalizarla.



Caja universal Atelier

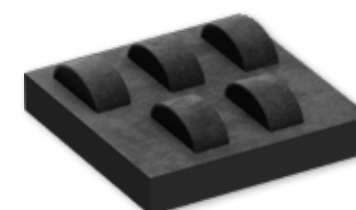

Porta relojes Atelier

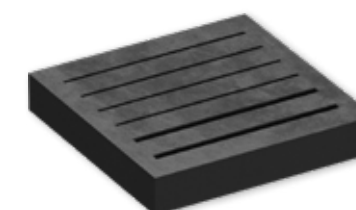

Porta anillos Atelier

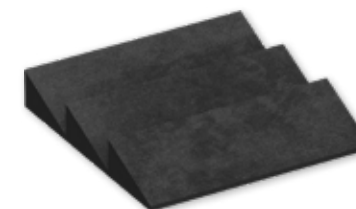

Porta gafas Atelier

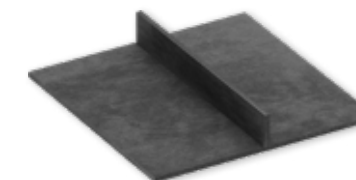

Divisor Atelier



Atelier Box



Raster Box





SU MISURA

A la medida. Para dejar volar la imaginación y configurar tu armario de una manera sencilla, de calidad y con infinitas opciones.

Así es el programa Su Misura, toda una gama confeccionada con terciopelo Velvet gris claro, para que partiendo de sus perfiles de dos alturas y conectores de distintas vías, pueda confeccionar una propuesta a su gusto y con las medidas que mejor se adapten a cada espacio.

Con la serie Su Misura, el límite está en la imaginación.

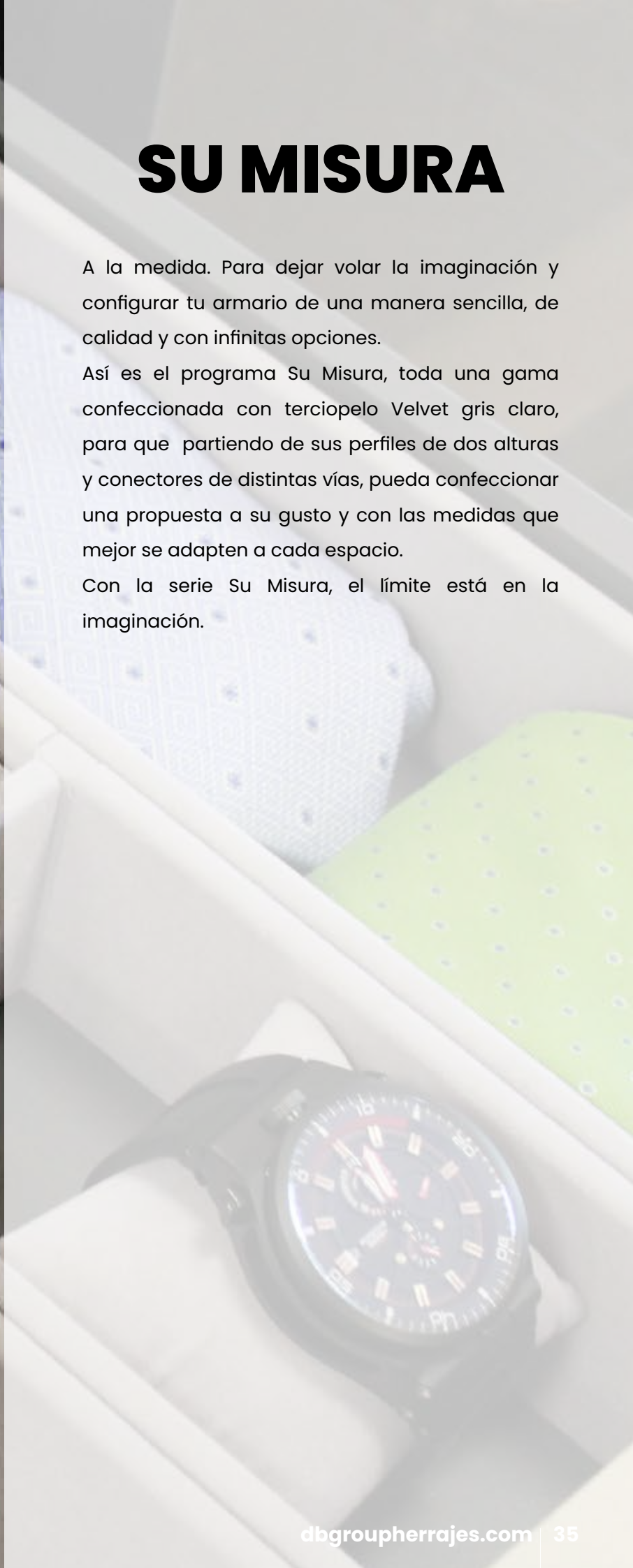

PERFIL VELVET / CONECTORES

Código	Descripción	Ancho	Alto	Grosor	Longitud	Acabado	Embalaje
0900820	Conector 2 vías Su Misura	---	60	8	---	Gris	100
0900920	Conector 3 vías Su Misura	---	60	8	---	Gris	100
0901020	Conector 4 vías Su Misura	---	60	10	---	Gris	100
0901620	Conector 2 vías Su Misura	---	90	8	---	Gris	100
0901720	Conector 3 vías Su Misura	---	90	8	---	Gris	100
0901820	Conector 4 vías Su Misura	---	90	10	---	Gris	100
0901120	Perfil Velvet Su Misura	---	60	8	2000	Gris	10
0901220	Perfil Velvet Su Misura	---	90	8	2000	Gris	10
0901320	Porta anillos Velvet Su Misura	120	50	---	100	Gris	10
0901420	Porta relojes Velvet Su Misura	85	45	---	70	Gris	10

i Con el Perfil Su Misura en sus dos alturas más sus tres tipologías de conectores, nos permite poder conformar este accesorio a cualquier medida y diseño.

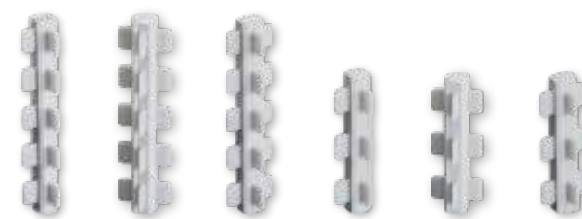

Conectores 90 mm.

Conectores 60 mm.

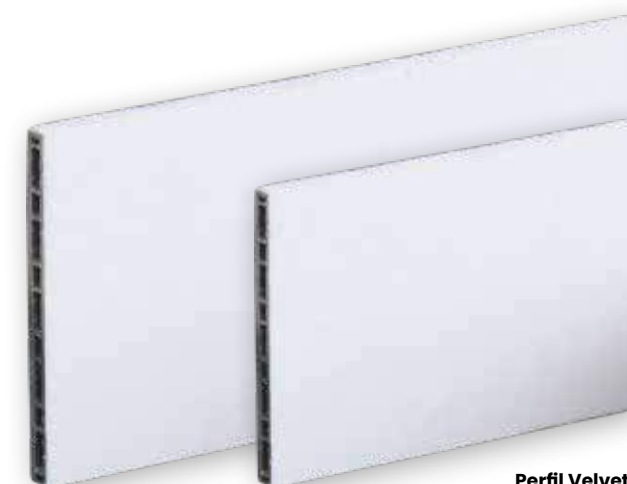

Perfil Velvet



4 Vías

3 Vías

2 Vías



Porta-Relojes Velvet



Porta-Anillos Velvet





Detalle uniones Conectores/Perfil Velvet





DIVISOR INTERIOR DE CAJÓN UNIVERSAL

Código	Descripción	Grosor	Alto	Fondo	Acabado	Embalaje
0305901	Divisor interior cajón universal	10	60	473	Blanco	50 
0318520	Divisor interior cajón universal	10	60	473	Gris	50 
0312107	Divisor interior cajón universal	10	60	473	Antracita	50 

i El Divisor interior de cajón universal viene dotado con un sistema expansor en ambos extremos para una perfecta fijación en el cajón.
Divisor interior fabricado en aluminio, lo que nos facilita poder cortarse y adaptar a otras medidas con una sencilla manipulación.

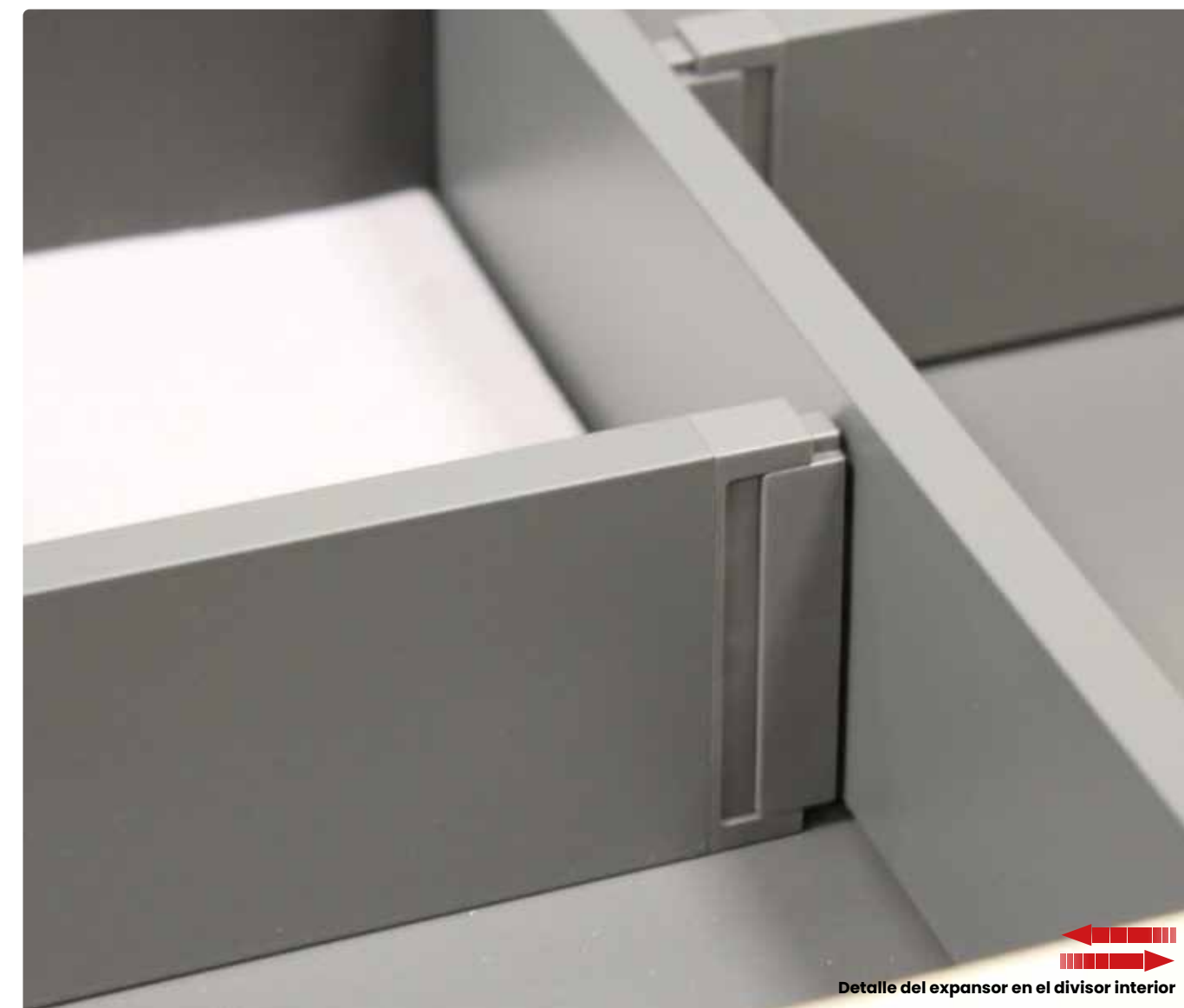
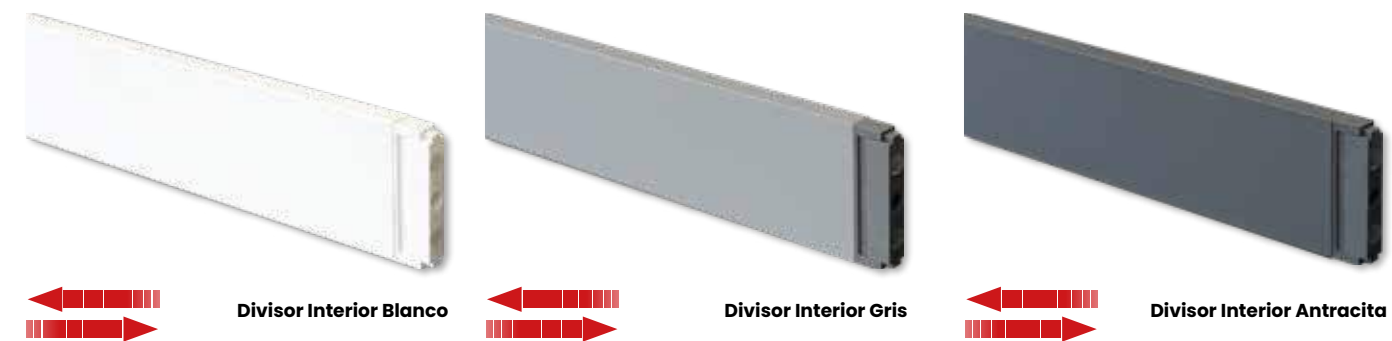



CAJA SECURE

Código	Descripción	Ancho	Alto	Fondo	Acabado	Embalaje
0503407	Secure	480	150	400	Negro	1

i Apertura automática por código de seguridad en panel táctil con alarma.
 No necesita instalación eléctrica. Alimentación por pilas y toma de corriente USB ante posible pérdida de potencia en baterías.
 Apertura opcional por llave oculta.
 Posibilidad de panelar para personalizar el frontal y los laterales de la caja para integrar con el resto del mobiliario.



ANTIDESLIZANTE TESSUTO

Código	Descripción	Ancho	Fondo	Acabado	Embalaje
0315220	Antideslizante Tessuto	1124	473	Antracita	10



PROTECTOR VELVET

Código	Descripción	Ancho	Acabado	Embalaje
0901520	Protector Velvet autoadhesivo	1500	Gris	10 metros

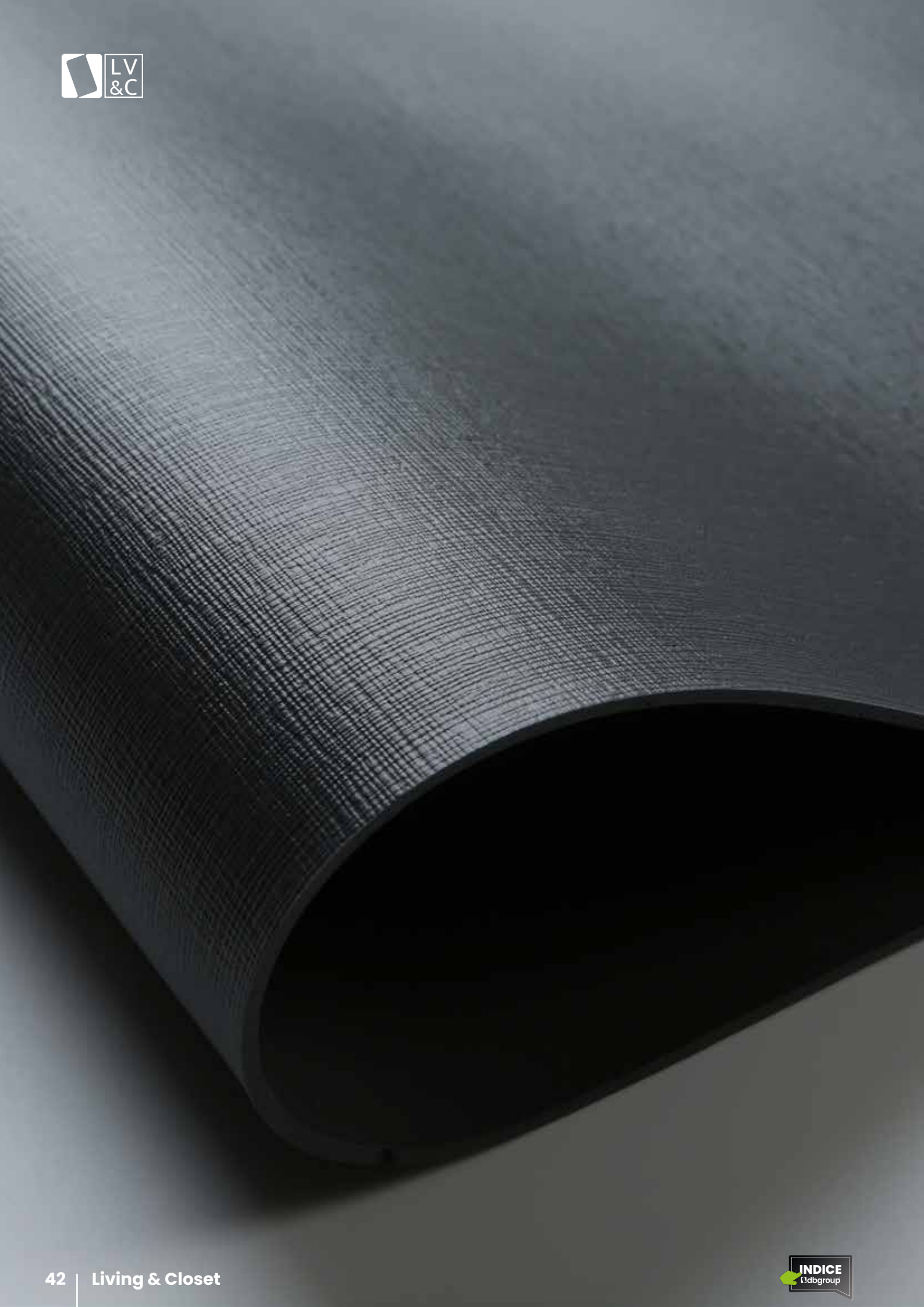



INTERIORISMO

Anthracite Inside

Zapatero | Pantalonero | Organizador

dbgroupherrajes.com | 45

BARRAS PANTALONERO

Código	Descripción	Ancho	Alto	Fondo	Acabado	Embalaje
0911207	Barras pantalonero bastidor	16	15	426	Antracita	1

i Barras Pantalonero provistas de un perfil superior estriado antideslizante.



BASTIDOR EXTRAÍBLE



Código	Descripción	Min-Max Int.	Alto	Fondo	Acabado	Embalaje
0910307	Bastidor extraíble 600	560-650	56	480	Antracita	1
0910407	Bastidor extraíble 700	660-750	56	480	Antracita	1
0910507	Bastidor extraíble 800	760-850	56	480	Antracita	1
0911307	Bastidor extraíble 900	860-950	56	480	Antracita	1

i Bastidor extraíble equipado con la misma tipología de guía que nuestros cajones, para conseguir el mismo sistema de frenado en ambos artículos. Guía provista de embellecedores antracita para conseguir una estética integrada, y freno de guía encapsulado para proteger de agentes externos.

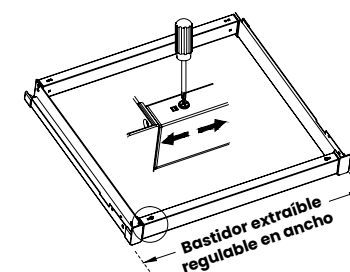

ZAPATERO

Código	Descripción	Ancho	Alto	Fondo	Acabado	Embalaje
0910607	Zapatero bastidor 600	485	145	456	Antracita	1
0910707	Zapatero bastidor 700	585	145	456	Antracita	1
0910807	Zapatero bastidor 800	685	145	456	Antracita	1
0911407	Zapatero bastidor 900	785	145	456	Antracita	1



BASTIDOR EXTRAÍBLE



Código	Descripción	Min-Max Int.	Alto	Fondo	Acabado	Embalaje
0910307	Bastidor extraíble 600	560-650	56	480	Antracita	1
0910407	Bastidor extraíble 700	660-750	56	480	Antracita	1
0910507	Bastidor extraíble 800	760-850	56	480	Antracita	1
0911307	Bastidor extraíble 900	860-950	56	480	Antracita	1

i Bastidor extraíble equipado con la misma tipología de guía que nuestros cajones, para conseguir el mismo sistema de frenado en ambos artículos. Guía provista de embellecedores antracita para conseguir una estética integrada, y freno de guía encapsulado para proteger de agentes externos.

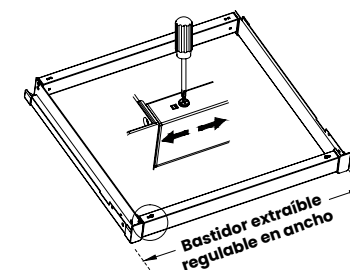



ORGANIZADOR

Código	Descripción	Ancho	Alto	Fondo	Acabado	Embalaje
0910907	Organizador Vacía bolsillos 600	480	69	456	Antracita	1
0911007	Organizador Vacía bolsillos 700	580	69	456	Antracita	1
0911107	Organizador Vacía bolsillos 800	680	69	456	Antracita	1
0911507	Organizador Vacía bolsillos 900	780	69	456	Antracita	1

i Organizador vacía bolsillos fabricado en su interior en Velvet gris claro.



BASTIDOR EXTRAÍBLE



Código	Descripción	Min-Max Int.	Alto	Fondo	Acabado	Embalaje
0910307	Bastidor extraíble 600	560-650	56	480	Antracita	1
0910407	Bastidor extraíble 700	660-750	56	480	Antracita	1
0910507	Bastidor extraíble 800	760-850	56	480	Antracita	1
0911307	Bastidor extraíble 900	860-950	56	480	Antracita	1

i Bastidor extraíble equipado con la misma tipología de guía que nuestros cajones, para conseguir el mismo sistema de frenado en ambos artículos. Guía provista de embellecedores antracita para conseguir una estética integrada, y freno de guía encapsulado para proteger de agentes externos.

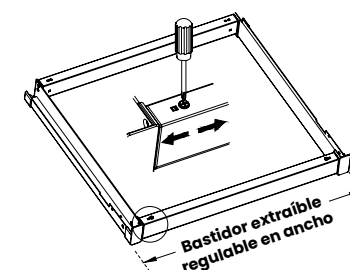



COLGAR

Corbatero | Colgador de perchas
Barra de armario | Espejo extraíble

CORBATERO EXTRAÍBLE

Código	Descripción	Ancho	Alto	Fondo	Acabado	Embalaje
0911707	Corbatero extraíble	83	155	432	Antracita	1

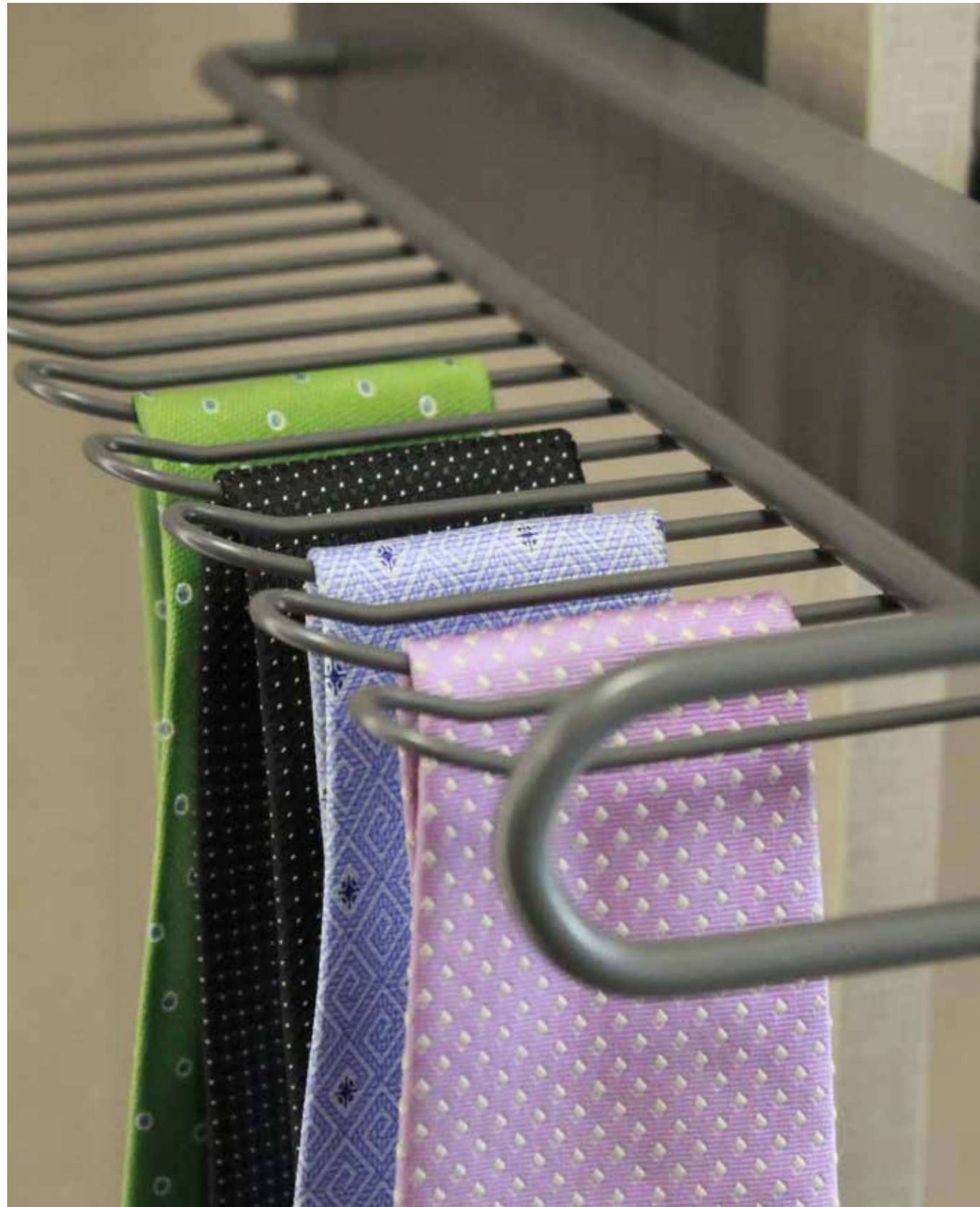

COLGADOR PERCHAS EXTRAÍBLE

Código	Descripción	Ancho	Alto	Fondo	Acabado	Embalaje
0911607	Colgador Perchas extraíble	83	155	432	Antracita	1

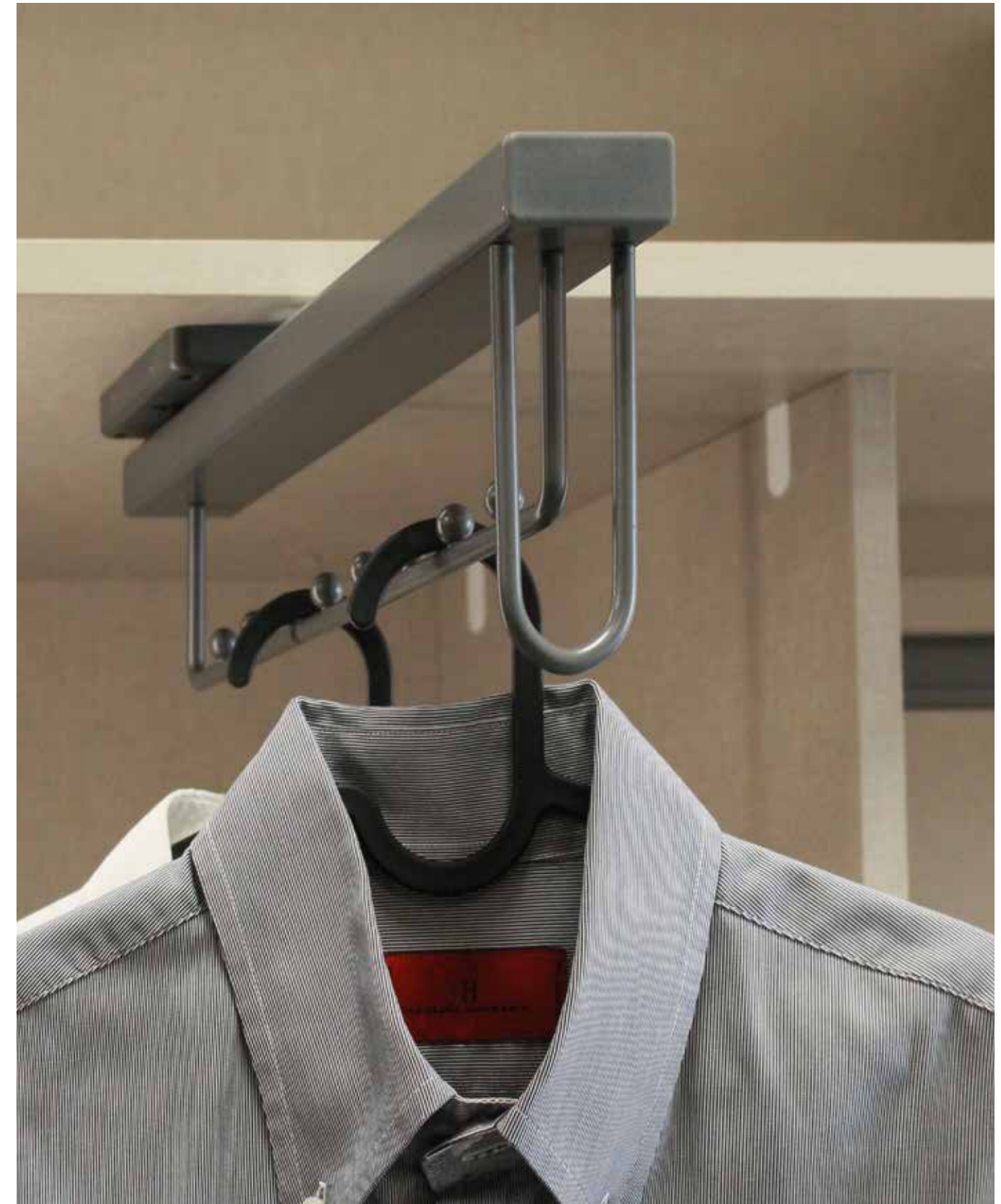

BARRA ARMARIO ROYAL

Código	Descripción	Ancho	Alto	Longitud	Acabado	Embalaje
0911807	Barra armario Royal	18	35	3000	Antracita	20
0912007	Soporte central Royal	40	84	---	Antracita	250
0911907	Soporte lateral Royal	10	100	---	Antracita	250

i En la Barra Royal, por su estructura y grosor de aluminio conseguimos aunar un diseño minimalista con gran resistencia a la flexión, provista de un perfil superior estriado antideslizante. La barra Royal no dispone de serie de iluminación. Posibilidad de integrar **Flexiled AT6** (Pág.309) para conseguir iluminar la barra Royal según se puede apreciar en la imagen.

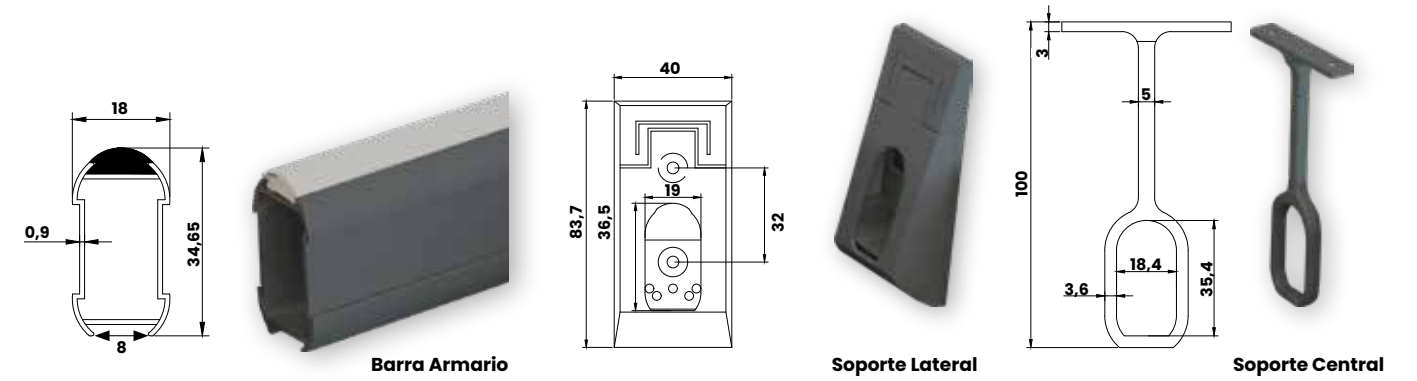



SOPORTE DE PERCHAS ABATIBLE

Código	Descripción	Medida	Alto	Min-Max Interior	Acabado	Embalaje
0912107	Soporte perchas abatible	700/930	860	660/890	Antracita	1
0912207	Soporte perchas abatible	930/1250	860	890/1210	Antracita	1



ESPEJO EXTRAÍBLE GIRATORIO



Código	Descripción	Ancho	Alto	Fondo	Acabado	Embalaje
0912307	Espejo extraíble giratorio	185	1000	405	Antracita	1



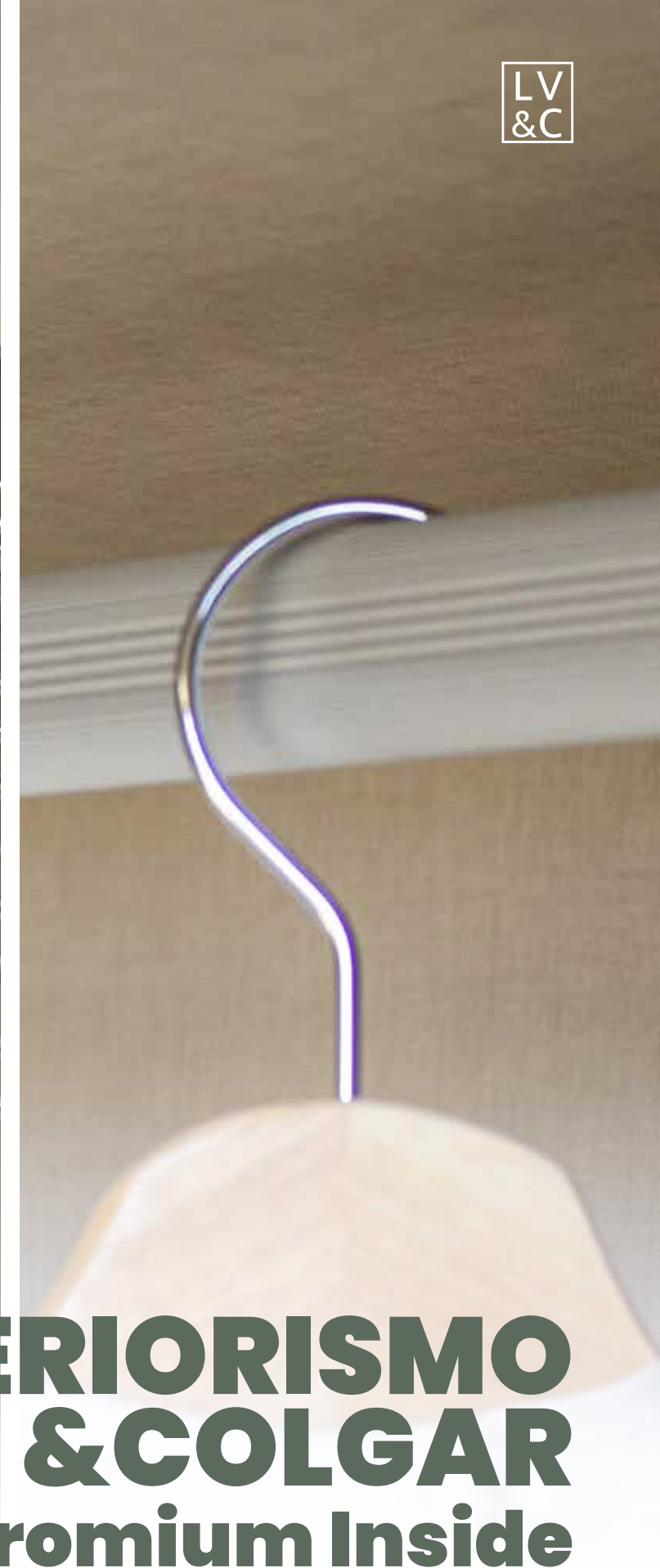

INTERIORISMO & COLGAR

Chromium Inside

Pantalonero | Zapatero | Salvamangas | Soporte
de perchas | Corbatero cinturoner | Corbatero
pantalonero | Barra de armario

PANTALONERO 18 BARRAS EXTRACCIÓN TOTAL

Código	Descripción	Alto	Ancho	Fondo	Acabado	Embalaje
0900291	Pantalonero 18 barras extraíble	100	675	470	Cromo Brillo	1



PANTALONERO 11 BARRAS EXTRACCIÓN TOTAL

Código	Descripción	Alto	Ancho	Fondo	Acabado	Embalaje
0900191	Pantalonero 11 barras extraíble	100	350	470	Cromo Brillo	2

i Reversible.





ZAPATERO EXTENSIBLE EXTRACCIÓN TOTAL

Código	Descripción	Alto	Ancho	Fondo	Acabado	Embalaje
0900691	Zapatero extensible extracción total	120	300/450	445	Cromo Brillo	1
0900591	Zapatero extensible extracción total	120	460/800	445	Cromo Brillo	1
0900491	Zapatero extensible extracción total	120	560/1000	445	Cromo Brillo	1
0900168	Juego de escuadras fijación frente	---	---	---	Galvanizado	48



SOPORTE PERCHA ABATIBLE

Código	Descripción	Alto	Ancho	Fondo	Acabado	Embalaje
0901991	Soporte percha abatible	75	280	75	Cromo Brillo	1



CORBATERO CINTURONERO ABATIBLE

Código	Descripción	Alto	Ancho	Fondo	Acabado	Embalaje
0901491	Corbatero cinturoner abatile	330	65	290	Cromo Brillo	1



CORBATERO CINTURONERO / CORBATERO PANTALONERO EXTRAÍBLE

Código	Descripción	Alto	Ancho	Fondo	Acabado	Embalaje
0900189	Corbatero cinturonerero extraíble	90	70	446	Aluminio/Gris	1
0900289	Corbatero pantalonerero extraíble	90	219	460	Aluminio/Gris	1



Corbatero cinturonerero extraíble



Corbatero pantalonerero extraíble

SOPORTE DE PERCHAS ABATIBLE

Código	Descripción	Medida	Alto	Min-Max Interior	Acabado	Embalaje
0901691	Soporte perchas abatible	600/730	860	540/660	Cromo Brillo/Gris	1
0901791	Soporte perchas abatible	700/930	860	660/890	Cromo Brillo/Gris	1
0901891	Soporte perchas abatible	930/1250	860	890/1210	Cromo Brillo/Gris	1

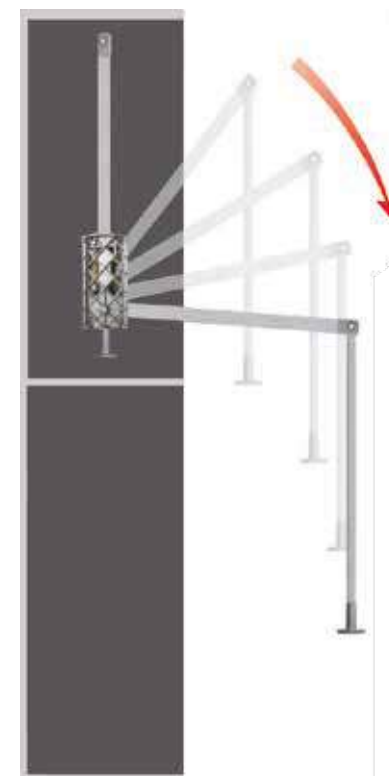



BARRA ARMARIO DIVERSA

NOVEDAD
dbgroup

Código	Descripción	Longitud	Acabado	Embalaje
1010507	Barra armario Diversa	3950	Negro	20
1000101	Barra armario Diversa	3950	Blanco	20
1000187	Barra armario Diversa	3950	Aluminio	20
1003202	Barra armario Diversa	3950	Antracita	20
1010607	Soporte lateral - central barra Diversa	---	Negro	28
1000201	Soporte lateral - central barra Diversa	---	Blanco	28
1000287	Soporte lateral - central barra Diversa	---	Aluminio	28
1003302	Soporte lateral - central barra Diversa	---	Antracita	28
1010707	Soporte lateral barra Diversa	---	Negro	28
1000301	Soporte lateral barra Diversa	---	Blanco	28
1000387	Soporte lateral barra Diversa	---	Aluminio	28
1003402	Soporte lateral barra Diversa	---	Antracita	28
1010807	Tapa soporte barra Diversa	---	Negro	100
1000401	Tapa soporte barra Diversa	---	Blanco	100
1000487	Tapa soporte barra Diversa	---	Aluminio	100
1003502	Tapa soporte barra Diversa	---	Antracita	100

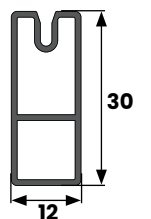
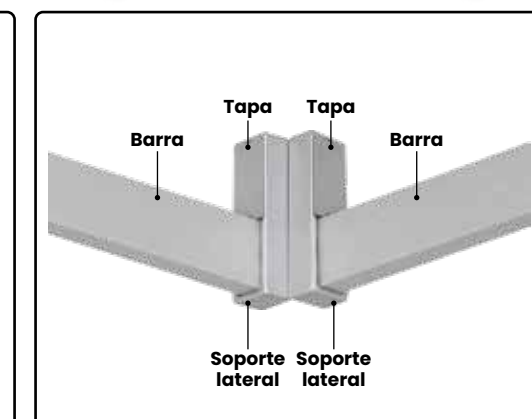
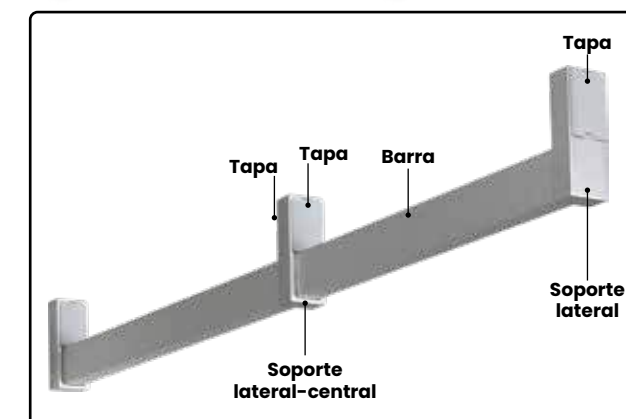

BARRA ARMARIO GOCCIA

Código	Descripción	Longitud	Acabado	Embalaje
0930087	Barra armario Goccia	2000	Aluminio	20
0923801	Cobertor barra armario Goccia	2000	Translúcido	20
0930187	Juego soportes barra armario Goccia	---	Aluminio	20

i Opción de incorporar luz led a esta barra de armario, en combinación con los Flexileds HE. Posibilidad de trabajar esta barra a medida con luz y con sensor de presencia integrado. Consultar cantidad mínima, precio y plazo de entrega.

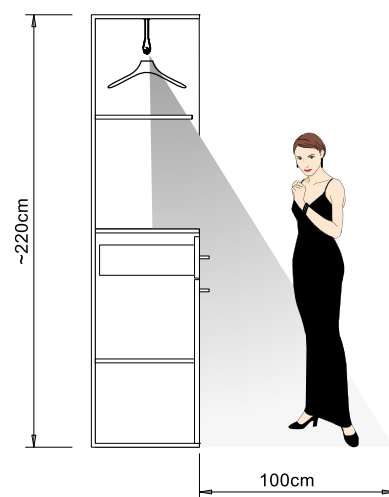
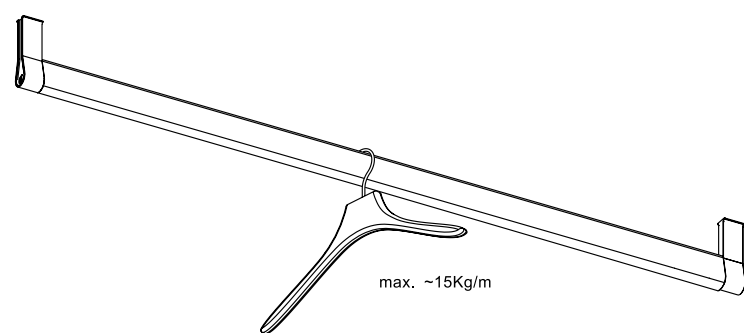

BARRA ARMARIO ESTRIADA / BARRA ARMARIO ESTRIADA CURVA

Código	Descripción	Longitud	Acabado	Embalaje
0819187	Barra armario aluminio estriada 15x30	3950	Aluminio	20
0929987	Barra armario estriada curva 15x30	1000 x 1000	Aluminio	10
0819587	Soporte central barra	---	Cromo Mate	50
0819387	Soporte lateral barra	---	Cromo Mate	150



Barra estriada curva



Soporte Central



Barra estriada



Soporte Lateral



EXTRACCIÓN

Guías & Cajones

Synkron | Sigma | Shelf
Distanciadores | Fermezza | ADVANCED



GUÍA SYNKRON (Extracción total)

Código	Descripción	Fondo	Acabado	Embalaje
0301268	Jgo. Guía Synkron	300	Cincado	10
0301368	Jgo. Guía Synkron	350	Cincado	10
0301468	Jgo. Guía Synkron	400	Cincado	10
0301568	Jgo. Guía Synkron	450	Cincado	10
0301668	Jgo. Guía Synkron	500	Cincado	10

i La Guía Synkron está certificada por SGS para 100.000 ciclos de apertura con una capacidad de carga de 35 Kg. El Set maneta regulación 3D se suministra incluido con el Juego de guías Synkron.

SGS
100.000
ciclos de apertura



Instrucciones
guía Synkron



GUÍA SIGMA (Extracción parcial)

Código	Descripción	Fondo	Acabado	Embalaje
0302268	Jgo. Guía Sigma	300	Cincado	10
0302368	Jgo. Guía Sigma	350	Cincado	10
0302468	Jgo. Guía Sigma	400	Cincado	10
0302568	Jgo. Guía Sigma	450	Cincado	10
0302668	Jgo. Guía Sigma	500	Cincado	10

i La **Guía Sigma** está certificada por SGS para 50.000 Ciclos de apertura con una capacidad de carga de 25 Kg.
La **Guía Sigma** cuenta con un sistema de bloqueo de la propia guía al cajón.

SGS
50.000
ciclos de apertura



Instrucciones
guía Sigma







GUÍA SHELF (Extracción total)

Código	Descripción	Fondo	Acabado	Embalaje
0302768	Jgo.Guía Shelf con freno	400	Cincado	20
0302868	Jgo.Guía Shelf con freno	450	Cincado	20
0302968	Jgo.Guía Shelf con freno	500	Cincado	20
0303068	Jgo.Guía Shelf Push	400	Cincado	20
0303168	Jgo.Guía Shelf Push	450	Cincado	20
0303268	Jgo.Guía Shelf Push	500	Cincado	20
0320020	Set maneta de fijación 3D	---	Gris	20
0303368	Retenedor guía Shelf	---	Cincado	20

i La Guía Shelf, está certificada por LGA para 50.000 ciclos de apertura con una capacidad de carga de 30 Kg. Posibilidad de instalar 2 juegos de guías para aumentar capacidad de carga y ancho de la bandeja extraíble.



DISTANCIADOR CUBIK

Código	Descripción	Grosor	Alto	Ancho	Acabado	Embalaje
0318620	Distanciador Cubik	25	75	67	Gris	100 
0300102	Distanciador Cubik	25	75	67	Antracita	100 

i Indicado para librar las bisagras en la extracción de cajones interiores y válidos para cajones Advanced, Caronte y guías Synkron. Para otros cajones o guías consultar con Dpto.Comercial.

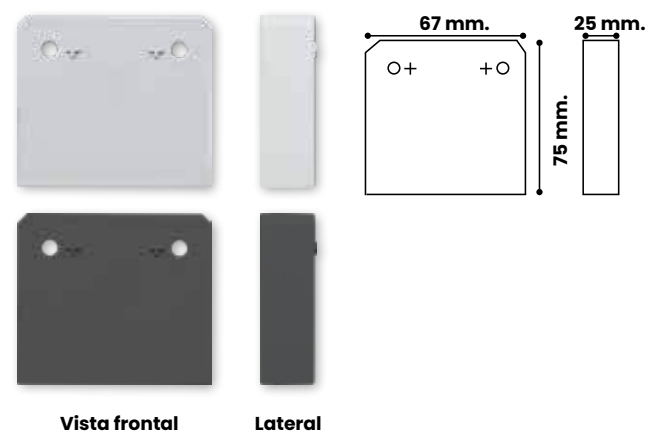

NOVEDAD
dbgroup

DISTANCIADOR LONG

Código	Descripción	Grosor	Alto	Ancho	Acabado	Embalaje
0323801	Jgo. distanciador Long	25	60	295	Blanco	1
0314820	Jgo. distanciador Long	25	60	295	Gris	1
0300202	Jgo. distanciador Long	25	60	295	Antracita	1

i Indicado para librar las bisagras en la extracción de cajones interiores y válidos para cajones Advanced, Caronte y guías Synkron. Para otros cajones o guías consultar con Dpto.Comercial.

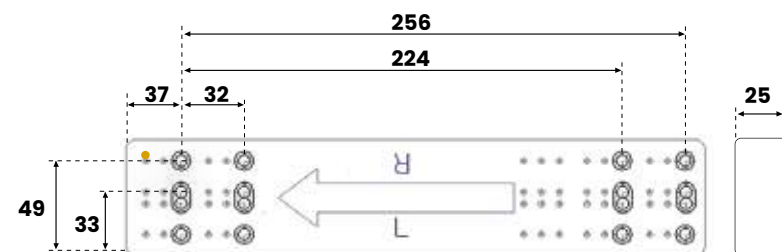

CONECTOR FONDO - FRENTE CAJÓN

Código	Descripción	Acabado	Embalaje
0314920	Conector fondo/frente cajón	Gris	500

i El **Conector fondo - frente cajón** se emplea para eliminar la luz entre el frente y el cajón, así como para evitar el pandeo de la base del cajón.

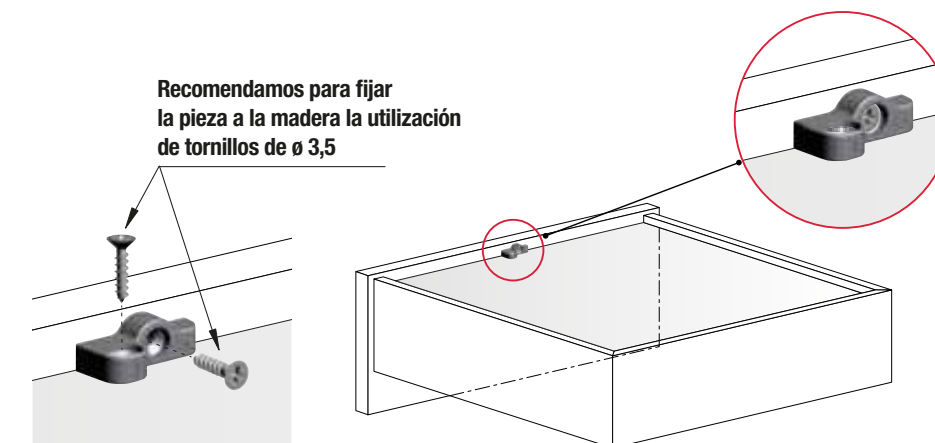

PERFIL FERMEZZA (Antidesbordamiento / Tirador / Antipandeo)

Código	Descripción	Ancho	Alto	Longitud	Acabado	Embalaje
0600487	Fermezza 19 mm.	18	40	4000	Aluminio	22
0601202	Fermezza 19 mm.	18	40	4000	Antracita	22

i El perfil **Fermezza** tiene múltiples ventajas: Sirve como perfil antipandeo para la balda y otorga un aspecto de mayor robustez y calidad. Ejerce de función anti desbordamiento para que no se caigan los elementos depositados en la balda. Por último, en combinación con la Guía de extracción de baldas Shelf, actúa también como tirador de la misma.

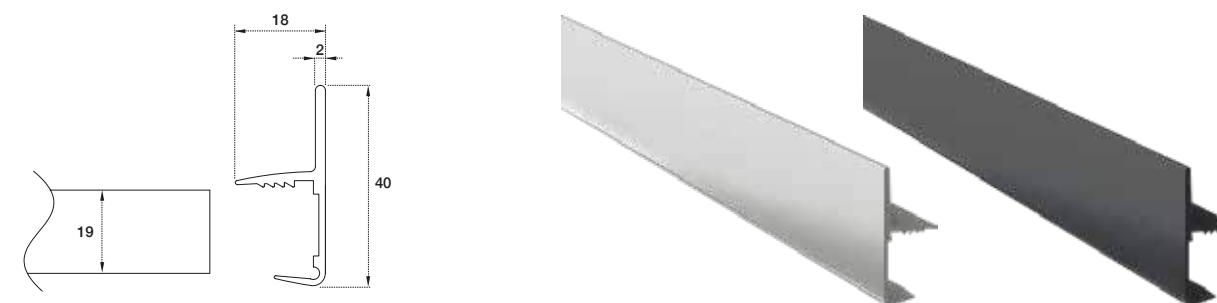

ADVANCED es el producto estrella de la marca KAÜTAT. En respuesta a las nuevas tendencias de mercado, DB GROUP pone a disposición de sus clientes un cajón de estética lineal, limpia y elegante que con su perfil fino de 13 mm., permite a su vez, disfrutar de una máxima capacidad interior del cajón o gaveta alta.

Su excelente y contrastada guía sincronizada, evita ruidos y optimiza el deslizamiento, aportando además un excelente comportamiento con carga dinámica.

ADVANCED, se presenta en dos acabados, antracita y blanco, en tres alturas 87, 117 y 167, en todos los fondos y repleto de un completo programa de accesorios, cuberteros, protectores, sistemas de reciclaje, etc. con el que poder vestir el cajón con múltiples soluciones.

ADVANCED by KAÜTAT, la apuesta solvente e inteligente.



ADVANCED

EV  LUTION

ADVANCEDKITCHEN

LA PERFECCIÓN EN SU ESPACIO NATURAL

Advanced tiene en la cocina, el espacio con el que mejor se relaciona. Gran parte de todos los complementos del programa se han diseñado pensando en esta aplicación en la que Advanced ofrece infinitas posibilidades en términos de personalización y un gran número de opciones de configuración tanto de alturas, acabados y accesorios.



ADVANCEDBATH

ACABADOS PARA ACOMPAÑAR TU DISEÑO PERFECTO.

El acabado blanco polar de nuestro cajón Advanced es el preferido por muchos fabricantes de baño, para dotar a su mobiliario de un producto de calidad y diseño. Al contar también con todas las profundidades de 300 a 500 mm, es muy fácil poder combinar cualquier requerimiento que necesite un mueble de baño con Advanced. Completamos también la opción con nuestro perfil Libero que para el baño, nos permite adaptar el cajeadado necesario a la medida que se necesite.



ADVANCEDCLOSET

ADVANCED TAMBIÉN EN NUESTRO ESPACIO MÁS ÍNTIMO.

El programa Advanced también tiene su hueco en armarios y vestidores. La altura 117 es óptima para implementar en cajoneras de extraordinaria calidad. Además, todos nuestros accesorios de interior de armario Antracita Inside, están fabricados en el mismo acabado de pintura, para que al combinar ambos programas, el efecto estético sea completamente homogéneo, al igual que sus sistemas de frenado, ya que ambas series, equipan la misma guía sincronizada Advanced.



ADVANCEDLIVING

DESGLIZANDO LOS CAJONES DE TU HOGAR, SUAVE Y SILENCIOSO.

También será muy fácil implementar Advanced en el mobiliario de hogar. Aquí juega un papel destacado la guía Push para el Advanced, la cual aporta también distintas posibilidades de diseño, en un mobiliario que se presta mucho a esta aplicación. Disponible en todos los fondos, nuevamente las opciones son infinitas.



¿POR QUÉ ELEGIR ADVANCED?

4D ES EL ACRÓNIMO QUE SITÚA AL CAJÓN ADVANCED EN UNA CUARTA DIMENSIÓN. COMO ELEMENTO DIFERENCIADOR DE GRAN PARTE DE LAS OPCIONES DEL MERCADO, ADVANCED INCLUYE EN TODAS LAS ALTURAS DE SU PROGRAMA, LA TERCERA REGULACIÓN DENOMINADA DE ABATIMIENTO. ESTA REGULACIÓN, PERMITE LA PERFECTA ALINEACIÓN DE TODOS LOS FRENDES DE LA COCINA, PARA CONSEGUIR UN DISEÑO Y CALIDAD DE PERCEPCIÓN DE ALTO NIVEL.



4º DIMENSIÓN



MONTAJE RÁPIDO



CALIDAD DE ACABADOS

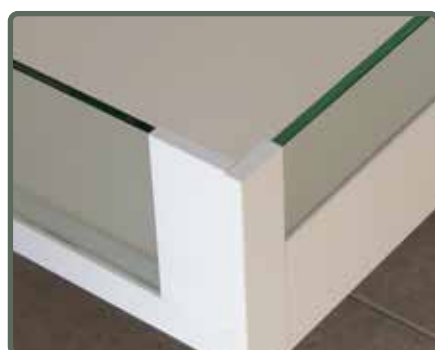

DISEÑO MINIMALISTA



3 ALTURAS
87 MM. / 117 MM. / 167 MM.



5 FONDOS
300 MM. / 350 MM. / 400 MM.
450 MM. / 500 MM.



CERTIFICADO DE CALIDAD



ESPEORES DE LOS COMPONENTES



FRENO ENCAPSULADO



Instrucciones
ADVANCED



Certificado
ADVANCED



Dossier técnico
ADVANCED

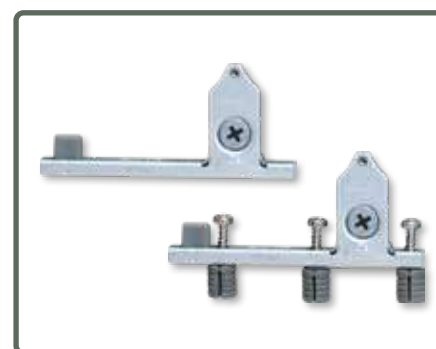

FIJACIONES Y REGULACIONES 100%
METÁLICAS

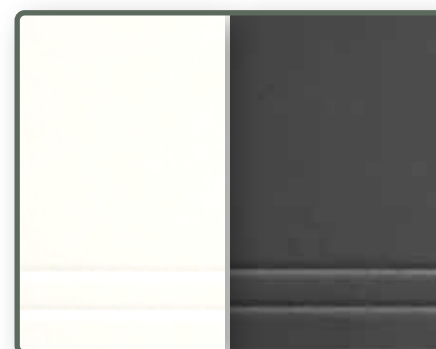

2 ACABADOS
ANTRACÍTA / BLANCO

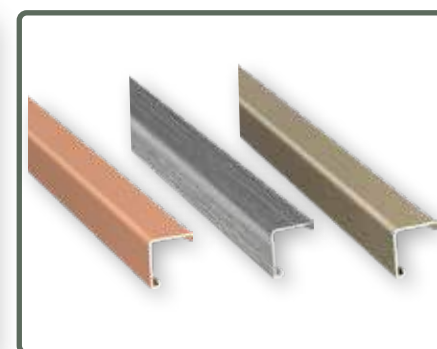

PERFIL PERSONALIZADO
COBRE / U6 ÍNOX / ORO



3 TIPOS DE GUÍAS
35 Kg. / 50 Kg. / Push



LATERALES Y FRONTALES
EN ACERO Y CRISTAL

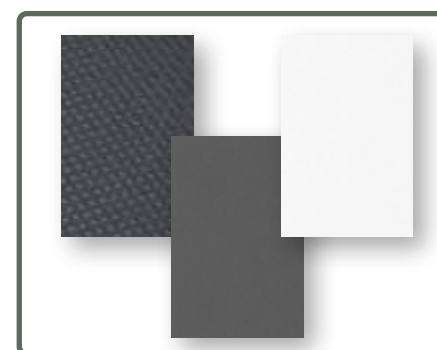

PROTECTOR FONDO CAJÓN EN
DIFERENTES ACABADOS

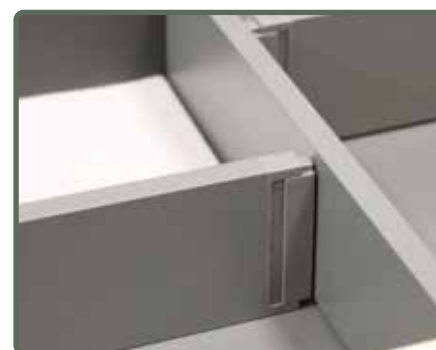

DIVISORES INTERIORES



MÚLTIPLES OPCIONES DE
EQUIPAMIENTO



LA MARCA

DECIDOADVÄNCED

CONFIANZA / OPCIONES / GARANTÍA / SUAVIDAD / ELEGANCIA
CALIDAD / SINCRONIZACIÓN / SOLVENCIA / INTELIGENCIA



ADVÄNCED se alinea con las nuevas tendencias del mercado, que reclaman laterales de cajón más estrechos, proyectando sensación de modernidad y un objetivo aprovechamiento interior, favorecido por su costado de tan solo 13 mm de grosor.





ADVANCED H87

Código	Descripción	Alto	Fondo	Acabado	Embalaje
0306007	Kit ADVANCED H87 300	87	300	Antracita	1
0306107	Kit ADVANCED H87 350	87	350	Antracita	1
0306207	Kit ADVANCED H87 400	87	400	Antracita	1
0306307	Kit ADVANCED H87 450	87	450	Antracita	1
0306407	Kit ADVANCED H87 500	87	500	Antracita	1
0320101	Kit ADVANCED H87 300	87	300	Blanco	1
0320201	Kit ADVANCED H87 350	87	350	Blanco	1
0320301	Kit ADVANCED H87 400	87	400	Blanco	1
0320401	Kit ADVANCED H87 450	87	450	Blanco	1
0320501	Kit ADVANCED H87 500	87	500	Blanco	1
0301068	Soporte frontal ADVANCED H87 tornillo premontado+taco 10 mm.	---	---	Galvanizado	400

i El Kit ADVANCED H87 incorpora de serie el soporte frontal de atornillar, siendo el Soporte frontal ADVANCED H87 tornillo premontado+taco 10 mm. opcional.

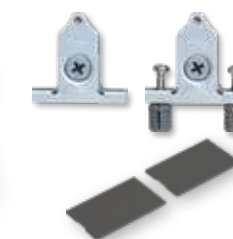

Embalaje individual





ADVANCED H117

Código	Descripción	Alto	Fondo	Acabado	Embalaje
0306507	Kit ADVANCED H117 300	117	300	Antracita	1
0306607	Kit ADVANCED H117 350	117	350	Antracita	1
0306707	Kit ADVANCED H117 400	117	400	Antracita	1
0306807	Kit ADVANCED H117 450	117	450	Antracita	1
0306907	Kit ADVANCED H117 500	117	500	Antracita	1
0320601	Kit ADVANCED H117 300	117	300	Blanco	1
0320701	Kit ADVANCED H117 350	117	350	Blanco	1
0320801	Kit ADVANCED H117 400	117	400	Blanco	1
0320901	Kit ADVANCED H117 450	117	450	Blanco	1
0321001	Kit ADVANCED H117 500	117	500	Blanco	1
0301168	Soporte frontal ADVANCED H117 tornillo premontado+taco 10 mm.	---	---	Galvanizado	200

i El Kit ADVANCED H117 incorpora de serie el soporte frontal de atornillar, siendo el **Soporte frontal ADVANCED H117 tornillo premontado+taco 10 mm.** opcional.



Embalaje individual



ADVANCED H167

Código	Descripción	Alto	Fondo	Acabado	Embalaje
0307007	Kit ADVANCED H167 300	167	300	Antracita	1
0307107	Kit ADVANCED H167 350	167	350	Antracita	1
0307207	Kit ADVANCED H167 400	167	400	Antracita	1
0307307	Kit ADVANCED H167 450	167	450	Antracita	1
0307407	Kit ADVANCED H167 500	167	500	Antracita	1
0321101	Kit ADVANCED H167 300	167	300	Blanco	1
0321201	Kit ADVANCED H167 350	167	350	Blanco	1
0321301	Kit ADVANCED H167 400	167	400	Blanco	1
0321401	Kit ADVANCED H167 450	167	450	Blanco	1
0321501	Kit ADVANCED H167 500	167	500	Blanco	1
0300968	Soporte frontal ADVANCED H167 tornillo premontado+taco 10 mm.	---	---	Galvanizado	200

i El Kit ADVANCED H167 incorpora de serie el soporte frontal de atornillar, siendo el **Soporte frontal ADVANCED H167 tornillo premontado+taco 10 mm.** opcional.

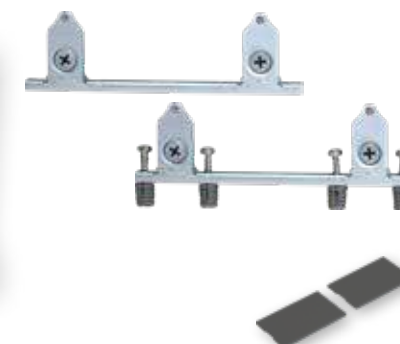

Embalaje individual

ADVANCED H167/50KG.

LOS MÓDULOS CADA VEZ MAYORES, DE LOS DISEÑOS DE COCINA ACTUALES, EXIGEN GUÍAS DE MAYOR CAPACIDAD DE CARGA.

Especialmente en las gavetas de 167 de altura y fondo 500, se recomienda emplear nuestra guía *heavy*, preparada para albergar grandes capacidades con total fiabilidad y garantía.

Vajillas, alimentos, pequeños menajes, todo encuentra su sitio perfecto, funcionando con un óptimo deslizamiento y seguridad certificada.



ADVANCED H167 / GUÍA 50 KG.



Código	Descripción	Alto	Fondo	Acabado	Embalaje
0309807	Kit ADVANCED 50 Kg. H167	167	500	Antracita	1
0323401	Kit ADVANCED 50 Kg. H167	167	500	Blanco	1
0300968	Soporte frontal ADVANCED H167 tornillo premontado+taco 10 mm.	---	---	Galvanizado	200

i La opción de **Guía 50 Kg.** está disponible opcionalmente en todos los cajones de fondo 500 **ADVANCED**. Consultar código con Dpto. Comercial. El **Kit ADVANCED 50 Kg. H167** incorpora de serie el soporte frontal de atornillar, siendo el **Soporte frontal ADVANCED H167 tornillo premontado+taco 10 mm.** opcional.



ADVANCED PUSHTOOPEN

NUESTRO CAJÓN ADVANCED, EQUIPA OPCIONALMENTE GUÍA DE PUSH, ADAPTÁNDOSE ASÍ A LA ESTÉTICA LIMPIA DEL DISEÑO ACTUAL. MUY ÚTIL PARA COMBINAR CON CAJONES INTERIORES, SE CONVIERTE EN EL ALIADO PERFECTO PARA FACILITAR LA EXTRACCIÓN.

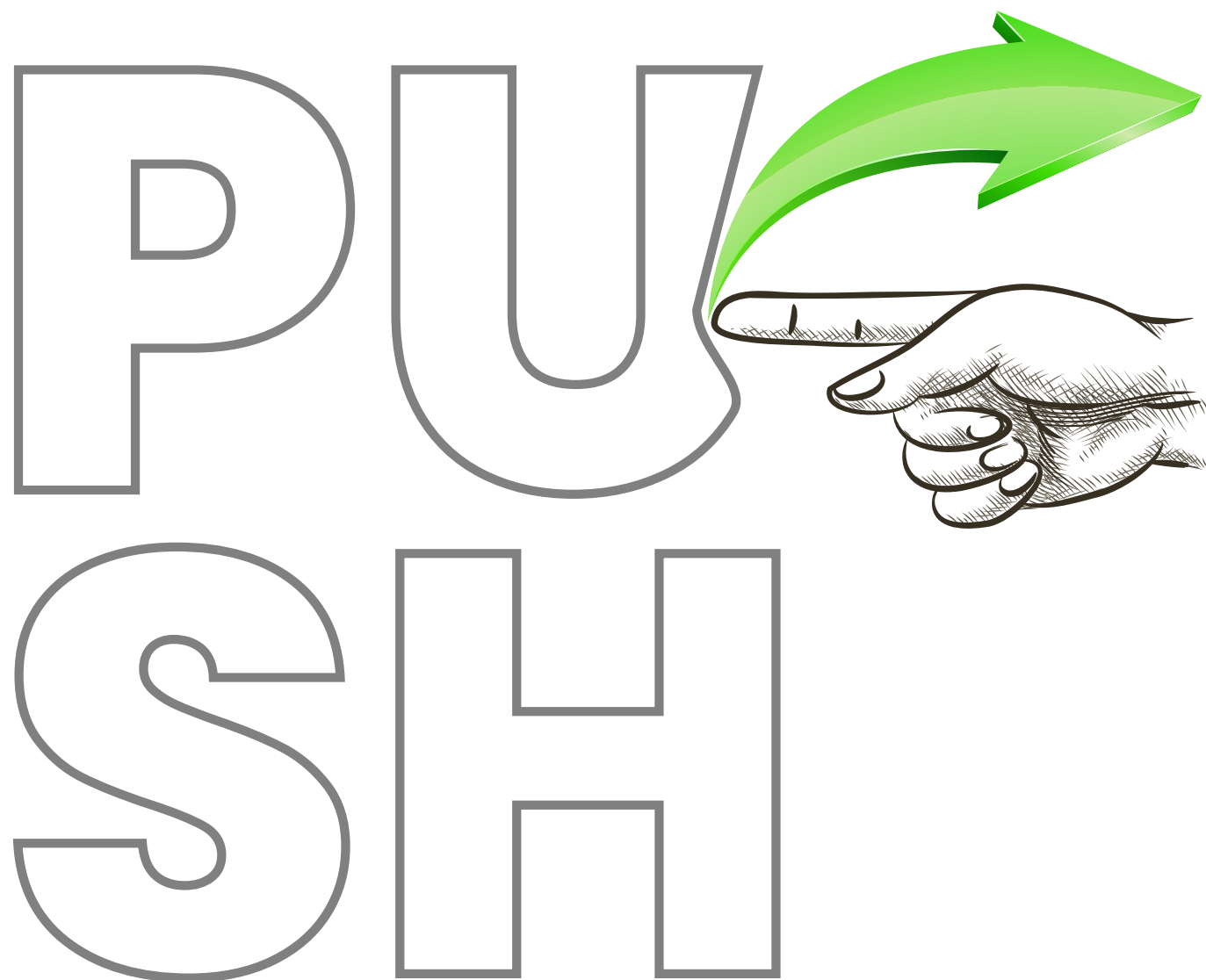

ADVANCED H87 / GUÍA PUSH

NOVEDAD dbgroup



Código	Descripción	Alto	Fondo	Acabado	Embalaje
0309307	Kit ADVANCED Push H87	87	300	Antracita	1
0309407	Kit ADVANCED Push H87	87	350	Antracita	1
0309507	Kit ADVANCED Push H87	87	400	Antracita	1
0309607	Kit ADVANCED Push H87	87	450	Antracita	1
0309707	Kit ADVANCED Push H87	87	500	Antracita	1
0301068	Soporte frontal ADVANCED H87 tornillo premontado+taco 10 mm.	---	---	Galvanizado	400
0303468	Juego guía Push ADVANCED	---	300	Cincado	1
0303568	Juego guía Push ADVANCED	---	350	Cincado	1
0303668	Juego guía Push ADVANCED	---	400	Cincado	1
0303768	Juego guía Push ADVANCED	---	450	Cincado	1
0303868	Juego guía Push ADVANCED	---	500	Cincado	1

i El **Kit ADVANCED Push H87**, incorpora todo lo necesario para instalar un cajón versión push. Los **juegos de guía Push ADVANCED**, se suministran de forma independiente, para poder conseguir una apertura push en el resto de alturas y fondos de nuestra **gama ADVANCED**. El **Kit ADVANCED Push H87** incorpora de serie el soporte frontal de atornillar, siendo el **Soporte frontal ADVANCED H87 tornillo premontado+taco 10 mm.** opcional.





FRONTAL INTERIOR











La belleza está en el interior



Calculador
ADVANCED
(Corte frontales)



FRONTAL INTERIOR ADVANCED



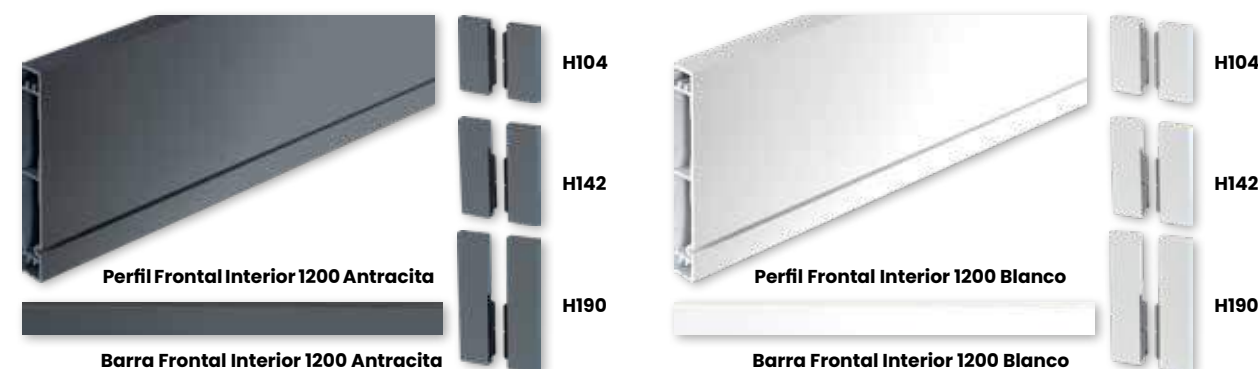

Código	Descripción	Alto	Longitud	Acabado	Embalaje
0311307	Perfil Frontal Interior ADVANCED	104	1200	Antracita	10 
0305101	Perfil Frontal Interior ADVANCED	104	1200	Blanco	10 
0311407	Barra Frontal Interior ADVANCED	16	1200	Antracita	50 
0305201	Barra Frontal Interior ADVANCED	16	1200	Blanco	50 
0310307	Set conectores frontal	104	---	Antracita	50 
0323901	Set conectores frontal	104	---	Blanco	50 
0310407	Set conectores frontal	142	---	Antracita	50 
0324001	Set conectores frontal	142	---	Blanco	50 
0310507	Set conectores frontal	190	---	Antracita	50 
0324101	Set conectores frontal	190	---	Blanco	50 

i El Perfil y Barra Frontal Interior ADVANCED se puede cortar y adaptar a medidas inferiores.



FRONTAL INTERIOR PERSONALIZABLE ADVANCED



Código	Descripción	Alto	Longitud	Acabado	Embalaje
0311307	Perfil Frontal Interior ADVANCED	104	1200	Antracita	10 
0305101	Perfil Frontal Interior ADVANCED	104	1200	Blanco	10 
0305801	Set Conector frontal personalizable	190	---	Blanco	50 
0312007	Set Conector frontal personalizable	190	---	Antracita	50 

i El Frontal Interior personalizable ADVANCED sólo podrá instalarse con Kit ADVANCED H167. Los Set de conectores para personalizar, están pensados para que el cliente pueda insertar tanto acabados en madera, cristal, cerámicos, etc. con un espesor de 10 mm. y adaptables a cualquier fondo de cajón.





Kit ADVANCED cristal 500





Set alzada de cristal H203



Set conectores para personalizar alzada H203

LATERAL DE CRISTAL O PERSONALIZABLE ADVANCED 

Código	Descripción	Alto	Fondo	Acabado	Embalaje
0311507	Kit ADVANCED cristal 500	180	500	Antracita / Transparente	1
0305301	Kit ADVANCED cristal 500	180	500	Blanco / Transparente	1
0300968	Sop. frontal ADVANCED H167 tornillo premontado+taco 10 mm.	---	---	Galvanizado	200
0309907	Set Alzada Cristal H203	203	500	Antracita	5
0323501	Set Alzada Cristal H203	203	500	Blanco	5
0311607	Set Conectores para personalizar alzada H203	203	---	Antracita	50 
0305401	Set Conectores para personalizar alzada H203	203	---	Blanco	50 

i La altura reflejada en la tabla corresponde a la suma del lateral del cajón más el set correspondiente.
 Los **Set de conectores para personalizar**, están pensados para que el cliente pueda insertar tanto acabados en madera, cristal, ceramicos, etc. con un espesor de 10 mm. y adaptables a cualquier fondo de cajón.



Kit ADVANCED cristal 500

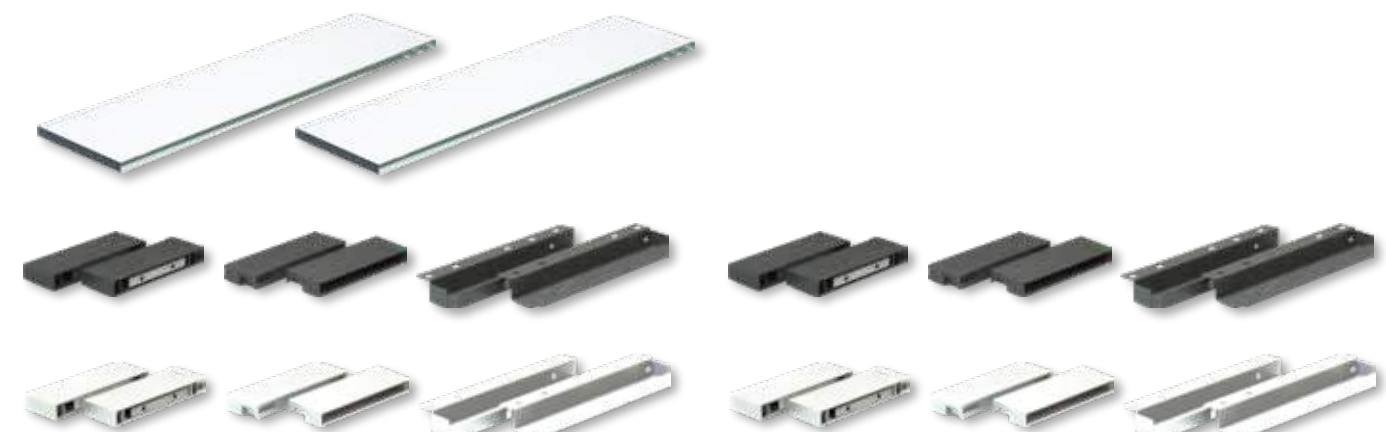

Set alzada cristal H203

Set conectores para personalizar alzada H203

SET BARRAS GAVETA ADVANCED

Código	Descripción	Alto	Fondo	Acabado	Embalaje
0311007	Set Barra Gaveta Altura Libre	---	500	Antracita	50 
0324401	Set Barra Gaveta Altura Libre	---	500	Blanco	50 
0307507	Set Barra Gaveta H210	210	500	Antracita	20
0321601	Set Barra Gaveta H210	210	500	Blanco	20

i El **Set barra gaveta altura libre**, nos permite como su nombre indica, instalar el juego de barras a una altura a determinar por el cliente en la trasera. Igualmente, nos permite la opción de instalar tantos juegos de barras como se precisen.



Set Barra Gaveta Alt. Libre Antracita Set Barra Gaveta Alt. Libre Blanco Set Barra Gaveta H210 Antracita Set Barra Gaveta H210 Blanco



Set barra gaveta altura libre + Kit ADVANCED



COMPLEMENTOS

Prua | Prua Lift | Rotante | Eleva
Cesta de ropa | Basket | Lavanda



TABLA DE PLANCHAR PRUA LIFT



Código	Descripción	Ancho Módulo	Ancho	Alto Min.	Fondo Min.	Acabado	Embalaje
0526287	Tabla de planchar Prua Lift	350	280	1100	100	Ínox/Gris	1



TABLA DE PLANCHAR PRUA



Código	Descripción	Alto Min	Ancho Min	Fondo Min	Acabado	Embalaje
0601220	Tabla de planchar Prua	150	360	535	Ínox / Gris	1



TABLA DE PLANCHAR ROTANTE



Código	Descripción	Ancho Min.	Alto Min.	Fondo Min.	Acabado	Embalaje
0510201	Tabla de planchar extraíble - giratoria	302	125	470	Gris	1





ESCALERA ELEVA

130kg 

Código	Descripción	Ancho	Alto	Grosor	Acabado	Embalaje
0526187	Eleva 2 peldaños	420	450	87	Aluminio / Antracita	1





CESTA DE ROPA EXTRAÍBLE

Código	Descripción	Ancho Módulo	Ancho	Alto	Fondo	Acabado	Embalaje
0461591	Cesta Ropa Extraíble	300	262	550	470	Cromo	1
0461691	Cesta Ropa Extraíble	400	362	550	470	Cromo	1
0461791	Cesta Ropa Extraíble	450	412	550	470	Cromo	1
0461891	Cesta Ropa Extraíble	600	562	550	470	Cromo	1

Estos artículos van equipados con guía optimizada **SALICE** (extracción 90%).



CESTA DE ROPA ABATIBLE



Código	Descripción	Ancho Mód	Ancho	Alto	Fondo	Acabado	Embalaje
0416591	Cesta Ropa Abatible	400	350	400/500	270	Cromo	1
0416691	Cesta Ropa Abatible	450	400	400/500	270	Cromo	1
0416791	Cesta Ropa Abatible	500	450	400/500	270	Cromo	1
0416891	Cesta Ropa Abatible	600	550	400/500	270	Cromo	1



Ficha técnica
Tolva abatible





BASKET



Código	Descripción	Ancho Módulo	Ancho Tablero	Alto Min.	Fondo Min.	Acabado	Embalaje
0510301	Cesta Ropa Basket	600	555	690	450	Ínox / Beige	1

i Este artículo se suministrará con tablero blanco soft 16 mm.





LAVANDA

Código	Descripción	Ancho Módulo	Ancho	Alto	Fondo	Acabado	Embalaje
0510101	Cesta de ropa extraíble 35+35 L	600	562-568	570	506	Blanco / Azul	1





FRENTES DE ARMARIO

Exedra2 | Exedra | Coplanares
Puerta colgada | Durevole | Glix Wood
Puerta plegable | Tensores

EXEDRA ESCAMOTEABLE

Funcionalidad impactante



EXEDRA2 ESCAMOTEABLE

EXEDRA2 STAR Y EXEDRA2 SMART SON UNA EVOLUCIÓN DEL SISTEMA EXEDRA. GRACIAS A UNA SOLUCIÓN DE APERTURA INNOVADORA PERMITE GESTIONAR DOS PUERTAS AL MISMO TIEMPO. ES UN MECANISMO PATENTADO CON RETORNO Y SALIDA ASISTIDOS Y CONTROLADOS POR UN DISPOSITIVO MAGNÉTICO QUE GARANTIZA FLUIDEZ Y SUAVIDAD DE MOVIMIENTO.

IMPORTANTE: DEBIDO A LAS DIVERSAS CASUÍSTICAS TANTO A NIVEL DE MEDIDAS, COMO DE PESOS, ASÍ COMO DE OPCIONES, ESTE HERRAJE SE SUMINISTRARÁ SIEMPRE BAJO PEDIDO. ES IMPRESCINDIBLE LA CUMPLIMENTACIÓN DE LA PLANTILLA QUE SE PUEDE DESCARGAR EN EL QR CORRESPONDIENTE Y POSTERIOR ACEPTACIÓN DEL PRESUPUESTO QUE SE REMITA POR NUESTRA PARTE.

Características de puertas;

Sistema para puerta doble escamoteable con movimientos de retorno y salida amortiguados y asistidos.

Peso máximo por puerta 25 Kg. (Uniformemente distribuidos).

Ancho de puerta Exedra 2 Star desde 450 mm. a 750 mm.

Ancho de puerta Exedra 2 Smart desde 550 mm. a 850 mm.

Altura desde 1800 mm. a 2600 mm.

Espesor puertas desde 18 mm. a 25 mm.

Tolerancia de regulaciones; Vertical ± 5 mm / Horizontal $\pm 3,5$ mm / Frontal superior ± 3 mm / Frontal inferior ± 2 mm.



Instrucciones Exedra2



Plantilla Exedra2 Smart



Plantilla Exedra2 Star



EXEDRA 2 STAR

EXEDRA 2 SMART



EXEDRA 2 STAR PUSH

EXEDRA 2 SMART PUSH



EXEDRA ESCAMOTEABLE

CON EL SISTEMA EXEDRA, LAS OPCIONES DE DISEÑO SE HAN MULTIPLICADO EXPONENCIALMENTE Y HAN SIDO UN EXTRAORDINARIO COLABORADOR EN LA INTEGRACIÓN DEL CONCEPTO COCINA DENTRO DEL SALÓN, PUDIENDO INTEGRAR AMBOS ESPACIOS OCULTANDO ELEMENTOS Y CONSIGUIENDO LA INTEGRALIDAD TOTAL.



Características de puertas;

El **Sistema Exedra** incluye como novedad exclusiva, la **asistencia magnética** a la introducción de la puerta en el costado.

Peso máximo por puerta simple 30 Kg.
(Uniformemente distribuidos).

Ancho de puerta desde 400 mm. a 900 mm.

Altura desde 1303 mm. a 2500 mm.

(Para puertas desde 1303 mm. a 1580 mm. requieren previa verificación de nuestro servicio de asistencia técnica).

Espesor desde 18 mm. a 30 mm.

Tolerancia de regulaciones; Vertical +4 mm. / -1 mm.
Horizontal +-2 mm. / Frontal +-4 mm.

Fondo mínimo de instalación; 500 mm.



EXEDRA (sistema escamoteable)

NOVEDAD
dbgroup



Código	Descripción	Ancho Puerta	Alto Módulo	Fondo	Embalaje
0121587	Exedra Derecha	500 / 700	1931 / 2230	---	1
0121687	Exedra Izquierda	500 / 700	1931 / 2230	---	1
0122687	Exedra Derecha	500 / 700	2231 / 2500	---	1
0122787	Exedra Izquierda	500 / 700	2231 / 2500	---	1
0121787	Perfil sujeción costado lateral "A"	---	---	400 / 650	1
0112587	Perfil sujeción costado lateral "B"	---	---	450 / 650	1
0116320	Perfil frontal Exedra	---	---	---	1
0116420	Kit frenos Exedra	---	---	---	1

i Para medidas especiales consultar posibilidad de fabricación y en caso afirmativo es necesario cumplimentar la plantilla de Exedra Especial vinculada al QR de esta página.



Instrucciones Exedra

Configurador Exedra (stock)

Plantilla Exedra (especial)



COPLANAR L100 NOVEDAD
dbgroup

IMPORTANTE: DEBIDO A LAS DIVERSAS CASUÍSTICAS TANTO A NIVEL DE MEDIDAS, COMO DE PESOS, ASÍ COMO DE OPCIONES, ESTE HERRAJE SE SUMINISTRARÁ SIEMPRE BAJO PEDIDO. ES IMPRESCINDIBLE, LA CUMPLIMENTACIÓN DE LA PLANTILLA QUE SE PUEDE DESCARGAR EN EL QR CORRESPONDIENTE Y POSTERIOR ACEPTACIÓN DEL PRESUPUESTO QUE SE REMITA POR NUESTRA PARTE.

Características de puertas;

Peso máximo por puerta 100 Kg. (uniformemente distribuido).

Ancho mínimo. 800 mm. **Ancho máximo.** 2000 mm.

Alto máximo. 3000 mm.

Espesor mínimo. 18 mm. **Espesor máximo con tirador.** 45 mm.

Regulación de la puerta. Vertical ± 5 mm. Horizontal $\pm 3,5$ mm.

Regulación frontal de la puerta. Superior ± 4 mm. Inferior ± 3 mm.



Plantilla pedido
L100



Vista aérea coplanar

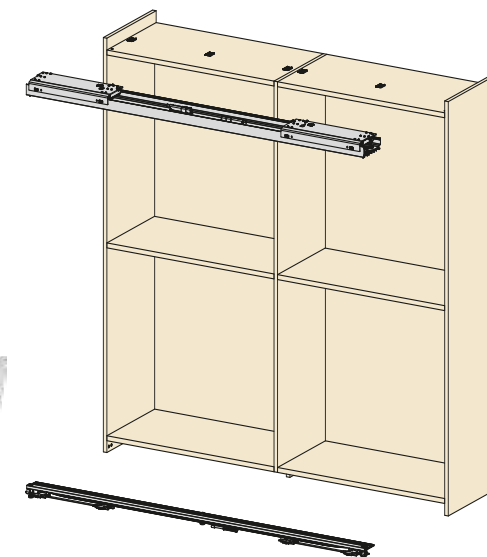



COPLANAR L70

NOVEDAD
dbgroup

IMPORTANTE: DEBIDO A LAS DIVERSAS CASUÍSTICAS TANTO A NIVEL DE MEDIDAS, COMO DE PESOS, ASÍ COMO DE OPCIONES, ESTE HERRAJE SE SUMINISTRARÁ SIEMPRE BAJO PEDIDO. ES IMPRESCINDIBLE, LA CUMPLIMENTACIÓN DE LA PLANTILLA QUE SE PUEDE DESCARGAR EN EL QR CORRESPONDIENTE Y POSTERIOR ACEPTACIÓN DEL PRESUPUESTO QUE SE REMITA POR NUESTRA PARTE.

Características de puertas;

Peso máximo por puerta 70 Kg. (uniformemente distribuido).

Ancho mínimo. 800 mm. **Ancho máximo.** 2000 mm.

Alto máximo. 3000 mm.

Espesor mínimo. 18 mm. **Espesor máximo con tirador.** 45 mm.

Regulación de la puerta. Vertical ± 5 mm. Horizontal $\pm 3,5$ mm.

Regulación frontal de la puerta. Superior ± 4 mm. Inferior $\pm 1,5$ mm.



Plantilla pedido
L70 (2 puertas)



Plantilla pedido
L70 (3 puertas)



Vista aérea coplanar

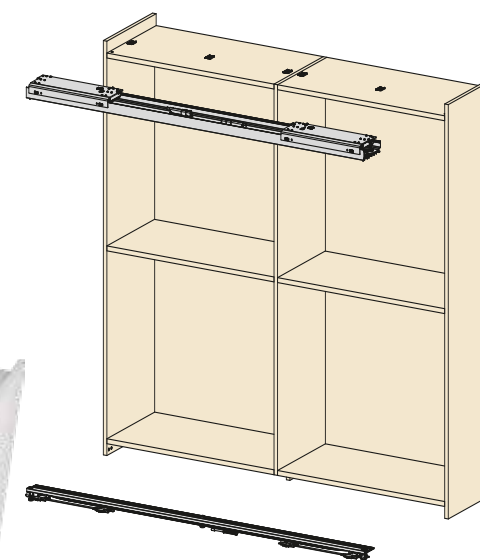



COPLANAR M50 NOVEDAD
dbgroup



IMPORTANTE: DEBIDO A LAS DIVERSAS CASUÍSTICAS TANTO A NIVEL DE MEDIDAS, COMO DE PESOS, ASÍ COMO DE OPCIONES, ESTE HERRAJE SE SUMINISTRARÁ SIEMPRE BAJO PEDIDO. ES IMPRESCINDIBLE, LA CUMPLIMENTACIÓN DE LA PLANTILLA QUE SE PUEDE DESCARGAR EN EL QR CORRESPONDIENTE Y POSTERIOR ACEPTACIÓN DEL PRESUPUESTO QUE SE REMITA POR NUESTRA PARTE.

Características de puertas;

Peso máximo por puerta 50 Kg.

Ancho mínimo. 800 mm. **Ancho máximo.** 1600 mm.

Alto máximo. 2700 mm.

Espesor mínimo. 18 mm. **Espesor máximo con tirador.** 40 mm.

Regulación de la puerta. Vertical ± 5 mm. Horizontal ± 3 mm.

Regulación frontal de la puerta. Superior ± 3 mm. Inferior ± 3 mm.



Plantilla pedido
M50

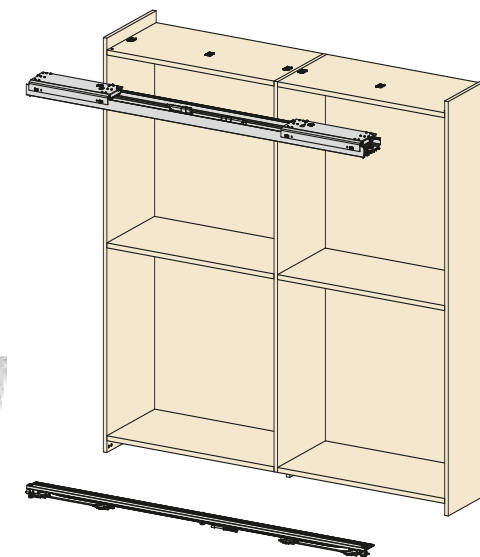

Vista aérea coplanar





COPLANAR M35 (columna)



IMPORTANTE: DEBIDO A LAS DIVERSAS CASUÍSTICAS TANTO A NIVEL DE MEDIDAS, COMO DE PESOS, ASÍ COMO DE OPCIONES, ESTE HERRAJE SE SUMINISTRARÁ SIEMPRE BAJO PEDIDO. ES IMPRESCINDIBLE, LA CUMPLIMENTACIÓN DE LA PLANTILLA QUE SE PUEDE DESCARGAR EN EL QR CORRESPONDIENTE Y POSTERIOR ACEPTACIÓN DEL PRESUPUESTO QUE SE REMITA POR NUESTRA PARTE.

i El ancho del módulo para poder instalar la versión Coplanar M35 tendrá que ser siempre múltiplos de 200 mm. pudiendo instalarse en un ancho máximo de 4000 mm. (2000 mm por puerta). La versión Coplanar M35 Estándar consta de 2 puertas de 600 mm. que desliza una sobre otra. Este herraje se puede pedir para otras medidas de mueble. Consulte con su Dpto.Comercial. **NO ESTOCABLE, VENTA SOBRE PEDIDO.**

Características de puertas;
Frenos del Sistema M35 magnéticos.

Peso máximo por puerta 35 Kg.

Ancho mínimo. 600 mm. **Ancho máximo.** 2000 mm.

Alto mínimo. 1200 mm. **Alto máximo.** 2200 mm.

Espesor con regulador superior encajado. Mínimo 18 mm. Máximo con tirador 45 mm.

Espesor con regulador superior externo. Mínimo 18 mm. Máximo con tirador 40 mm.

Regulación de la puerta. Vertical. ± 5 mm. Horizontal. $\pm 3,5$ mm.

Regulación de la puerta. Frontal Superior ± 3 mm. Frontal Inferior. ± 3 mm.



Plantilla pedido M35

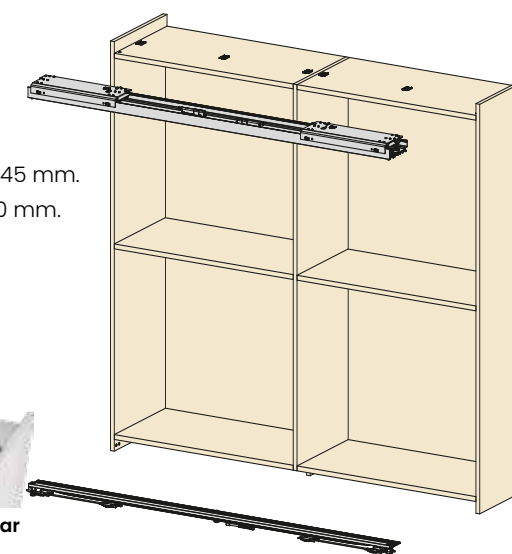

Vista aérea coplanar

COPLANAR S20 (aparador)



IMPORTANTE: DEBIDO A LAS DIVERSAS CASUÍSTICAS TANTO A NIVEL DE MEDIDAS, COMO DE PESOS, ASÍ COMO DE OPCIONES, ESTE HERRAJE SE SUMINISTRARÁ SIEMPRE BAJO PEDIDO. ES IMPRESCINDIBLE, LA CUMPLIMENTACIÓN DE LA PLANTILLA QUE SE PUEDE DESCARGAR EN EL QR CORRESPONDIENTE Y POSTERIOR ACEPTACIÓN DEL PRESUPUESTO QUE SE REMITA POR NUESTRA PARTE.

i El ancho del módulo para poder instalar la versión Coplanar S20 tendrá que ser siempre múltiplos de 200 mm. pudiendo instalarse en un ancho máximo de 3000 mm. Para convertir la apertura tradicional con tirador a push, simplemente es suficiente con instalar el Accesorio Push sobre el Coplanar S20 Aparador, no pudiendose adaptar el push en el armario colgante. Este herraje se puede pedir para otras medidas de mueble. Consulte con su Dpto.Comercial. **NO ESTOCABLE, VENTA SOBRE PEDIDO.**

Características de puertas;

Peso máximo por puerta 20 Kg.

Ancho mínimo. 600 mm. **Ancho máximo.** 1500 mm.

Alto máximo. 1200 mm.

Espesor mínimo. 18 mm. **Espesor máximo con tirador.** 45 mm.

Regulación de la puerta. Vertical $\pm 4,5$ mm. Horizontal ± 3 mm.

Regulación frontal de la puerta. Armario Colgante ± 4 mm. Aparador ± 2 mm.



Plantilla pedido S20

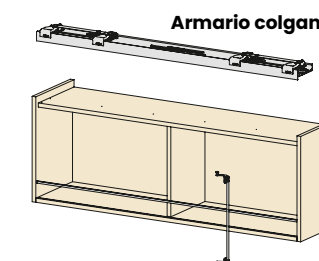

Armario colgante



Vista aérea coplanar

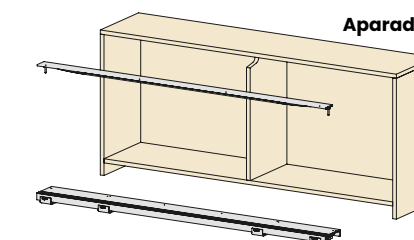

Aparador

KIT ALIANTE (puerta suspendida)

Código	Descripción	Nº Puertas	Espesor Máx.Puerta	Kg. Máx. Puerta	Acabado	Embalaje
0923987	Kit Aliante	2	25	Máx. 85 Kg.	Cromo Mate	1
0924087	Kit Aliante	3	25	Máx. 85 Kg.	Cromo Mate	1
0924187	Kit Aliante	2	30	Máx. 85 Kg.	Cromo Mate	1
0924287	Kit Aliante	3	30	Máx. 85 Kg.	Cromo Mate	1
0924387	Kit Aliante	2	35	Máx. 85 Kg.	Cromo Mate	1
0924487	Kit Aliante	3	35	Máx. 85 Kg.	Cromo Mate	1

GUÍAS ALIANTE / FRENO



Código	Descripción	Longitud	Kg. Máx. Puerta	Acabado	Embalaje
0924587	Carril Superior Atornillar	2000	---	Aluminio	1
0924687	Carril Superior Atornillar	3000	---	Aluminio	1
0924787	Carril Superior Atornillar	4000	---	Aluminio	1
0924887	Carril Inferior Atornillar	2000	---	Aluminio	1
0924987	Carril Inferior Atornillar	3000	---	Aluminio	1
0925087	Carril Inferior Atornillar	4000	---	Aluminio	1
0900120	Amortiguador Superior "Light"	---	Min. 15 / Máx. 40	Gris	1
0900220	Amortiguador Superior "Estándar"	---	Min. 40 / Máx. 85	Gris	1

i Kit 2 Puertas: 1 carro superior interno derecho + 1 carro superior interno izquierdo + 2 patines inferiores internos derecho/izquierdo + 1 carro superior externo derecho + 1 carro superior externo izquierdo + 2 patines inferiores externos derecho/izquierdo + 4 topes inferiores, 1 arandela salva tirador y 4 retenedores.

Kit 3 Puertas: 2 carros superiores internos derechos (uno fresado) + 2 carros superiores internos izquierdo (uno fresado) + 4 patines inferiores internos izquierdos + 1 carro superior externo derecho + 1 carro superior externo izquierdo + 2 patines inferiores externos derecho/izquierdo + 4 topes inferiores, 2 arandelas salva tirador y 4 retenedores.

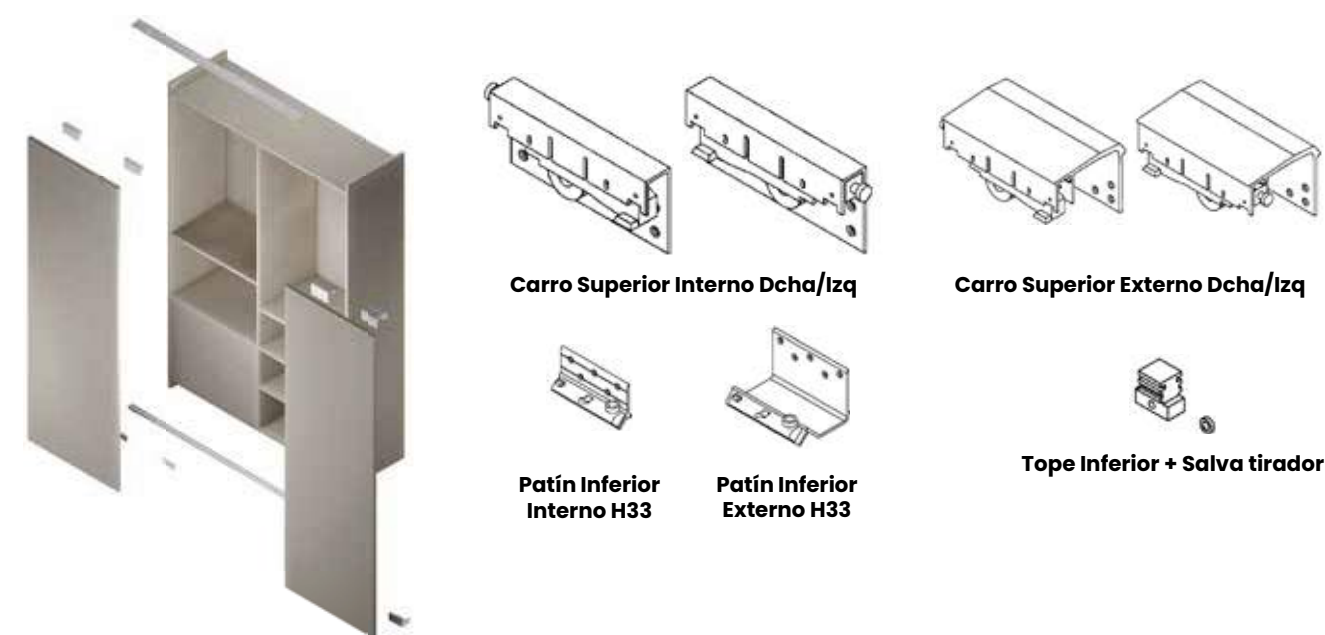

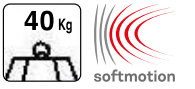

HOVERCRAFT (puerta suspendida)

IMPORTANTE: DEBIDO A LAS DIVERSAS CASUÍSTICAS TANTO A NIVEL DE MEDIDAS, COMO DE PESOS, ASÍ COMO DE OPCIONES, ESTE HERRAJE SE SUMINISTRARÁ SIEMPRE BAJO PEDIDO. AMPLIE INFORMACIÓN TÉCNICA CON NUESTRO DEPARTAMENTO COMERCIAL.

KIT TIRADOR 2 PUERTAS / KIT TIRADOR 3 PUERTAS

Perfil tirador

Guía superior

Guía inferior

Tapa lateral pequeña

Tapa lateral grande

Cepillo autoadhesivo

SET FRENO PUERTA INTERIOR IZQUIERDA

SET FRENO PUERTA INTERIOR DERECHA

SET FRENO PUERTA EXTERIOR IZQUIERDA

SET FRENO PUERTA EXTERIOR DERECHA

Dimensions: 19, 16, 22, 22, 33,5, 53,5, 28,5, 32,5, 10,5, 17,5, 28, 10, 17,5, 62, 10, 5/11/18, 6,9



Información técnica Hovercraft

DUREVOLE

Pasado, presente y futuro

PERFIL TIRADOR PRIMA

Código	Descripción	Longitud	Acabado	Embalaje
0920187	Perfil tirador Prima 16 mm	2600	Plata Mate	18
0920201	Perfil tirador Prima 16 mm	2600	Blanco	18

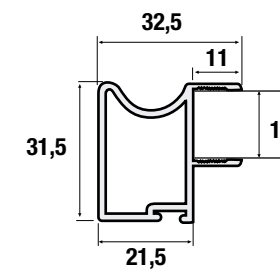

PERFIL TIRADOR TURNO

Código	Descripción	Longitud	Acabado	Embalaje
0920487	Perfil tirador Turno 10 mm	2600	Plata Mate	18
0920301	Perfil tirador Turno 10 mm	2600	Blanco	18

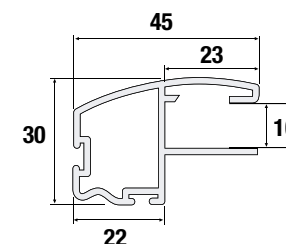

GUÍA SUPERIOR

Código	Descripción	Longitud	Acabado	Embalaje
0920587	Guía Superior	2000	Plata Mate	6
0920401	Guía Superior	2000	Blanco	6
0920687	Guía Superior	3000	Plata Mate	6
0920501	Guía Superior	3000	Blanco	6

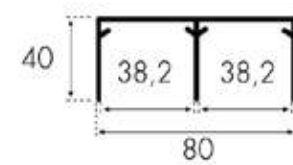
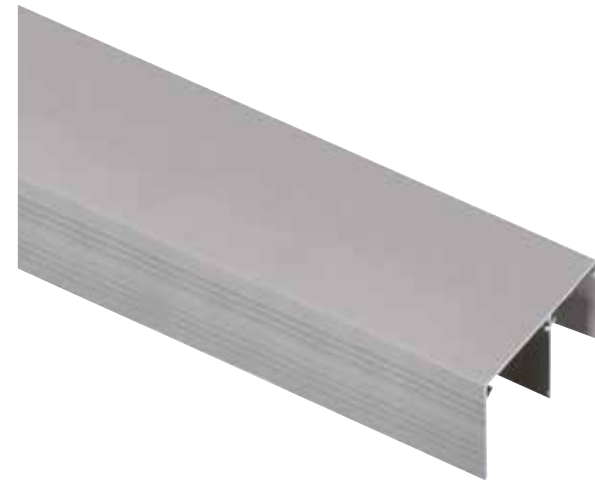

GUÍA INFERIOR VÍA

Código	Descripción	Longitud	Acabado	Embalaje
0920857	Guía Inferior Vía	2000	Plata Mate	24
0920701	Guía Inferior Vía	2000	Blanco	24
0920957	Guía Inferior Vía	3000	Plata Mate	24
0920801	Guía Inferior Vía	3000	Blanco	24

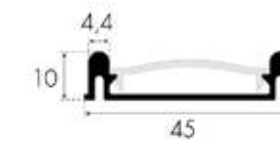

GUÍA INFERIOR CANAL

Código	Descripción	Longitud	Acabado	Embalaje
0921187	Guía Inferior Canal	2000	Plata Mate	24
0921001	Guía Inferior Canal	2000	Blanco	24
0921287	Guía Inferior Canal	3000	Plata Mate	24
0921101	Guía Inferior Canal	3000	Blanco	24

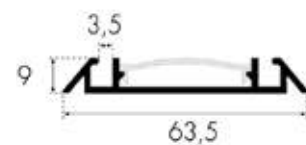

TAPA GUÍA INFERIOR

Código	Descripción	Longitud	Acabado	Embalaje
0921487	Tapa Guía Inferior	2000	Plata Mate	24
0921301	Tapa Guía Inferior	2000	Blanco	24
0921587	Tapa Guía Inferior	3000	Plata Mate	24
0921401	Tapa Guía Inferior	3000	Blanco	24

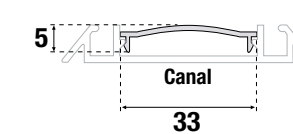
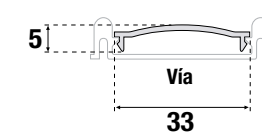

PERFIL "U" 16 MM

Código	Descripción	Longitud	Acabado	Embalaje
0921787	Perfil "U" 16 mm	2000	Plata Mate	36
0921601	Perfil "U" 16 mm	2000	Blanco	36
0921887	Perfil "U" 16 mm	3000	Plata Mate	36
0921701	Perfil "U" 16 mm	3000	Blanco	36

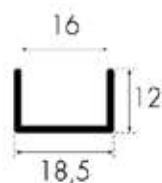

PERFIL "H" 16 MM

Código	Descripción	Longitud	Acabado	Embalaje
0922387	Perfil "H" 16 mm	2000	Plata Mate	36
0922201	Perfil "H" 16 mm	2000	Blanco	36
0922487	Perfil "H" 16 mm	3000	Plata Mate	36
0922301	Perfil "H" 16 mm	3000	Blanco	36

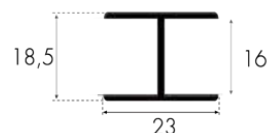

PERFIL "U" 10 MM

Código	Descripción	Longitud	Acabado	Embalaje
0922087	Perfil "U" 10 mm	2000	Plata Mate	36
0921901	Perfil "U" 10 mm	2000	Blanco	36
0922187	Perfil "U" 10 mm	3000	Plata Mate	36
0922001	Perfil "U" 10 mm	3000	Blanco	36

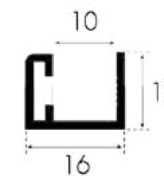

PERFIL "H" ROTTO 10 MM

Código	Descripción	Longitud	Acabado	Embalaje
0922987	Perfil "H" Rotto 10 mm	2000	Plata Mate	36
0930287	Perfil "H" Rotto 10 mm	3000	Plata Mate	36

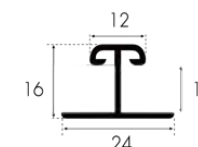

PERFIL "H" DANATTA 10 MM

Código	Descripción	Longitud	Acabado	Embalaje
0922687	Perfil "H" Danatta 10 mm	2000	Plata Mate	36
0922501	Perfil "H" Danatta 10 mm	2000	Blanco	36
0922787	Perfil "H" Danatta 10 mm	3000	Plata Mate	36
0922601	Perfil "H" Danatta 10 mm	3000	Blanco	36

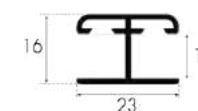

RUEDA INFERIOR

Código	Descripción	∅ Diámetro	Acabado	Embalaje
0910197	Rueda inferior canal	55	Bicromatado	100
0910297	Rueda inferior vía	55	Bicromatado	100

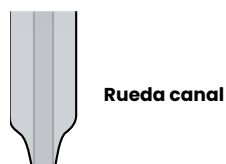
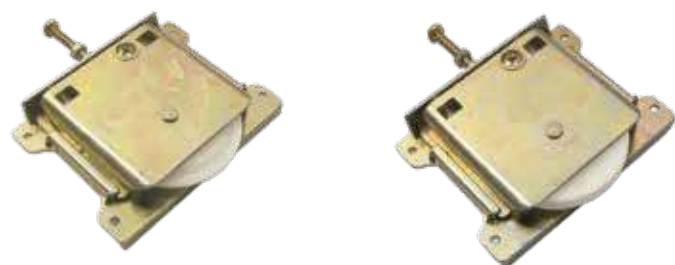

Rueda canal



Rueda vía



RUEDA SUPERIOR

Código	Descripción	Acabado	Embalaje
0910397	Rueda Superior Metálica	Bicromatado/Gris	100



Vista posicionamiento rueda

FRENO ARMARIO

Código	Descripción	Acabado	Embalaje
0900268	Freno Armario Derecha	Galvanizado/Gris	10
0900368	Freno Armario Izquierda	Galvanizado/Gris	10

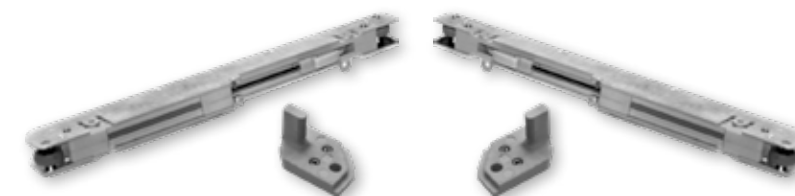

POLIPELO ANTIPOLVO

Código	Descripción	Medida	Acabado	Embalaje
0910207	Polipelo Antipolvo	6,5 x 5	Negro	375 metros
0910107	Polipelo Antipolvo	6,5 x 8	Negro	200 metros

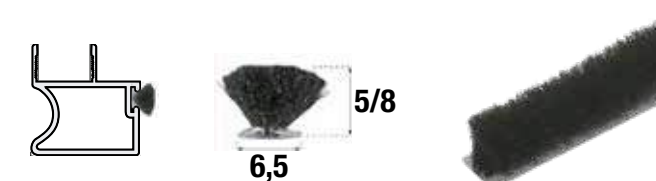

PERFIL GOMA REDUCTOR

Código	Descripción	Medida	Acabado	Embalaje
0900200	Perfil Goma Reductor	10 x 5	Transparente	100 metros
0900100	Perfil Goma Reductor	16 x 5	Transparente	75 metros

i El perfil goma reductor está indicado para instalar con cualquier vidrio de 4 mm. de espesor.



KIT PRIMA 16 MM

NOVEDAD
dbgroup

Código	Descripción	Acabado	Embalaje
0927787	Kit Prima 16 mm	Plata Mate	1
0923501	Kit Prima 16 mm	Blanco	1
1010207	Kit Prima 16 mm	Negro	1
0904878	Kit Prima 16 mm	Roble Melamina	1

i El Kit Prima se compone de, 2 Perfil tirador de 2,60 mts, 1 Perfil "U" de 2 mts, 2 Rueda inferiores, 2 Ruedas superiores y 2 tiras de polipelo de 2,60 mts.

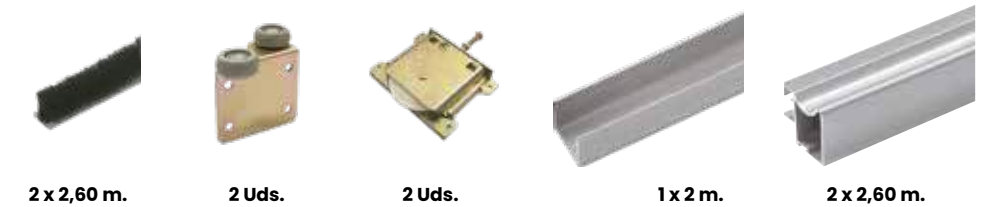

KIT ATTIVO 10 MM

Código	Descripción	Acabado	Embalaje
0927887	Kit Attivo 10 mm	Plata Mate	1

i El Kit Attivo se compone de, 2 Perfil tirador de 2,60 mts, 1 Perfil "U" de 2 mts, 2 Rueda inferiores, 2 Ruedas superiores y 2 tiras de polipelo de 2,60 mts.

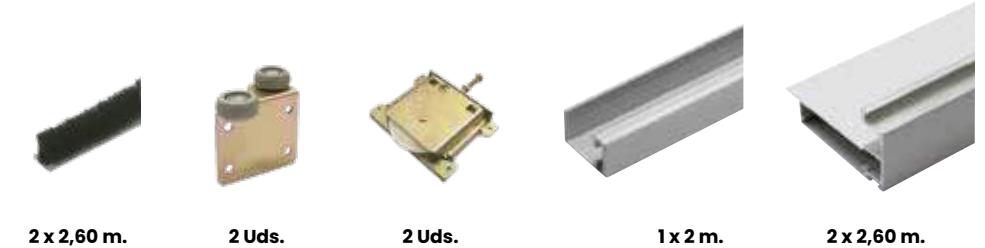

KIT GUÍA CANAL

NOVEDAD
dbgroup

Código	Descripción	Longitud	Acabado	Embalaje
0927987	Kit Guía Canal	2000	Plata Mate	1
0923601	Kit Guía Canal	2000	Blanco	1
1010307	Kit Guía Canal	2000	Negro	1
0904978	Kit Guía Canal	2000	Roble Melamina	1
0928087	Kit Guía Canal	3000	Plata Mate	1
0923701	Kit Guía Canal	3000	Blanco	1
1010407	Kit Guía Canal	3000	Negro	1
0905078	Kit Guía Canal	3000	Roble Melamina	1

i El Kit Guía Canal se compone de, 1 Carril superior, 1 Carril inferior y 3 clip montaje guía inferior.



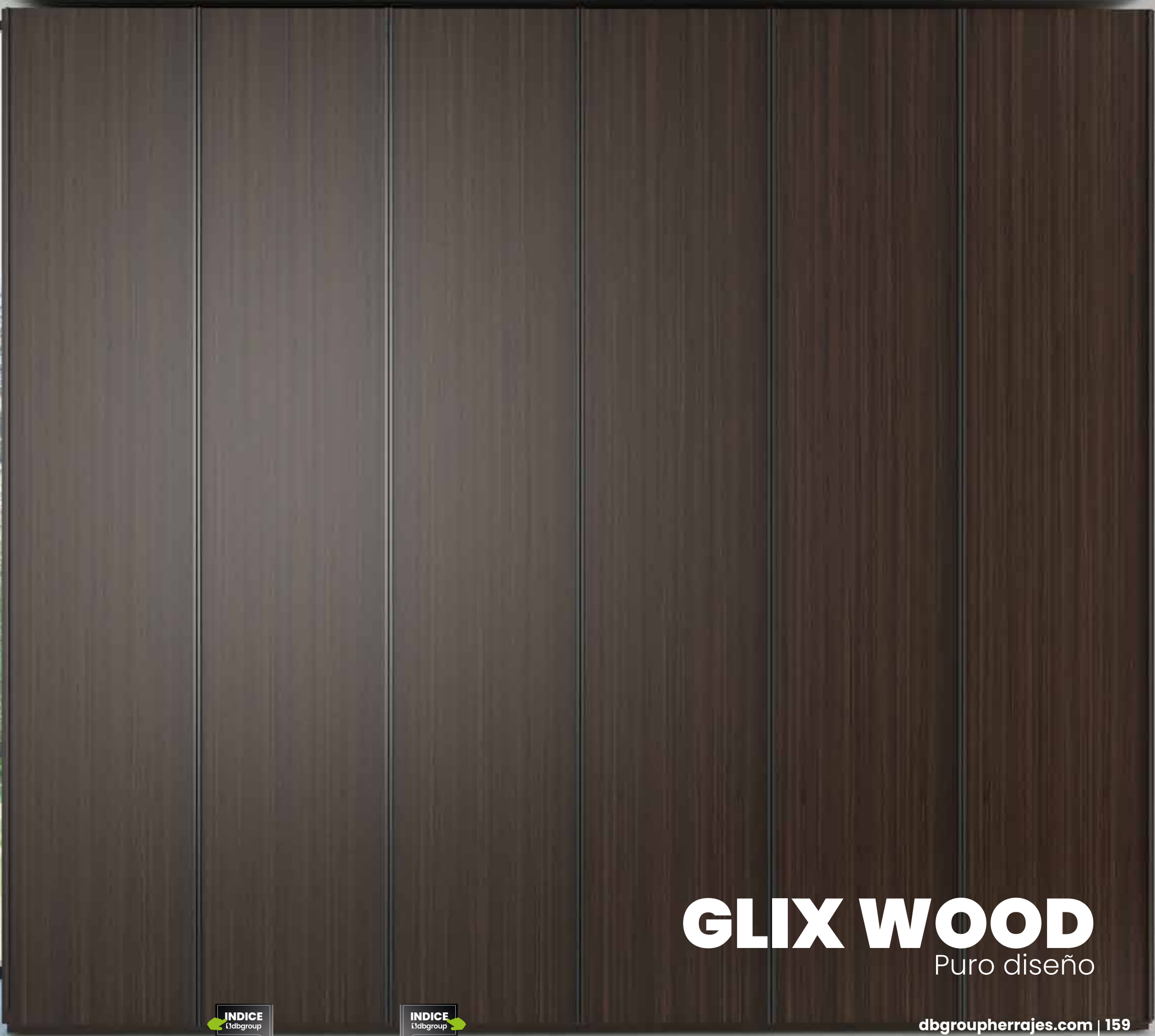

GLIX WOOD

Puro diseño



Apertura 270°



Mecanizado costado



Detalle bisagra Glix Wood



Detalle inserción perfiles Glix Wood



Aplicación sobre perfil bisagra

GLIX WOOD

Código	Descripción	Espesor de costado	Longitud	Acabado	Embalaje
1002902	Kit bisagras Glix Wood	18 / 19	---	Antracita	1
1003002	Perfil bisagra Glix Wood	---	2650	Antracita	8
1003102	Perfil tirador Glix Wood	---	2650	Antracita	8

i El Kit bisagras Glix Wood incluye: 2 Bisagras Glix Wood+Tapas, 2 pernios metálicos, 2 juegos de freno, 2 prolongadores perfil bisagra Glix Wood y 4 tapas.

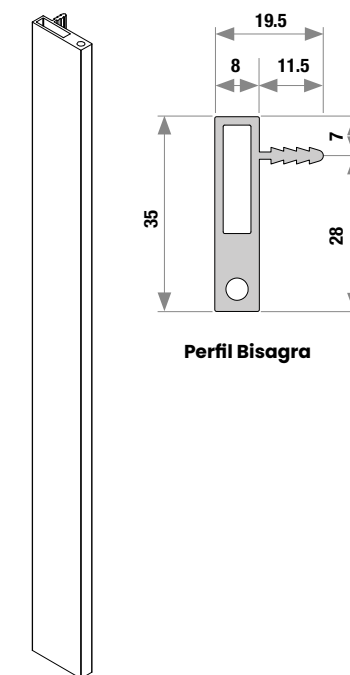

Perfil Bisagra

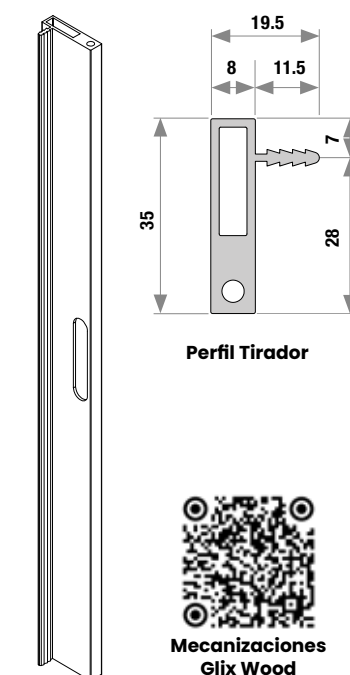

Perfil Tirador



Mecanizaciones Glix Wood



Kit Bisagras Glix Wood

i Los perfiles Glix Wood se pueden cortar fácilmente para obtener la altura de la puerta deseada. El perfil tirador tiene una mecanización de 200 mm. en el centro, para facilitar el agarre para abrir y cerrar la puerta. Para mantener este fresado en el centro, es por tanto necesario cortar el perfil por ambos lados la misma medida. En cambio, el perfil bisagra se debe cortar por un solo lado, y debe cortarse 247 mm más que el perfil tirador, para asegurar que una vez montadas las bisagras y los terminales de aluminio, estos tengan la misma altura. Tal como explica el ejemplo:

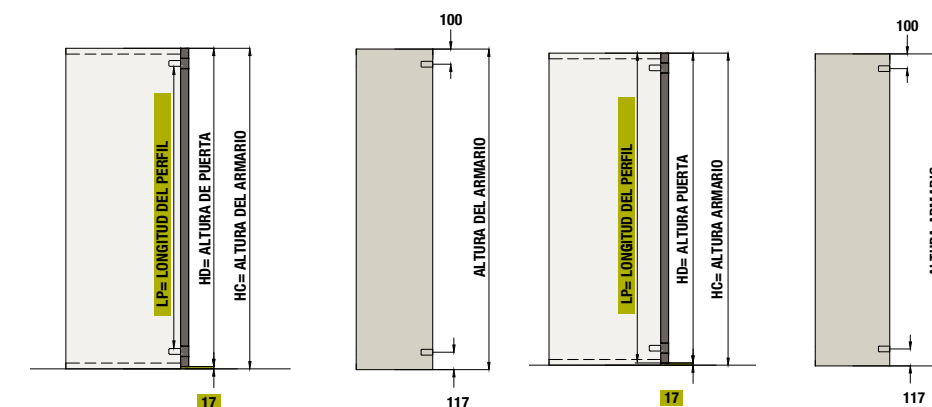

EJEMPLO - MUEBLE 2600MM

Altura mueble 2600mm
Altura puerta 2583mm (2600mm - 17mm)

Longitud del perfil de bisagra: 2336mm (2583mm - 247mm)

EJEMPLO - MUEBLE 2600MM

Altura mueble 2600mm
Altura puerta 2583mm (2600mm - 17mm)

Longitud perfil tirador 2583mm



PUERTA PLEGABLE

Código	Descripción	Longitud	Acabado	Embalaje
0116220	Perfil Guía	1180	Gris	1
0236293	Bisagra Patín	---	Níquel	1
0236193	Bisagra Central	---	Níquelado	1
0235801	Patín	---	Blanco	1



Bisagra Patín



Bisagra Central



Patín



Perfil Guía



Instrucciones
Puerta de libro



TENSOR DE PUERTA

Código	Descripción	Longitud	Acabado	Embalaje
0900269	Sistema Tensor	1988	Níquel/Gris	25
0900169	Sistema Tensor	2248	Níquel/Gris	25

i Tensor puerta ajustable mediante corte. Máximo 210 mm. por cada lado.



Instrucciones
Tensor puerta

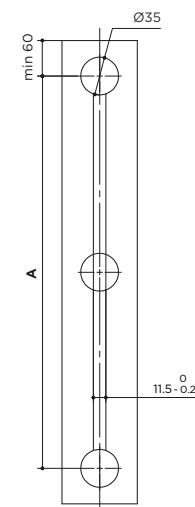
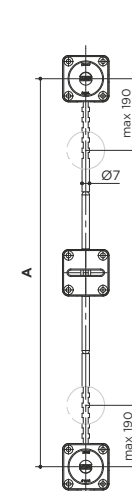
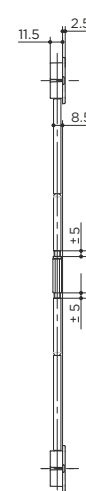
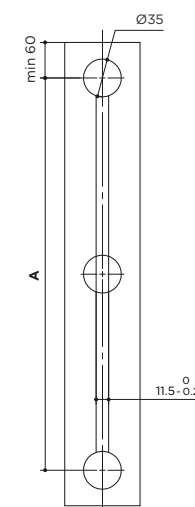
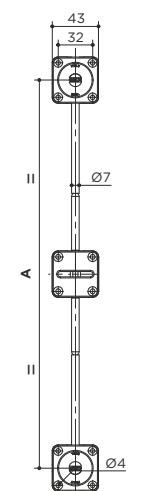



VESTIDORES

Vertiko | Lumix | YouK

dbgroupherrajes.com | 165



VERTIKO

Panela a la moda



VERTIKO

El sistema Vertiko, es el preferido por los decoradores de todo el mundo, para la construcción principalmente de vestidores e instalaciones comerciales de diseño.



Se ha tenido en cuenta en el desarrollo del proyecto, la facilidad de montaje, simplificación de elementos y adelantos técnicos.

El sistema cuenta con tres regulaciones, una en altura de los paneles, que se consigue mediante el regulador premontado en el perfil, otra lateral, que se consigue con la pieza que se atornilla a la pared y otra de profundidad del panel que se accede a ella a través de los paneles una vez montados, con una llave allen larga. Pudiendo dejar de una accesible y sencilla manera, todos los paneles perfectamente regulados.

Acorde con el gusto de los diseñadores, las posibilidades del sistema Vertiko, son infinitas, combinando la extensa gama de tableros que hoy día ofrece el mercado, con los accesorios del sistema.

Vertiko, para el vestidor que te mereces.

ELEMENTOS ESTRUCTURALES VERTIKO

Código	Descripción	Longitud	Acabado	Embalaje
0928187	Perfil Vertiko + Regulador	2606	Aluminio	1
0928287	Soporte Vertiko Sencillo	---	Cinc	200 
0900307	Clip Fijación Panel Vertiko	---	Negro	200 



Instalación
Vertiko



Perfil Vertiko + Regulador a suelo

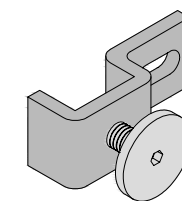
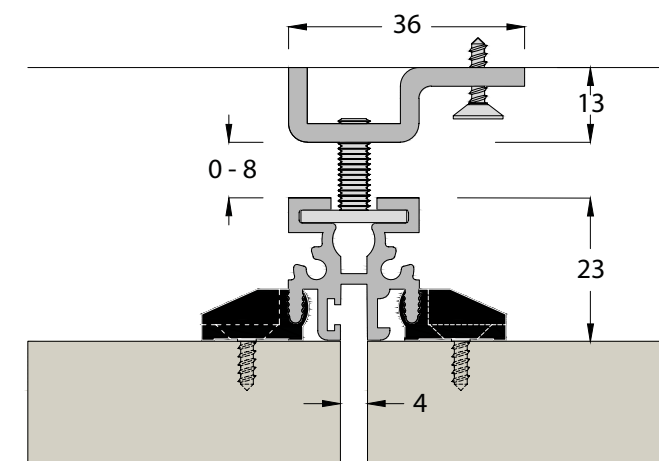

Soporte Vertiko Sencillo



Clip Fijación Panel Vertiko



SOPORTE BALDA MADERA (grosor de 16 mm a 25 mm)

Código	Descripción	Profundidad	Acabado	Embalaje
1000902	Soporte balda madera izquierdo	500	Antracita	20 📦
1001002	Soporte balda madera derecho	500	Antracita	20 📦
1001102	Soporte balda madera central	500	Antracita	15 📦



Soporte balda madera izquierdo



Soporte balda madera central

SOPORTE ZAPATERO (grosor de 25 mm a 36 mm)

Código	Descripción	Profundidad	Acabado	Embalaje
1001202	Soporte zapatero	500	Antracita	25 📦
1001302	Kit Madera soporte externo	---	Antracita	50 📦
1001402	Kit Madera soporte central	---	Antracita	50 📦

i La inclinación del soporte zapatero es de 15°.







Detalle mecanización soporte zapatero (Opcional)



Detalle fijación soporte zapatero (Opcional)

SOPORTE UNIVERSAL (grosor de 25 mm a 36 mm)

Código	Descripción	Profundidad	Acabado	Embalaje
1001702	Soporte Universal 25/36 mm.	500	Antracita	25 
1001302	Kit Madera soporte externo	---	Antracita	50 
1001402	Kit Madera soporte central	---	Antracita	50 
1002002	Kit Aluminio soporte externo	---	Antracita	50 
1002102	Kit Aluminio soporte central	---	Antracita	50 

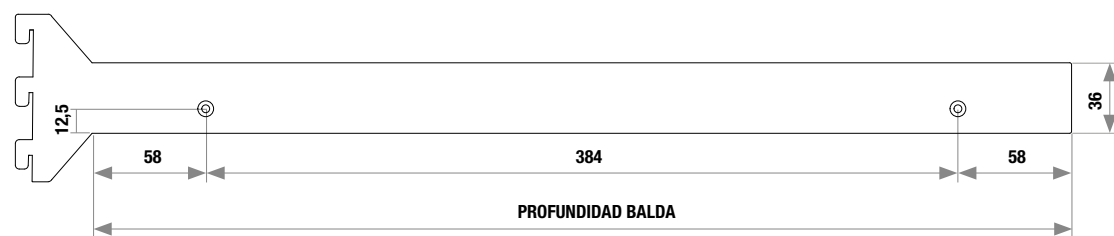

Mecanizaciones
Soporte Universal



Detalle Kit Madera (interior)



Detalle Kit Madera (exterior)



Detalle mecanizado Kit Aluminio



Detalle mecanizado balda Lumix

BARRA ARMARIO INTER

Código	Descripción	Longitud	Acabado	Embalaje
1002602	Barra armario Inter	3000	Antracita	20
1002802	Soporte fijación a balda Inter	---	Antracita	50
1002702	Kit enganche Lumix / Inter	---	Antracita	100
1002502	Kit soporte fijación a costado Inter	---	Antracita	75

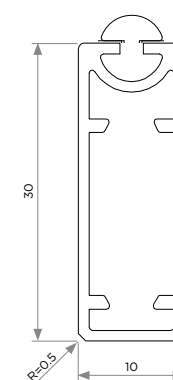

Barra armario Inter

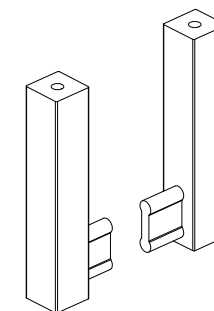

Soporte fijación a balda Inter

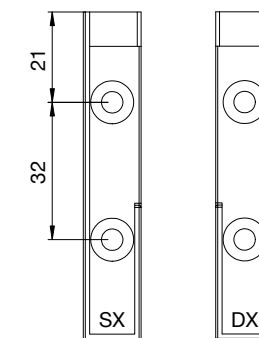

Kit sop. fijación a costado Inter

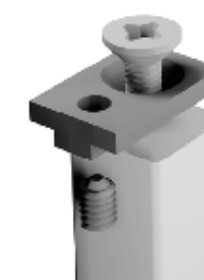

Kit enganche Lumix / Inter



Medidas Kit
enganche Lumix
/ Inter



Detalle Barra armario Inter



Aplicación Barra Inter en balda Lumix



Detalle Kit enganche Lumix / Inter



BALDA ALUMINIO LUMIX

Código	Descripción	Longitud	Profundidad	Acabado	Embalaje
1002202	Perfil frontal / trasero Lumix	3000	---	Antracita	10
1002302	Lateral mecanizado Lumix	---	500	Antracita	50
1002402	Kit soporte lateral Lumix	---	---	Antracita	50
1010107	Kit escuadras balda Lumix	---	---	Negro	200

i Para hacer una Balda Lumix, hay que conectar con el kit de escuadras dos laterales mecanizados y cortar a 45° el perfil frontal/trasero a la medida deseada.

Balda preparada para instalar cristal de 4 mm. de grosor.

El Kit soporte lateral Lumix, sólo será necesario en caso de instalar la balda en un armario. Para la aplicación en Vertiko serán necesarios el Kit Aluminio soporte externo y Kit Aluminio soporte central.

La Balda Lumix, puede verse complementada con la Barra Inter gracias a su Kit de soporte de fijación balda Lumix.

Perfil 3000 mm. frontal Lumix

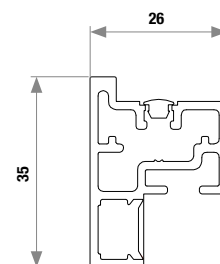

Kit soporte lateral Lumix



Kit escuadras balda Lumix



Lateral mecanizado Lumix

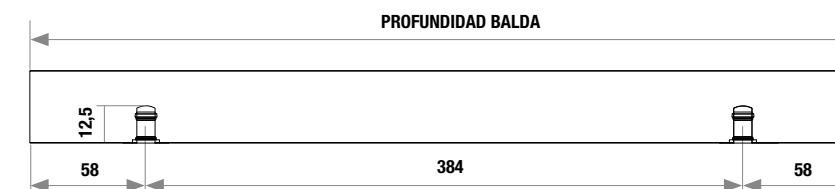
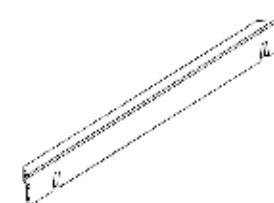

Balda Lumix aplicada en armario





YOUK

LA ESTRELLA EN CUALQUIER HABITACIÓN

Gracias a su diseño atemporal y a su forma clara, YouK es el elemento funcional más destacado de cualquier habitación. Ya sea en el baño, en el salón, en el despacho, en la cocina o como vestidor, YouK combina funcionalidad y confort gracias a su refrescante transparencia de estilo industrial. Según sus preferencias, YouK puede colgarse libremente, apoyarse en el suelo o montarse con patas adicionales.





YOUK en realidad aumentada (AR)



AR – Su YouK virtual

Nuestra herramienta de realidad aumentada (AR) le ofrece la posibilidad de ampliar virtualmente su vivienda con el YouK, utilizando tecnología moderna. A través de la cámara de su smartphone, puede obtener una primera impresión de cómo encajaría el YouK en su habitación.

Esta tecnología le facilita la planificación de su YouK, ya que, gracias a las representaciones a escala real y tridimensional en su habitación, se hace una idea básica del tamaño, el diseño y la funcionalidad del sistema de estanterías.



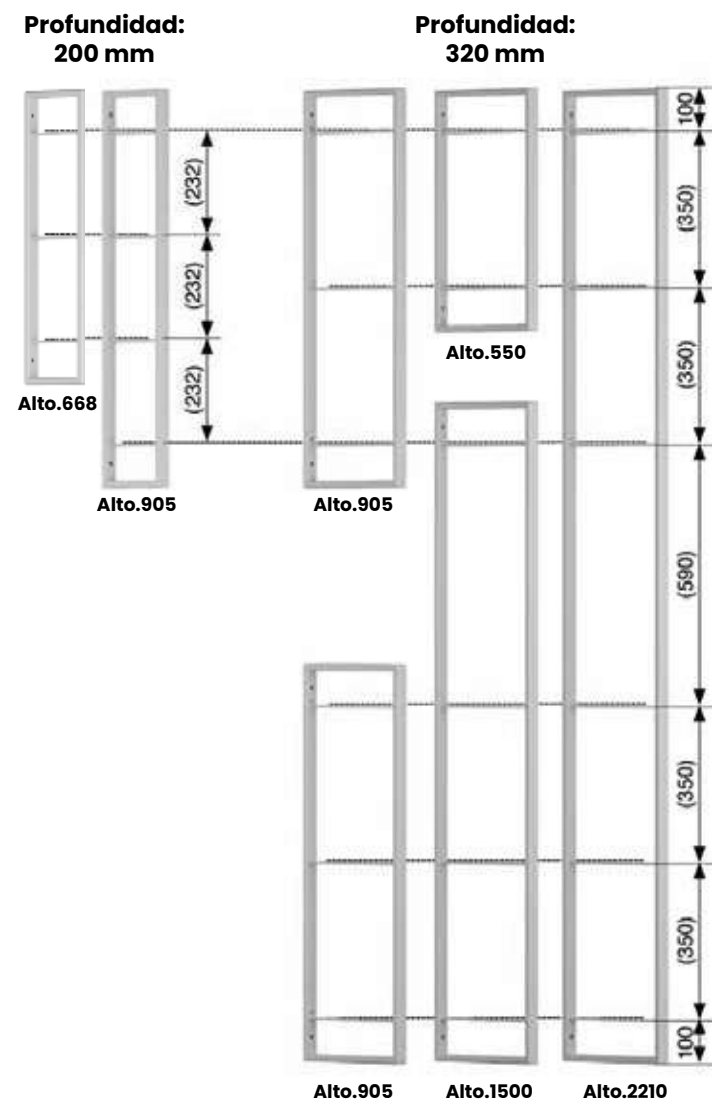

Fijación sencilla a la pared.

Facilidad para atornillar las bases.

Superficie resistente a la abrasión.

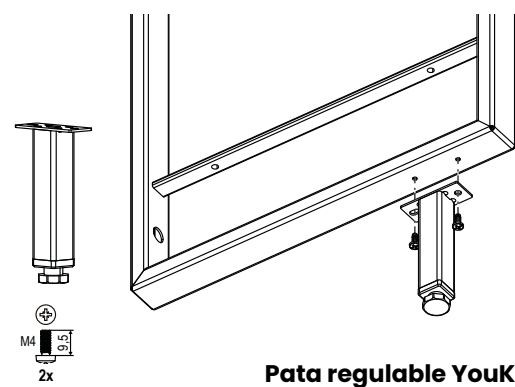
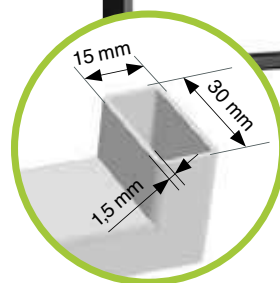

LAS ESTRUCTURAS YOUK SE PUEDEN PONER EN EL SUELO O FIJADAS EN LA PARED, Y SE PUEDEN COMBINAR ENTRE SI EN DIFERENTES ALTURAS.

YOUK

Código	Descripción	Alto	Fondo	Acabado	Embalaje
0611407	Estante YouK	668	200	Negro Mate	1
0611507	Estante YouK	905	200	Negro Mate	1
0611607	Estante YouK	550	320	Negro Mate	1
0611707	Estante YouK	905	320	Negro Mate	1
0611807	Estante YouK	1500	320	Negro Mate	1
0611907	Estante YouK	2210	320	Negro Mate	1
0612007	Pata regulable YouK	100	---	Negro Mate	1

i La regulación de la Pata YouK, son 9 mm.

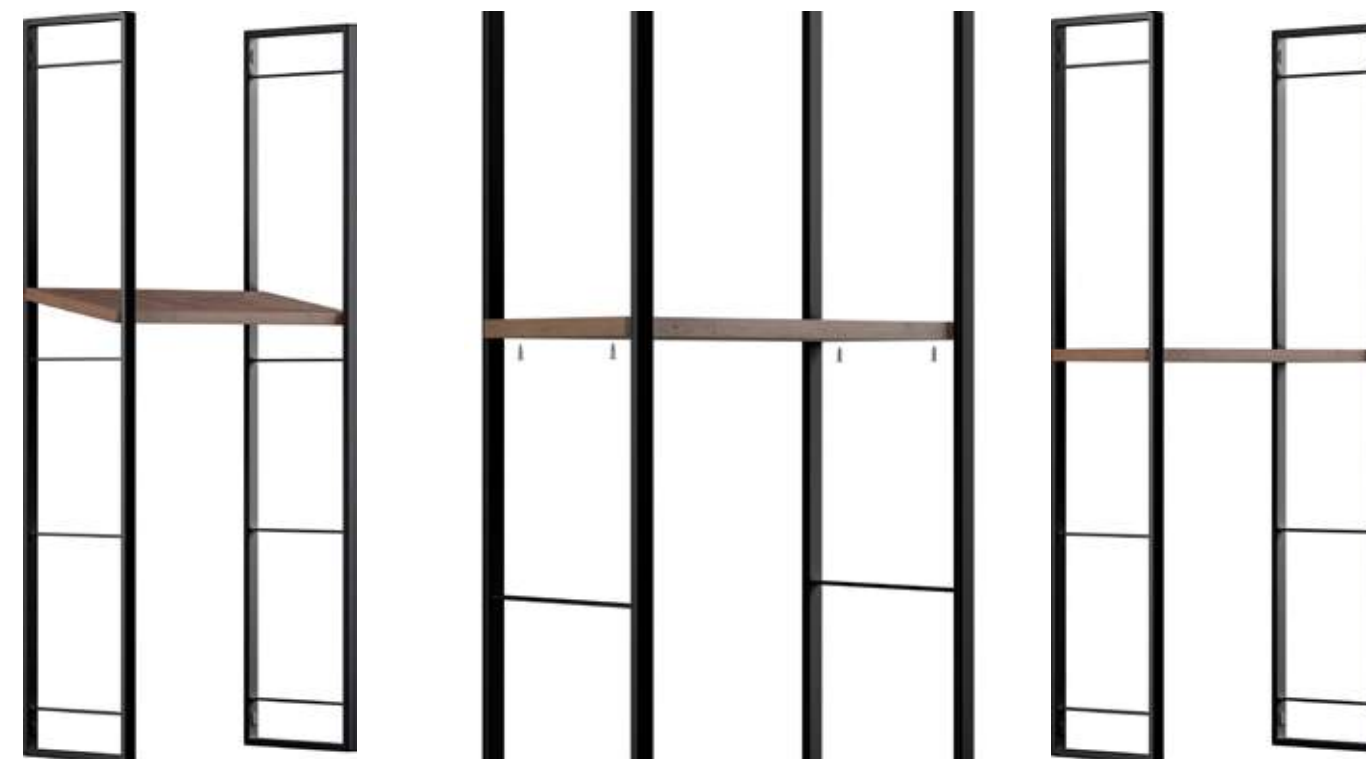



VITRINAS

Trend | Tir | Pel

dbgroupherrajes.com | 189



VITRINA TREND

i Los precios de las vitrinas, aparecerán por medidas en la tarifa de precios anexa a este catálogo. Posibilidad de suministrar las vitrinas en barras. Consultar precios, cantidad mínima y plazo de entrega.
 Para medidas especiales, se cobrará la inmediata superior.
 Espesor de cristal o metacrilato recomendado 4 mm.
 Para calcular la medida del cristal o metacrilato, habrá que descontar a la medida justa de la vitrina 97 mm. de ancho y 12 mm. de alto. en el modelo Trend.

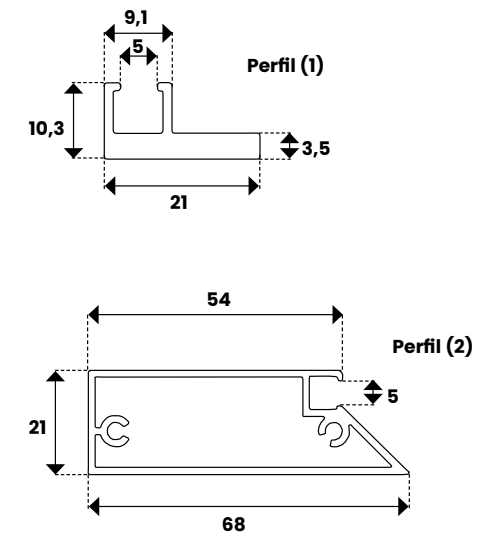



VITRINA TIR

i Los precios de las vitrinas, aparecerán por medidas en la tarifa de precios anexa a este catálogo. Posibilidad de suministrar las vitrinas en barras. Consultar precios, cantidad mínima y plazo de entrega.
 Para medidas especiales, se cobrará la inmediata superior.
 Espesor de cristal o metacrilato recomendado 4 mm.
 Para calcular la medida del cristal o metacrilato, habrá que descontar a la medida justa de la vitrina 6 mm. de ancho y 6 mm. de alto.

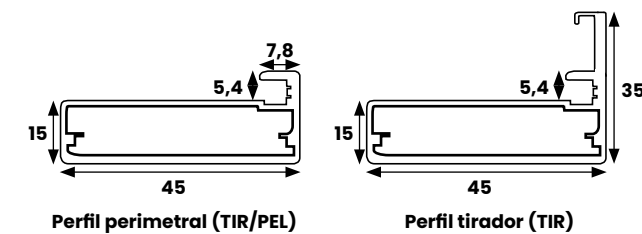



VITRINA PEL

i Los precios de las vitrinas, aparecerán por medidas en la tarifa de precios anexa a este catálogo. Posibilidad de suministrar las vitrinas en barras. Consultar precios, cantidad mínima y plazo de entrega.
 Para medidas especiales, se cobrará la inmediata superior.
 Espesor de cristal o metacrilato recomendado 4 mm.
 Para calcular la medida del cristal o metacrilato, habrá que descontar a la medida justa de la vitrina 6 mm. de ancho y 6 mm. de alto.

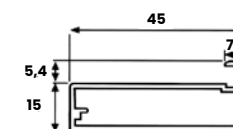



BISAGRAS & EXPULSADORES

Progressive 3D | Cenit | Silentia+
Serie 200 | K-Push Tech | Type

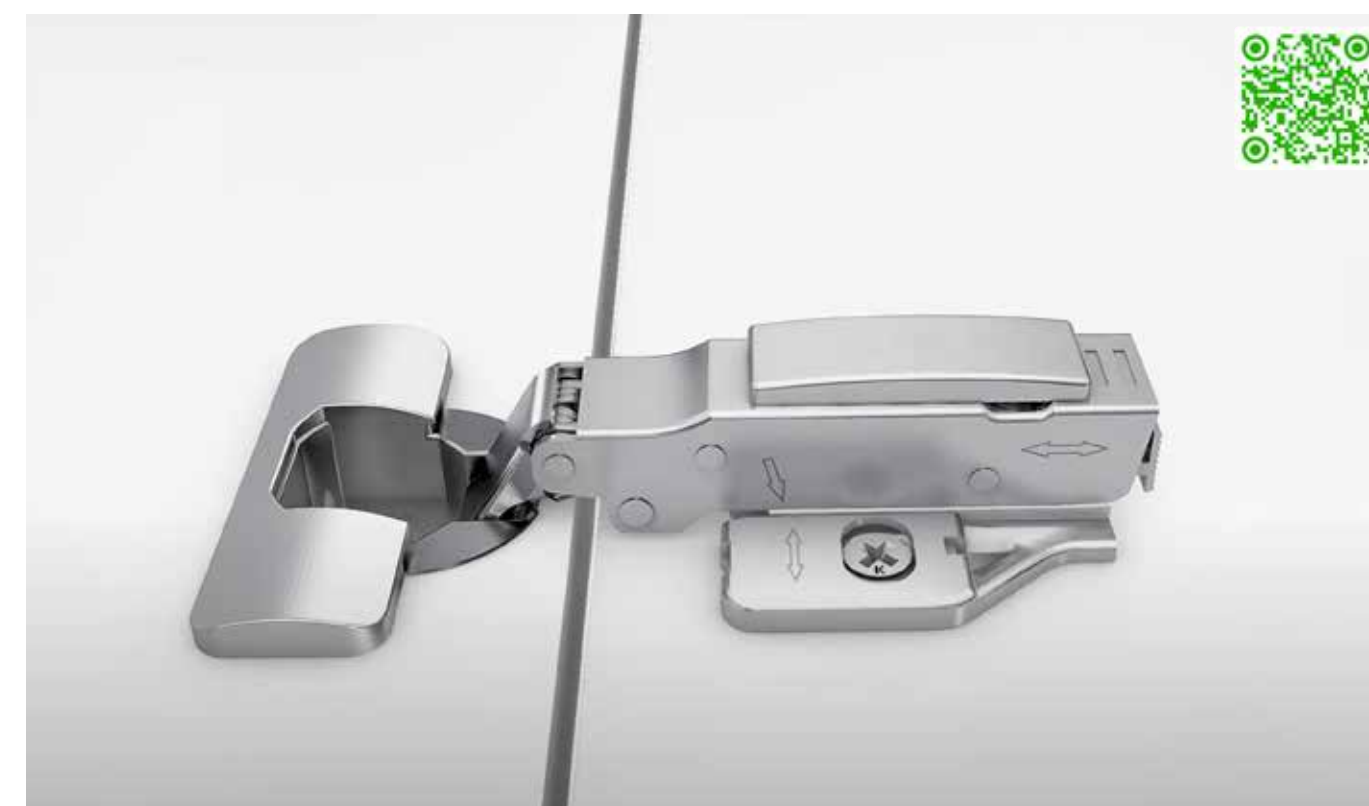
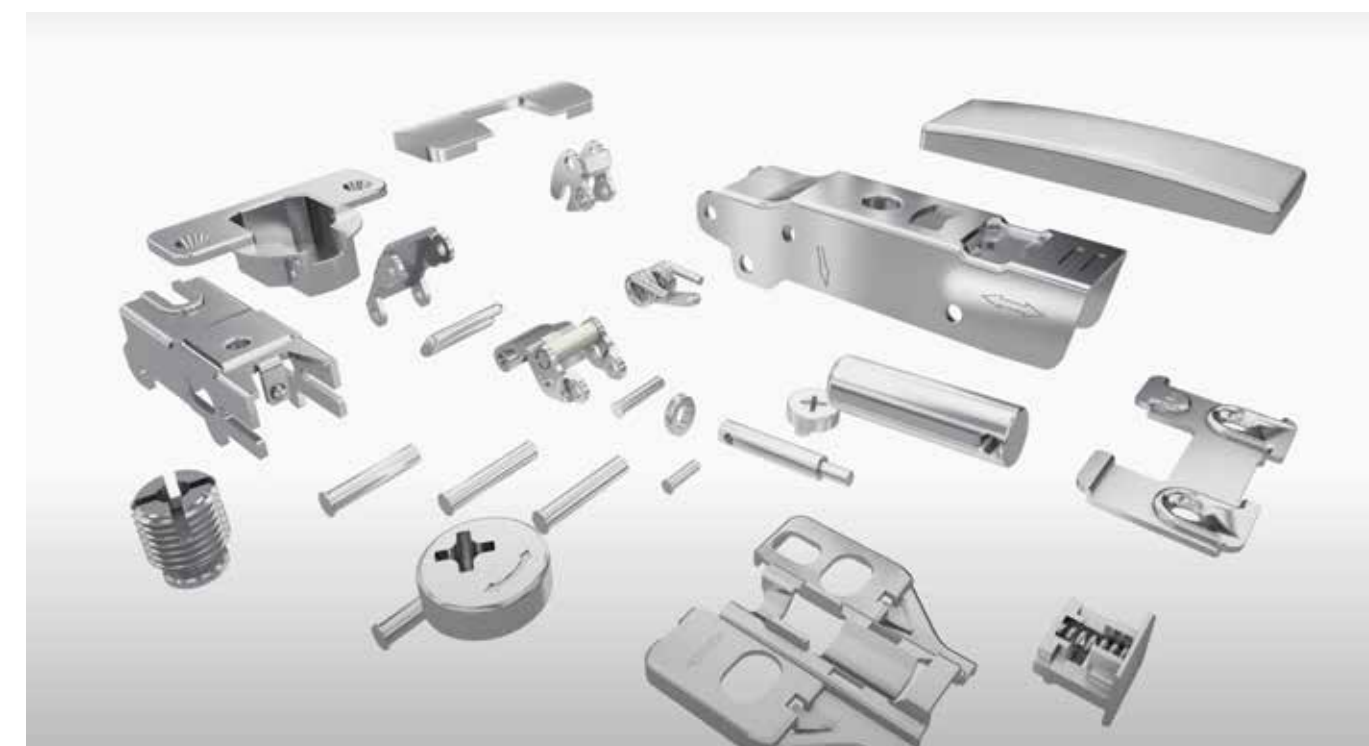

PROGRESSIVE^{3D}

(Clip On)

LA SERIE PROGRESSIVE BY KAUTÄT, BISAGRAS CON FRENO DE CALIDAD APLASTANTE

La Serie Progressive by Kautät, lleva años demostrando su fiabilidad y solvencia en el mundo de la puerta batiente. Desde Kautät, redoblamos nuestra apuesta, con opciones en acabado titanio para poder equipar el mobiliario más actual, así como con propuestas de todo tipo de aperturas incluyendo el rincón ciego y 155°, tan importante hoy día para solucionar requerimientos de cajones interiores.

**CINCO DIFERENCIAS DESTACABLES
EN 7 CENTÍMETROS DE ACERO.**

La **Serie Progressive 3D** es uno de los productos bandera de la marca Kautät. Fabricada con los mayores estándares de calidad posible, nuestra bisagra cumple con creces las demandas más exigentes del mercado.

Fabricada totalmente en chapa de acero, sin ningún tipo de material plástico, esta bisagra sorprende tanto por su fiabilidad como por su llamativa estética combinada con sus tapas de brazo y cazoleta, dotando al producto de una gran presencia a los ojos del consumidor. La gama de bisagras Kautät, pone a su disposición un amplio rango de aperturas, opciones y acabados.

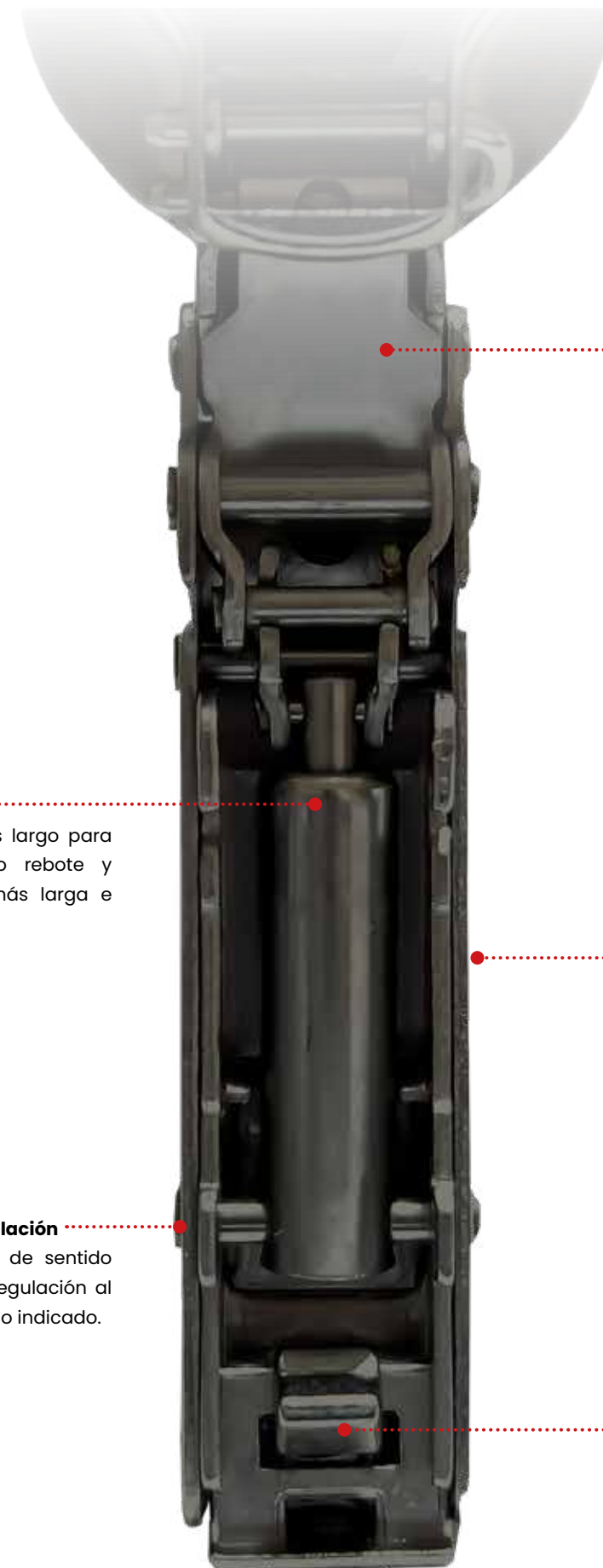

Fleje Metálico
Mayor tensión de cierre y más fiabilidad y durabilidad.

Pistón Largo
Pistón metálico más largo para minimizar el efecto rebote y una deceleración más larga e impactante.

Regulaciones por excéntrica
Regulación excéntrica en altura y profundidad con fin de recorrido y tornillo de regulación con gran superficie y profundidad de estría.

Marcadores de Regulación
Flechas indicadoras de sentido de movimiento de regulación al actuar sobre el tornillo indicado.

Clip-On
Clip-On de la bisagra sobre la base en montaje y desmontaje de presión sobre pletina plana estriada.



PROGRESSIVE
ELAC 3D
EVOLUTION



softmotion

SET BISAGRA RECTA 110° PROGRESSIVE 3D BLACK



Código	Descripción	Fijación	Apertura	Acabado	Embalaje
0201007	Set Progressive 3D Black Recta 110°	Atornillar	110°	Níquel Negro	50

i El **Set Progressive 3D Black Recta 110°** lo compone; 2 Bisagras Recta 110° Atornillar, 2 Bases H0 Atornillar, 2 Embellecedores Cubrecazoleta, 2 Embellecedores Cubrebrazo y 8 Tornillos Black.

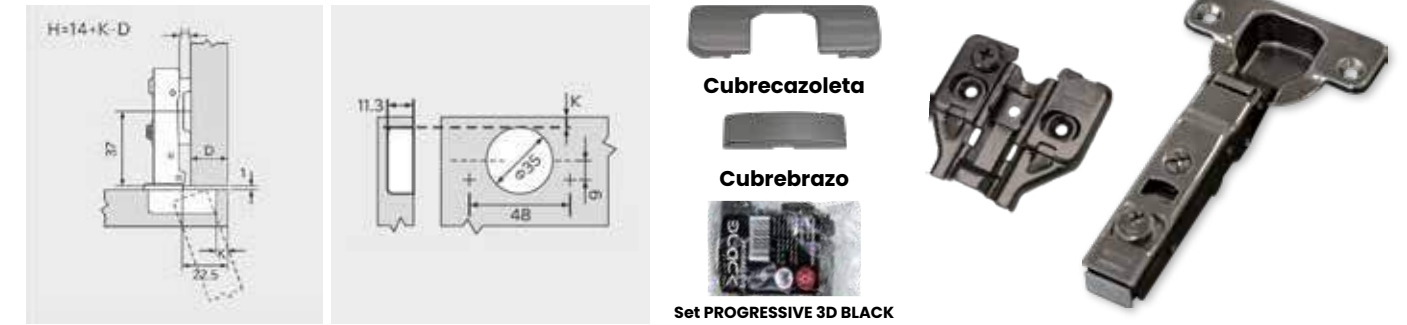

SET BISAGRA CONTRACODO PROGRESSIVE 3D BLACK



Código	Descripción	Fijación	Apertura	Acabado	Embalaje
0201207	Set Progressive 3D Black Contracodo	Atornillar	94°	Níquel Negro	50

i El **Set Progressive 3D Black Contracodo** lo compone; 2 Bisagras Contracodo Atornillar, 2 Bases H2 Atornillar, 2 Embellecedores Cubrecazoleta, 2 Embellecedores Cubrebrazo y 8 Tornillos Black.

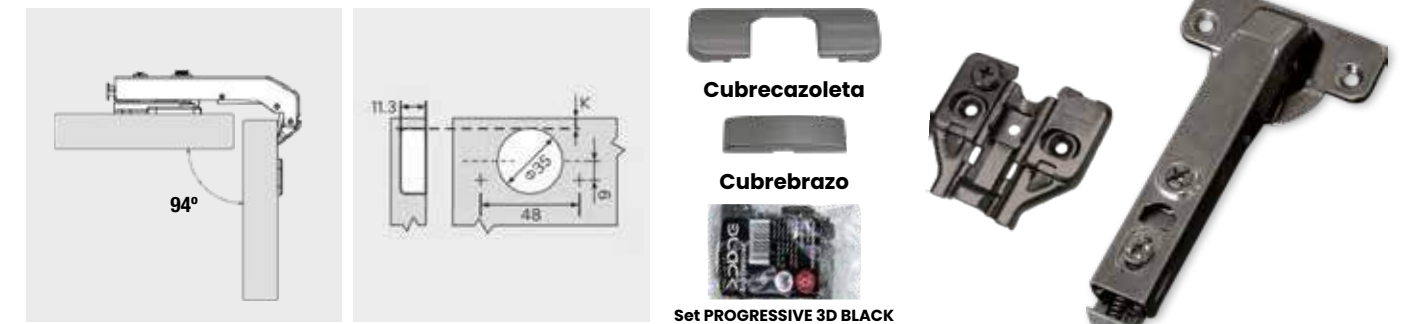

SET BISAGRA RECTA 155° PROGRESSIVE 3D BLACK



Código	Descripción	Fijación	Apertura	Acabado	Embalaje
0201107	Set Progressive 3D Black Recta 155°	Atornillar	155°	Níquel Negro	50

i El **Set Progressive 3D Black Recta 155°** lo compone; 1 Bisagra Recta 155° Atornillar + 1 Base H0 Atornillar y 5 Tornillos Black.. Bisagra especialmente indicada para combinar con muebles de rincón y cajones interiores.

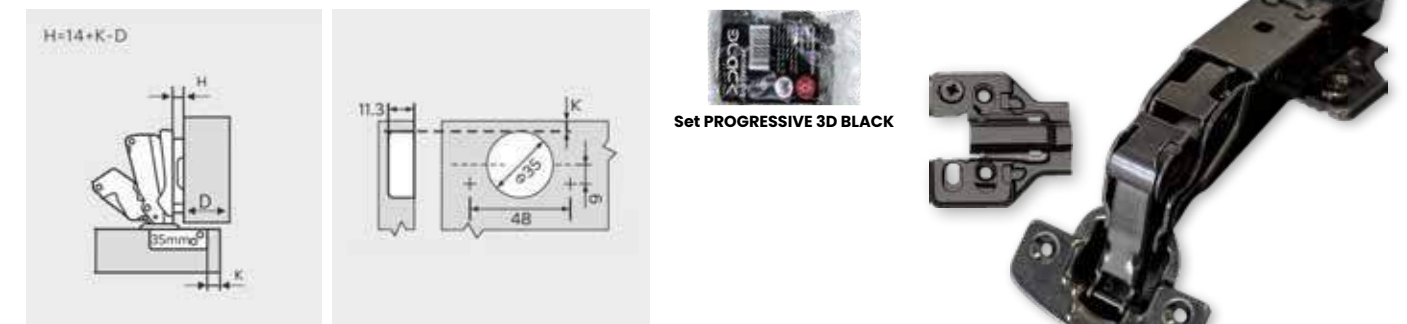

BISAGRA RECTA 110° PROGRESSIVE 3D



Código	Descripción	Fijación	Apertura	Acabado	Embalaje
0260193	Progressive 3D Recta 110°	Atornillar	110°	Níquel	100
0260893	Progressive 3D Recta 110°	Máquina ø 10	110°	Níquel	100
0261993	Set Progressive 3D Recta 110°	Atornillar	110°	Níquel	50

i El **Set Progressive 3D** lo compone; 2 Bisagras Recta 110° Atornillar, 2 Bases H2 Atornillar, 2 Embellecedores Cubrecazoleta, 2 Embellecedores Cubrebrazo y 8 Tornillos.



SET PROGRESSIVE 3D

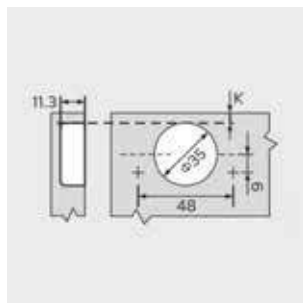
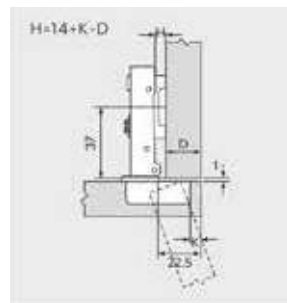

BISAGRA ACODADA 110° PROGRESSIVE 3D

Código	Descripción	Fijación	Apertura	Acabado	Embalaje
0261393	Progressive 3D Acodada 110°	Atornillar	110°	Níquel	100

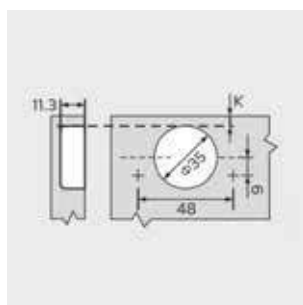
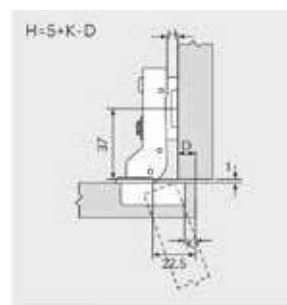

BISAGRA SUPERACODADA 110° PROGRESSIVE 3D



Código	Descripción	Fijación	Apertura	Acabado	Embalaje
0261493	Progressive 3D Superacodada 110°	Atornillar	110°	Níquel	100

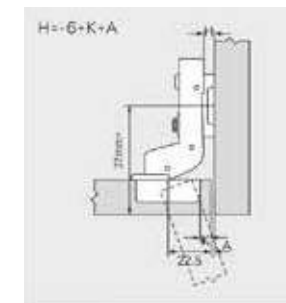
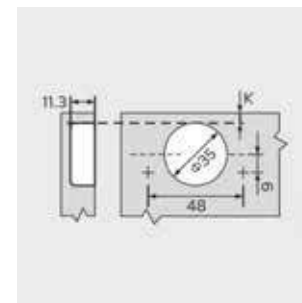

BISAGRA PERFIL ALUMINIO 110° PROGRESSIVE 3D

Código	Descripción	Fijación	Apertura	Acabado	Embalaje
0261093	Progressive 3D Perfil Aluminio 20x20 110°	Atornillar	110°	Níquel	100

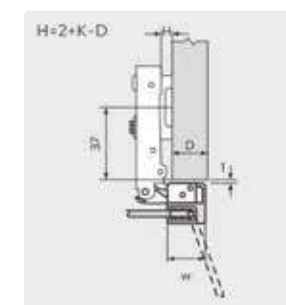
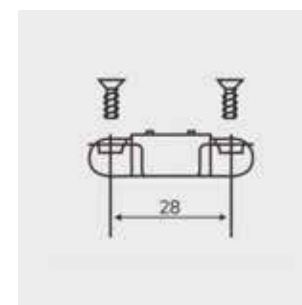

BISAGRA CONTRACODO PROGRESSIVE 3D

Código	Descripción	Fijación	Apertura	Acabado	Embalaje
0263593	Progressive 3D Contracodo	Atornillar	94°	Níquel	100

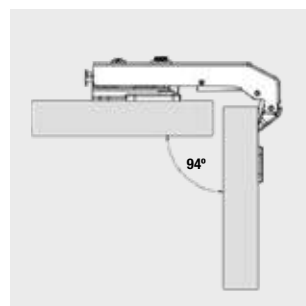
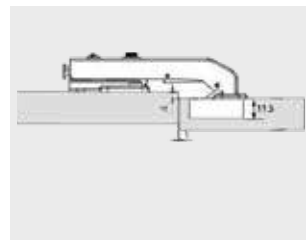

SET BISAGRA RECTA 155° PROGRESSIVE 3D

Código	Descripción	Fijación	Apertura	Acabado	Embalaje
0263693	Set Progressive 3D Recta 155° + Base H0	Atornillar	155°	Níquel	50

i El Set Bisagra Recta 155° + Base H0 Progressive 3D lo compone; 1 Bisagra Recta 155° Atornillar + 1 Base H0 Atornillar. Bisagra especialmente indicada para combinar con muebles de rincón y cajones interiores.

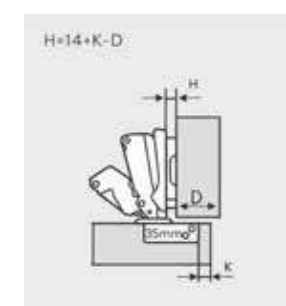
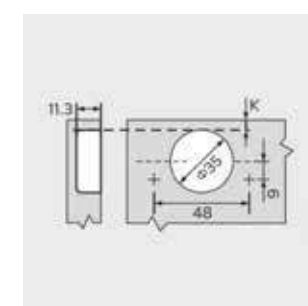

BISAGRA RECTA 110° CENIT 3D

Código	Descripción	Fijación	Apertura	Acabado	Embalaje
0260693	Cenit 3D Recta 110°	Atornillar	110°	Níquel	200
0260793	Cenit 3D Recta 110°	Máquina ø 10	110°	Níquel	200

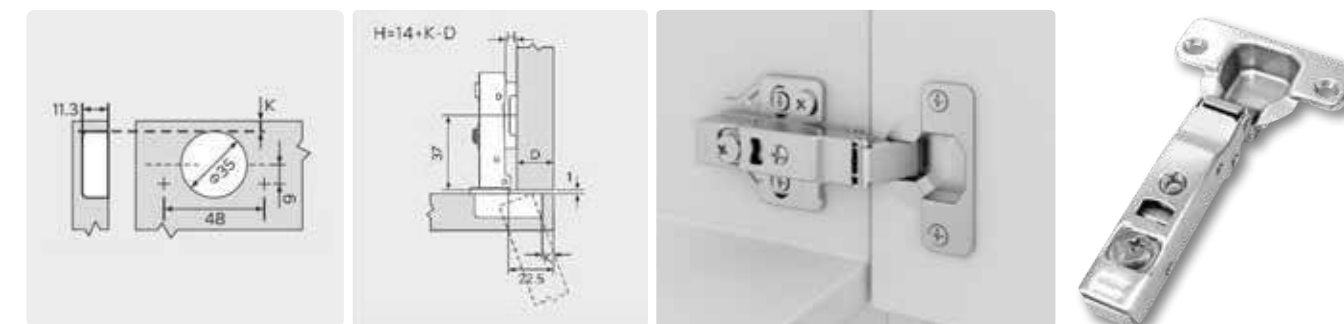

BISAGRA ACODADA 110° CENIT 3D

Código	Descripción	Fijación	Apertura	Acabado	Embalaje
0261193	Cenit 3D Acodada 110°	Atornillar	110°	Níquel	200

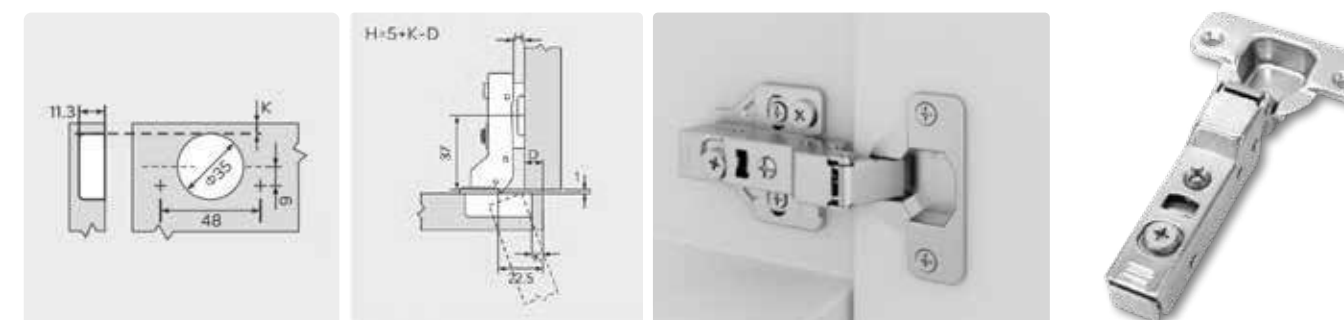

BISAGRA SUPERCODADA 110° CENIT 3D

Código	Descripción	Fijación	Apertura	Acabado	Embalaje
0261293	Cenit 3D Superacodada 110°	Atornillar	110°	Níquel	200

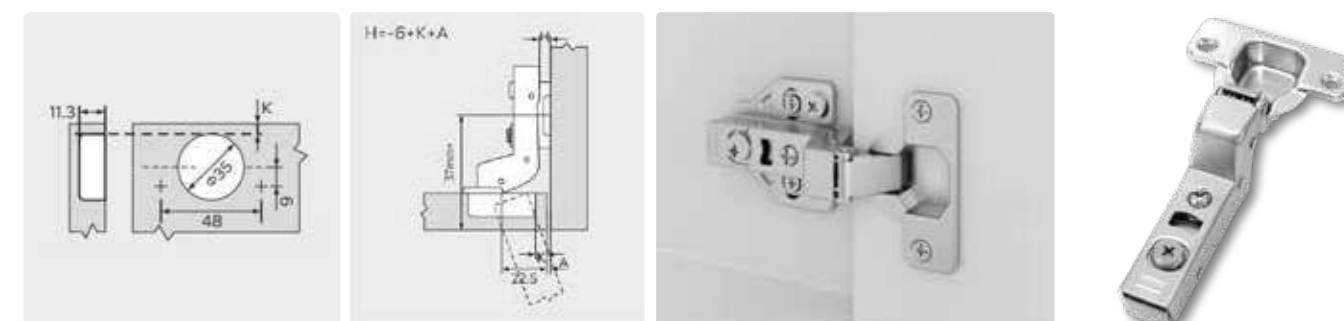

CENIT^{3D}

(Clip On)

LA SERIE CENIT BY KAUTÄT, INTEGRA EN EL MISMO PRODUCTO FUNCIONALIDAD Y GARANTÍA.

Con montaje rápido clip on, cazoleta de 35 y apertura de 110° grados, toda su gama es compatible con las mismas bases kautät, válidas también para la serie PROGRESSIVE 3D (Clip On cierre amortiguado).

Serie Cenit. la opción fiable y solvente al alcance de todos.

BASE CRUZ ACERO ATORNILLAR (Regulación altura automática)

Código	Descripción	Fijación	Altura	Acabado	Embalaje
0260293	Base Progressive 3D/Cenit 3D H2	Atornillar	2	Níquel	100
0260993	Base Progressive 3D/Cenit 3D H0	Atornillar	0	Níquel	100

i Bases compatible con **Serie Progressive 3D y Cenit 3D**, salvo **Bisagra Progressive 3D 155°** que en el set se incluye la base.

BASE CRUZ ACERO TACO Ø5 (Regulación altura automática)

Código	Descripción	Fijación	Altura	Acabado	Embalaje
0260393	Base Progressive 3D/Cenit 3D H2	Tornillo+Taco Pre-Montado ø 5	2	Níquel	100

i Bases compatible con **Serie Progressive 3D y Cenit 3D**, salvo **Bisagra Progressive 3D 155°** que en el set se incluye la base..

ACCESORIOS PROGRESSIVE 3D / CENIT 3D

Código	Descripción	Acabado	Embalaje
0260493	Embellecedor Cubrecazoleta	Níquel	1000
0260593	Embellecedor Cubrebrazo	Níquel	1000

i Posibilidad de personalizar el **embellecedor cubrebrazo**. Estos embellecedores son válidos para todas las bisagras de la gama Progressive 3D y Cenit 3D, salvo **Bisagra Progressive 3D 155°**.

TACO NAILON

Código	Descripción	Medida	Ø Diámetro	Acabado	Embalaje
0601801	Taco Nailon	5 x 8	5	Blanco	5000
0601901	Taco Nailon	8 x 11	8	Blanco	5000
0602001	Taco Nailon	10 x 11	10	Blanco	5000



SET BISAGRA RECTA 94° ECCO CONTRACT (Clip-On cierre amortiguado)



Código	Descripción	Fijación	Apertura	Acabado	Embalaje
0263793	Set Bisagra Recta 94° Ecco Contract	Atornillar	94°	Níquel	200

i El **Set Bisagra Recta 94° Ecco Contract** se compone de; 1 Bisagra Recta 94° Atornillar + 1 Base H0 Atornillar.

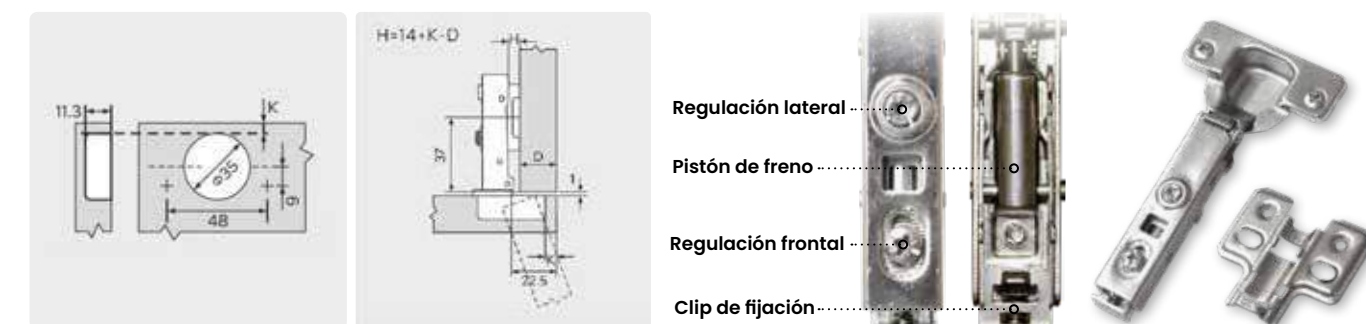



SILENTIA+

Nº1 entre los grandes fabricantes



SILENTIA+

LA BISAGRA SILENTIA + BY SALICE, SE HA CONVERTIDO EN UN AUTÉNTICO REFERENTE EN EL MUNDO DEL MUEBLE.



Tras años de maduración del proyecto, hoy puede decirse de Silentia +, que es la bisagra preferida entre los grandes fabricantes de muebles, como así puede acreditarse. Sus condiciones diferenciales, son la de conseguir para la tipología con freno, exactamente la misma estética que una bisagra normal. Estética fina y elegante en combinación a los herrajes actuales. Otra innovación exclusiva, es la opción incluida en la cazoleta de bisagra de seleccionar el tipo de frenado, para adaptarse a los distintos tipos de materiales y medidas de la puerta, obteniendo de esta manera, un óptimo sistema de freno en cualquier circunstancia. Finalmente, su tecnología de doble pistón en cazoleta en combinación con el aceite silicónico, hacen que su sistema de retención, se vea inalterable, a pesar del cambio de temperaturas. Sin duda Silentia +, es la tecnología hecha bisagra.





BISAGRA RECTA 110° SERIE SILENTIA + TITANIO

Código	Descripción	Fijación	Apertura	Acabado	Embalaje
0200507	Silentia+ Recta Titanio 110°	Atornillar	110°	Titanio	300

i Distancia 48 mm. entre ejes. Para otras distancias entre ejes, consultar cantidad mínima, precio y plazo de entrega.

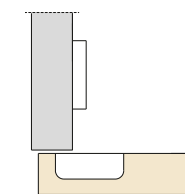

BASE LÍNEA ACERO TITANIO (Regulación altura automática)

Código	Descripción	Fijación	Altura	Acabado	Embalaje
0200707	Base Línea 3 Reg. Titanio	Atornillar	0	Titanio	300
0200607	Base Línea 3 Reg. Titanio	Atornillar	3	Titanio	300

i Para diferentes alturas y versiones de fijación, consultar con el Dpto.Comercial. **Base** compatible con Serie Silentia +



BASE CRUZ 3D TITANIO (Regulación altura automática)

NOVEDAD
dbgroup

Código	Descripción	Fijación	Altura	Acabado	Embalaje
0201307	Base Cruz H0	Atornillar	0	Titanio	300
0201407	Base Cruz H3	Atornillar	3	Titanio	300

i Para diferentes alturas y versiones de fijación, consultar con el Dpto.Comercial. Base compatible con Serie Silentia +



ACCESORIOS SILENTIA + TITANIO

Código	Descripción	Acabado	Embalaje
0200807	Embellecedor cubrecazoleta	Titanio	3000
0200907	Embellecedor cubrebrazo	Titanio	5000



Embellecedor cubrecazoleta Embellecedor cubrebrazo

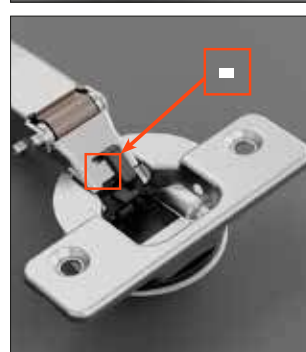
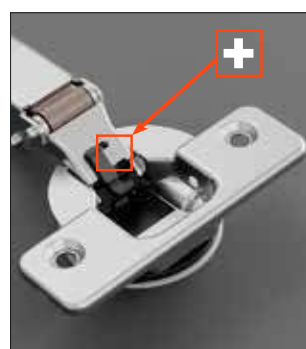

i Recomendamos emplear una fresa de diámetro 35,5 mm. con una profundidad de fresado de 13,5 mm.



Bisagra Recta 110° Serie Silentia +



Bisagra Recta 155° Serie Silentia +



Bisagra Superacodada 45° Serie Silentia +



Bisagra Contracodo 110° Serie Silentia +



BISAGRA RECTA 110° SERIE SILENTIA +

Código	Descripción	Fijación	Dist.Ejes	Apertura	Acabado	Embalaje
0262793	Silentia+ Recta 110°	Atornillar	48	110°	Níquel	300
0262693	Silentia+ Recta 110°	Máquina ø10	48	110°	Níquel	300
0264493	Silentia+ Recta 110°	Máquina ø8	45	110°	Níquel	300
0263393	Silentia+ Recta 110°	Máquina ø10	52	110°	Níquel	300

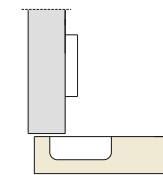

BISAGRA RECTA 155° SERIE SILENTIA +

Código	Descripción	Fijación	Apertura	Acabado	Embalaje
0262893	Silentia+ Recta 155°	Máquina ø10	155°	Níquel	100

i Bisagra especialmente indicada para combinar con muebles de rincón y cajones interiores.
Distancia 48 mm. entre ejes. Para otras distancias entre ejes, consultar cantidad mínima, precio y plazo de entrega.

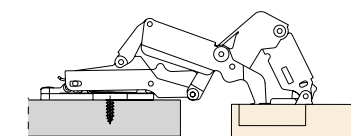

BISAGRA SUPERACODADA 45° SERIE SILENTIA +

Código	Descripción	Fijación	Apertura	Acabado	Embalaje
0262993	Silentia+ Rincón Chaflán 45°	Máquina ø10	110°	Níquel	150

i Distancia 48 mm. entre ejes. Para otras distancias entre ejes, consultar cantidad mínima, precio y plazo de entrega.

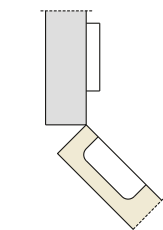

BISAGRA CONTRACODO 110° SERIE SILENTIA +

Código	Descripción	Fijación	Apertura	Acabado	Embalaje
0263093	Silentia+ Rincón Recto 110°	Máquina ø10	110°	Níquel	150

i Distancia 48 mm. entre ejes. Para otras distancias entre ejes, consultar cantidad mínima, precio y plazo de entrega.

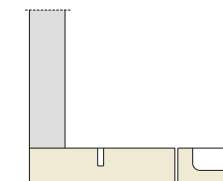

SERIE 200 +

UNA OPCIÓN 100% FIABLE Y CONTRASTADA



La Serie 200 de Salice, constituye la gama más exitosa en ventas de la prestigiosa firma italiana, especialista en bisagras desde hace décadas.

Esta serie con montaje rápido Clip On, cazoleta 35 y apertura de 110° grados, dispone de una gran variedad de alternativas en lo que a tipos de aperturas se refiere.

Dicha serie es perfectamente compatible con la nueva Serie Silentia con freno, en lo referente a bases, pudiendo elegir cualquiera de las múltiples opciones para ambas series, dotadas de su exclusivo y patentado patín flotante que permite mantener la distancia de la puerta respecto al costado, cuando esta se regula.



Serie 200

BISAGRA RECTA 110° SERIE 200

Código	Descripción	Fijación	Apertura	Acabado	Embalaje
0257592	S 200 Recta 110°	Atornillar	110°	Níquel	300
0257692	S 200 Recta 110°	Máquina ø10	110°	Níquel	300

i Distancia 48 mm. entre ejes. Para otras distancias entre ejes, consultar cantidad mínima, precio y plazo de entrega.



BISAGRA ACODADA 110° SERIE 200

Código	Descripción	Fijación	Apertura	Acabado	Embalaje
0218693	S 200 Acodada 110°	Atornillar	110°	Níquel	300
0218793	S 200 Acodada 110°	Máquina ø10	110°	Níquel	300

i Distancia 48 mm. entre ejes. Para otras distancias entre ejes, consultar cantidad mínima, precio y plazo de entrega.



BISAGRA SUPERCODADA 110° SERIE 200

Código	Descripción	Fijación	Apertura	Acabado	Embalaje
0218893	S 200 Superacodada 110°	Atornillar	110°	Níquel	300
0218993	S 200 Superacodada 110°	Máquina ø10	110°	Níquel	300

i Distancia 48 mm. entre ejes. Para otras distancias entre ejes, consultar cantidad mínima, precio y plazo de entrega.



BISAGRA CONTRACODO SERIE 200

Código	Descripción	Fijación	Apertura	Acabado	Embalaje
0266592	S 200 Rincón Recto 94°	Atornillar	94°	Níquel	150
0266692	S 200 Rincón Recto 94°	Máquina ø10	94°	Níquel	150

i Distancia 48 mm. entre ejes. Para otras distancias entre ejes, consultar cantidad mínima, precio y plazo de entrega.



BISAGRA SUPERACODADA 45° SERIE 200

Código	Descripción	Fijación	Apertura	Acabado	Embalaje
0265092	S 200 Rincón Superacodada 45°	Atornillar	110°	Níquel	150

i Distancia 48 mm. entre ejes. Para otras distancias entre ejes, consultar cantidad mínima, precio y plazo de entrega.



BISAGRA RINCÓN ANGULAR SERIE 200

Código	Descripción	Fijación	Apertura	Acabado	Embalaje
0267592	S 200 Rincón Angular	Atornillar	70°	Níquel	150

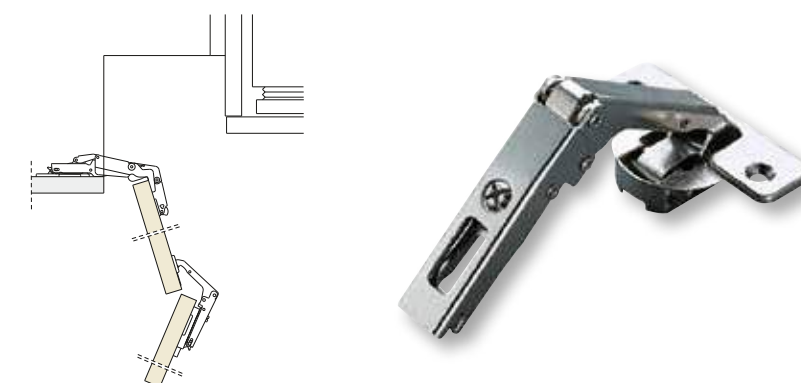

BISAGRA RECTA 155° SERIE 200

Código	Descripción	Fijación	Apertura	Acabado	Embalaje
0269892	S 200 Recta 155°	Atornillar	155°	Níquel	100
0263493	S 200 Recta 155°	Máquina ø10	155°	Níquel	100

i Especialmente indicada para combinar con muebles de rincón y cajones interiores. Distancia 48 mm. entre ejes. Para otras distancias entre ejes, consultar cantidad mínima, precio y plazo de entrega.



BISAGRA RECTA 110° PUSH SERIE 200

Código	Descripción	Fijación	Apertura	Acabado	Embalaje
0217593	S 200 Recta Push 110°	Atornillar	110°	Níquel	300

i Muelle invertido para expulsión. Imprescindible para su aplicación, adaptar expulsadores. Distancia 48 mm. entre ejes. Para otras distancias entre ejes, consultar cantidad mínima, precio y plazo de entrega.



BISAGRA RECTA 110° SERIE 200 (movimiento libre)

Código	Descripción	Fijación	Apertura	Acabado	Embalaje
0262393	S 200 Recta Libre 110°	Atornillar	110°	Níquel	300

i Distancia 48 mm. entre ejes. Para otras distancias entre ejes, consultar cantidad mínima, precio y plazo de entrega.



BASE LÍNEA ACERO (Regulación altura automática)

Código	Descripción	Fijación	Altura	Acabado	Embalaje
0263193	Base Línea 3 Reg.	Máquina ø10	3	Níquel	300

i Para diferentes alturas y versiones de fijación, consultar con el Dpto.Comercial. Base compatible con Serie Silentia + y Serie 200.



BASE CRUZ ACERO

Código	Descripción	Fijación	Altura	Acabado	Embalaje
0269593	Base Cruz H3	Atornillar	3	Níquel	300
0269793	Base Cruz H3	Tornillo+Taco Pre-Montado ø5	3	Níquel	300

i Para diferentes alturas y versiones de fijación, consultar con el Dpto.Comercial. Base compatible con Serie Silentia + y Serie 200.



BASE CRUZ 3D (Regulación altura automática)

Código	Descripción	Fijación	Altura	Acabado	Embalaje
0264393	Base Cruz H0	Atornillar	0	Níquel	300
0269495	Base Cruz H3	Atornillar	3	Níquel	300
0269394	Base Cruz H3	Tornillo+Taco Pre-Montado ø5	3	Níquel	300
0269393	Base Cruz H3	Máquina ø10	3	Níquel	300

i Para diferentes alturas y versiones de fijación, consultar con el Dpto.Comercial. Base compatible con Serie Silentia + y Serie 200.



Serie 200





BISAGRA AIR

Código	Descripción	Ancho Máximo Pta.	Alto Máximo Pta.	Peso Máximo Pta.	Acabado	Embalaje
0264293	Set Bisagra Air con freno	600	2100	20 Kg.	Níquel	12
0200407	Set Bisagra Air con freno	600	2100	20 Kg.	Titanio	12

i Espesor mínimo de costado 18 mm.
 El **Set Bisagra Air con freno** se compone de 1 Bisagra Air derecha, 1 Bisagra Air izquierda y sus tornillos.
 Disponible bajo pedido en versión Push.
 Para la instalación de **Bisagra Air sobre marco de aluminio**, consultar sobre el perfil indicado al Dpto. Comercial.

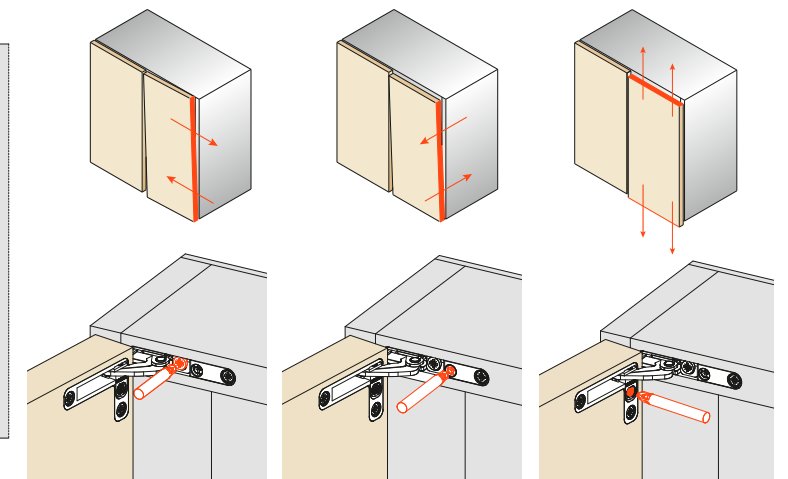
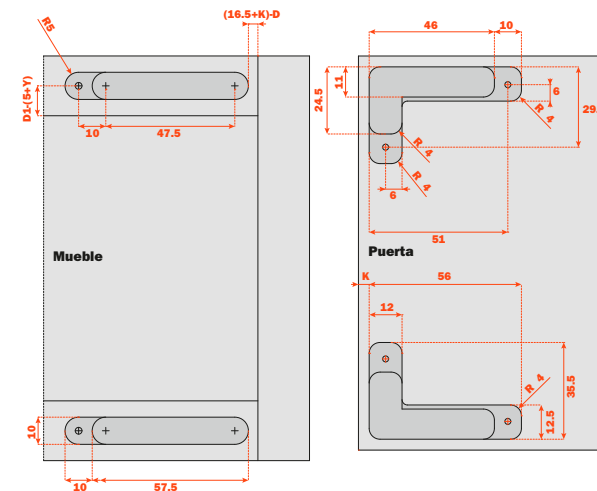



KIMANA

Código	Descripción	Ancho	Alto	Grueso	Acabado	Embalaje
0220293	Bisagra Kimana	38	27,5	16,5	Níquel	150
0263993	Adaptador 2 mm.	38	27,5	2	Níquel	50
0264093	Adaptador 4 mm.	38	27,5	4	Níquel	50

i La **Bisagra Kimana**, cuenta con una doble regulación automática lateral y en altura. Posibilita dejar la puerta en el mismo plano de abatimiento que la base donde se fija. Tapa embellecedor para la ocultación de los tornillos de regulación. Ideal para combinar con **Kiaro** y **Kiaro Easy**.



Adaptador 2 mm.



Adaptador 4 mm.

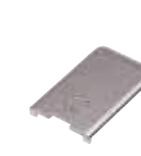

Bisagra Kimana



Ambiente Kimana + Kiaro

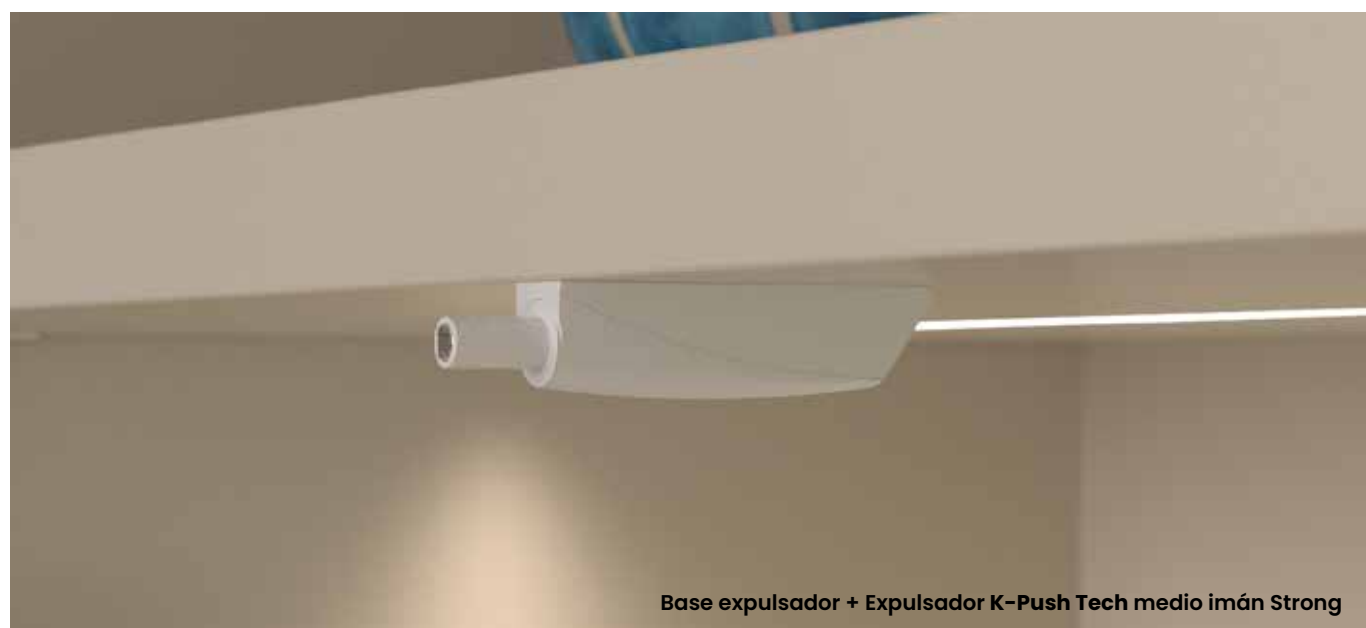

EXPULSADOR K-PUSH TECH (imán/embutido)



Código	Descripción	Ø Diámetro	Medida	Acabado	Embalaje
0287320	Expulsador K-Push Tech Medio Imán Strong	10	49,5	Gris	100
0287520	Expulsador K-Push Tech Largo Imán Strong	10	68,4	Gris	100
0200307	Expulsador K-Push Tech Largo Imán Strong	10	68,4	Antracita	100
0287401	Expulsador K-Push Tech Largo Imán Strong	10	68,4	Blanco	100
0287720	Expulsador K-Push Tech Largo Imán	10	68,4	Gris	100

i Para cualquier otra tipología de **K-Push** consultar cantidad, precio y plazo de entrega.



Información técnica



EXPULSADOR K-PUSH TECH (goma/embutido)



Código	Descripción	Ø Diámetro	Medida	Acabado	Embalaje
0287420	Expulsador K-Push Tech Medio Goma Strong	10	49,5	Gris	100
0287620	Expulsador K-Push Tech Largo Goma Strong	10	68,4	Gris	100
0200207	Expulsador K-Push Tech Largo Goma Strong	10	68,4	Antracita	100
0287301	Expulsador K-Push Tech Largo Goma Strong	10	68,4	Blanco	100
0287820	Expulsador K-Push Tech Largo Goma	10	68,4	Gris	100

i Para cualquier otra tipología de **K-Push** consultar cantidad, precio y plazo de entrega.



BASE EXPULSADOR K-PUSH TECH

Código	Descripción	Ø Diámetro	Medida	Acabado	Embalaje
0287020	Base expulsador K-Push Tech Medio	---	59,4	Gris	100
0287120	Base expulsador K-Push Tech Largo	---	78,4	Gris	100
0200107	Base expulsador K-Push Tech Largo	---	78,4	Antracita	100
0287201	Base expulsador K-Push Tech Largo	---	78,4	Blanco	100
0240193	Placa Adhesiva	15	---	Níquel	100
0240293	Placa Clavo	10	---	Níquel	100

i Para cualquier otra tipología de **K-Push** consultar cantidad, precio y plazo de entrega.













EXPULSADOR TYPE 2 / 3

NOVEDAD
dbgroup



Código	Descripción	Ø Diámetro	Medida	Acabado	Embalaje
0288120	Expulsador Type 2	10	90	Gris	10 
0200502	Expulsador Type 2	10	90	Antracita	10 
0115820	Expulsador Type 3	10	90	Gris	10 
0287801	Expulsador Type 3	10	90	Blanco	10 
0200602	Expulsador Type 3	10	90	Antracita	10 
0115920	Base Type 2 y 3	---	107	Gris	10 
0287701	Base Type 2 y 3	---	107	Blanco	10 
0200402	Base Type 2 y 3	---	107	Antracita	10 

i El **Expulsador Type 3**, está indicado, para ser instalado en combinación con el programa de alzamientos Kesseböhmer.



Instrucciones Type



CONECTORES & SOPORTES BALDA

Elefant | PK2 | Target | Cross Dowels
Excéntricas | Grace | Kubic | Peki | K-Line
Kintai | Único | Flipper | Saffeti | Cima | Duplo
Germany | Airone | Kalabrone | Triade | Finibus

PK2

Código	Descripción	Acabado	Embalaje
0732520	Conector PK2	Gris	2500
0799294	Soporte balda - costado atornillar PK2	Níquel	2500
0799394	Soporte balda - costado torn.premontado PK2	Níquel	2500
0700303	Plantilla instalación PK2 / Único / Flipper / Kintai	---	1
0710107	Fresa ø18	---	1

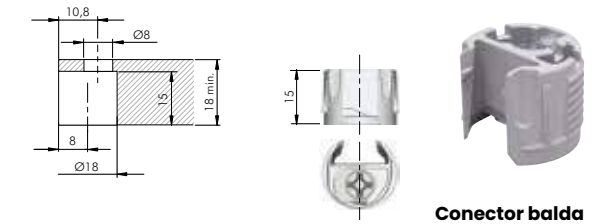

Conector balda



Unión (techo-suelo) - costado

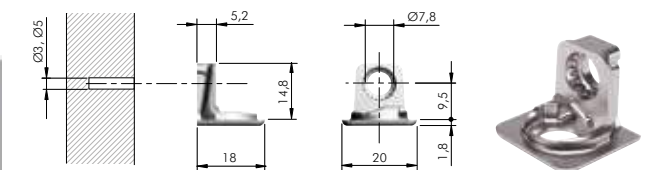

Soporte balda - costado (atornillar)

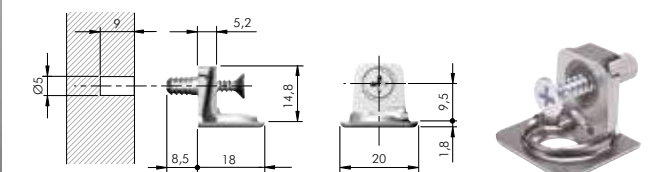

Soporte balda - costado (tornillo pre-montado)



Unión (balda) - costado



Plantilla PK2 / Único / Flipper / Kintai



Fresa ø18





TARGET

Código	Descripción	Acabado	Embalaje
0720193	Perno Target	Cincado	1000
0720293	Conector Target	Níquel	2000
0700403	Plantilla Instalación Target (techo-suelo)	---	1
0720393	Broca ø8 (espiga madera)	---	1
0710207	Tope broca ø8	---	1
0720493	Broca ø10 (conector Target)	---	1
0710307	Tope broca ø10	---	1
0720593	Bussola Target	Cincado	5000
0700503	Plantilla Instalación Target (costado)	---	1

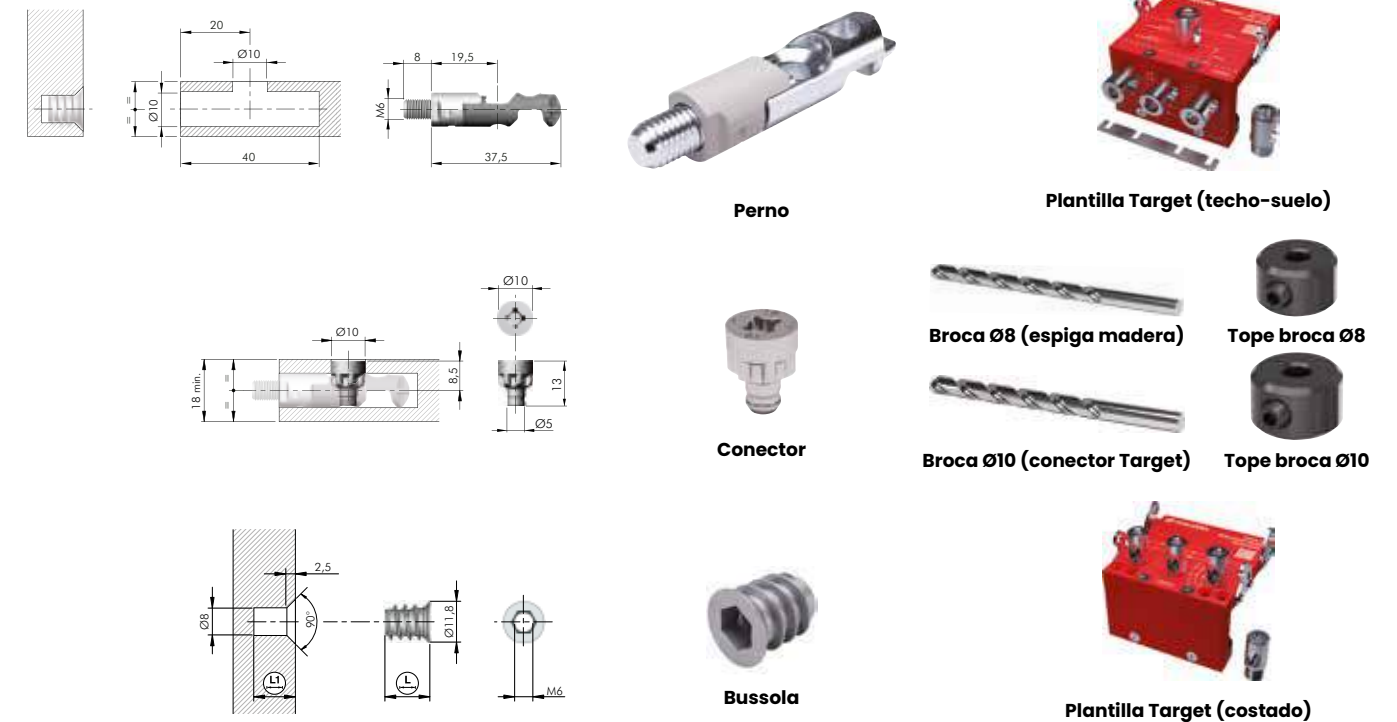

CROSS DOWELS

Código	Descripción	Acabado	Embalaje
0720693	Perno Cross Dowels	Cincado	2000
0720793	Conector Cross Dowels	Cincado	2000
0632898	Bussola Elefant / Cross Dowels / Excéntrica	Cincado	5000
0720893	Piñón Cross Dowels	Cincado	5000
0710407	Tapón Cross Dowels	Negro	10000
0720101	Tapón Cross Dowels	Blanco	10000
0700103	Plantilla instalación Elefant / Cross Dowels / Excéntrica	---	1
0710507	Fresa ø14	---	1

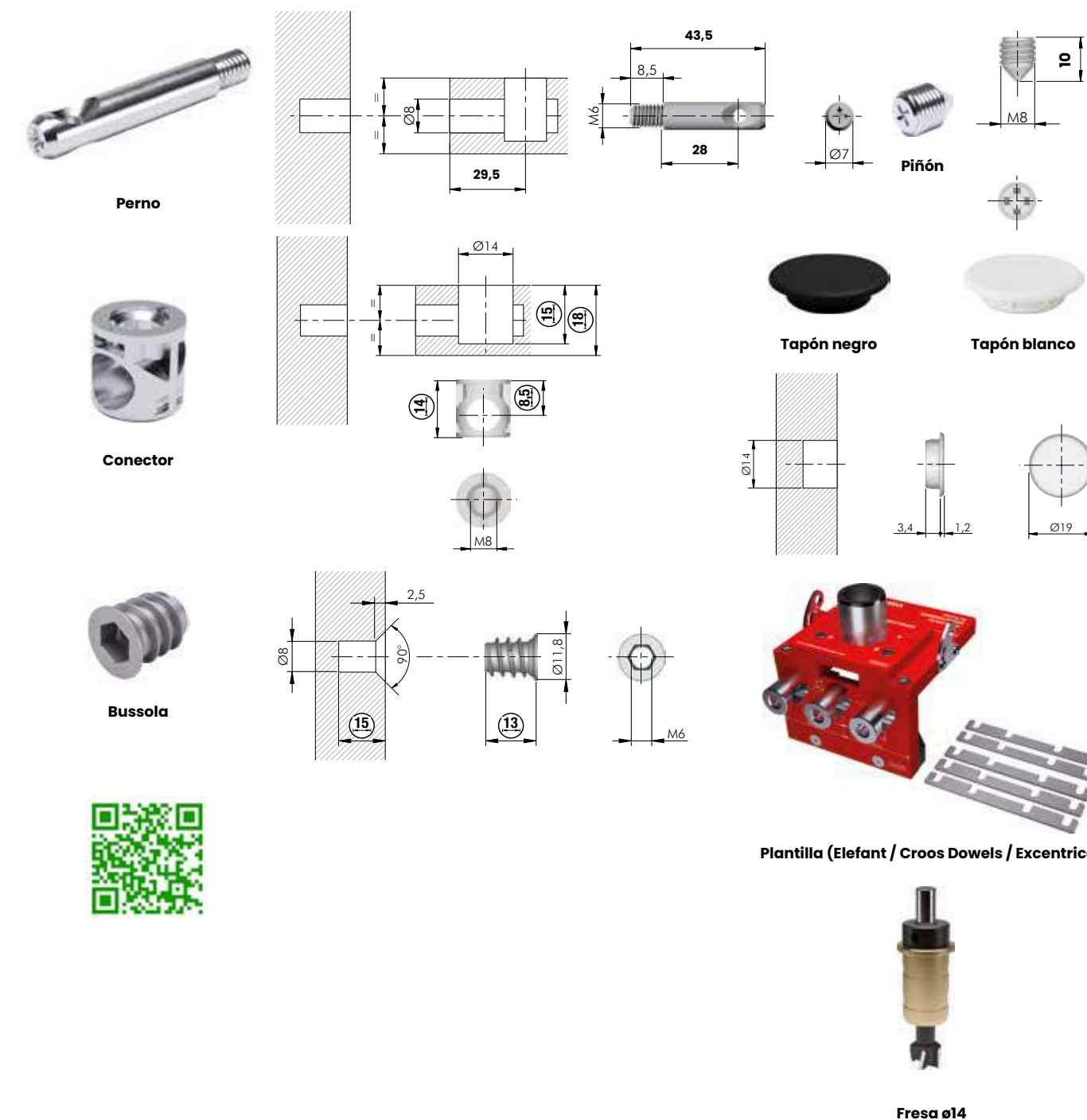

EXCÉNTRICAS

Código	Descripción	Acabado	Embalaje
0710168	Perno M6	Cincado	2500
0710268	Perno rosca madera	Cincado	2000
0710368	Excéntrica 15 x 12,4	Cincado	2000
0710468	Excéntrica 15 x 13,4	Cincado	2500
0632898	Bussola Elefant / Cross Dowels / Excéntrica	Negro	5000
0700103	Plantilla instalación Elefant / Cross Dowels / Excéntrica	---	1
0710607	Fresa ø15	---	1
0710178	Tapón Excéntrica	Marrón Claro	2000
0700181	Tapón Excéntrica	Marrón Oscuro	2000
0720201	Tapón Excéntrica	Blanco	2000
0710707	Tapón Excéntrica	Negro	2000
0702502	Tapón Excéntrica	Antracita	2000

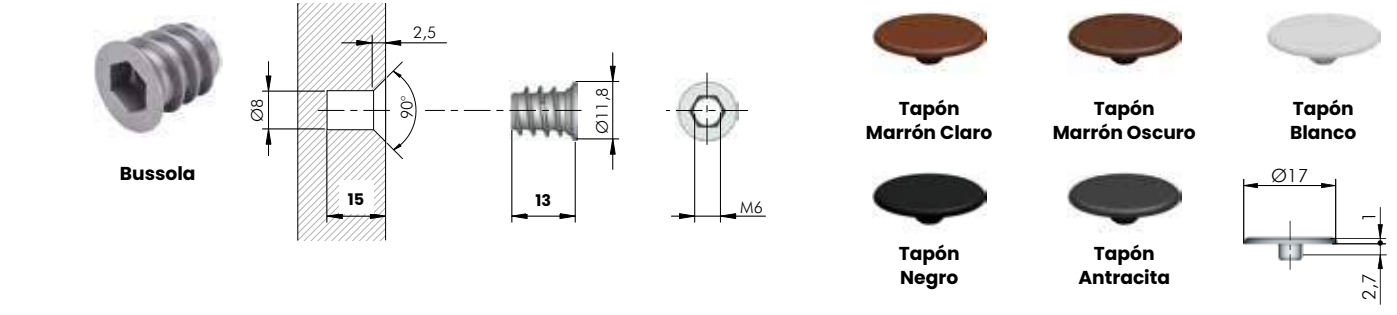
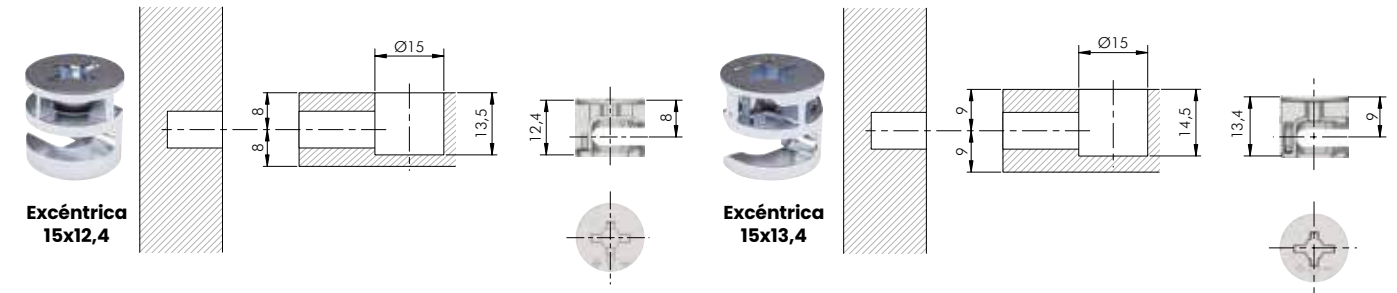

Plantilla (Elefant / Cross Dowels / Excéntrica) Fresa ø15

NOVEDAD
dbgroup **GRACE**

Código	Descripción	Acabado	Embalaje
0720391	Grace Bulón 5 mm	Níquel	2000
0720107	Grace Bulón 5 mm	Níquel Negro	2000

i Espesor de balda admitido de 5 a 6mm. máximo. Este soporte cuenta con un sistema de bloqueo de balda.

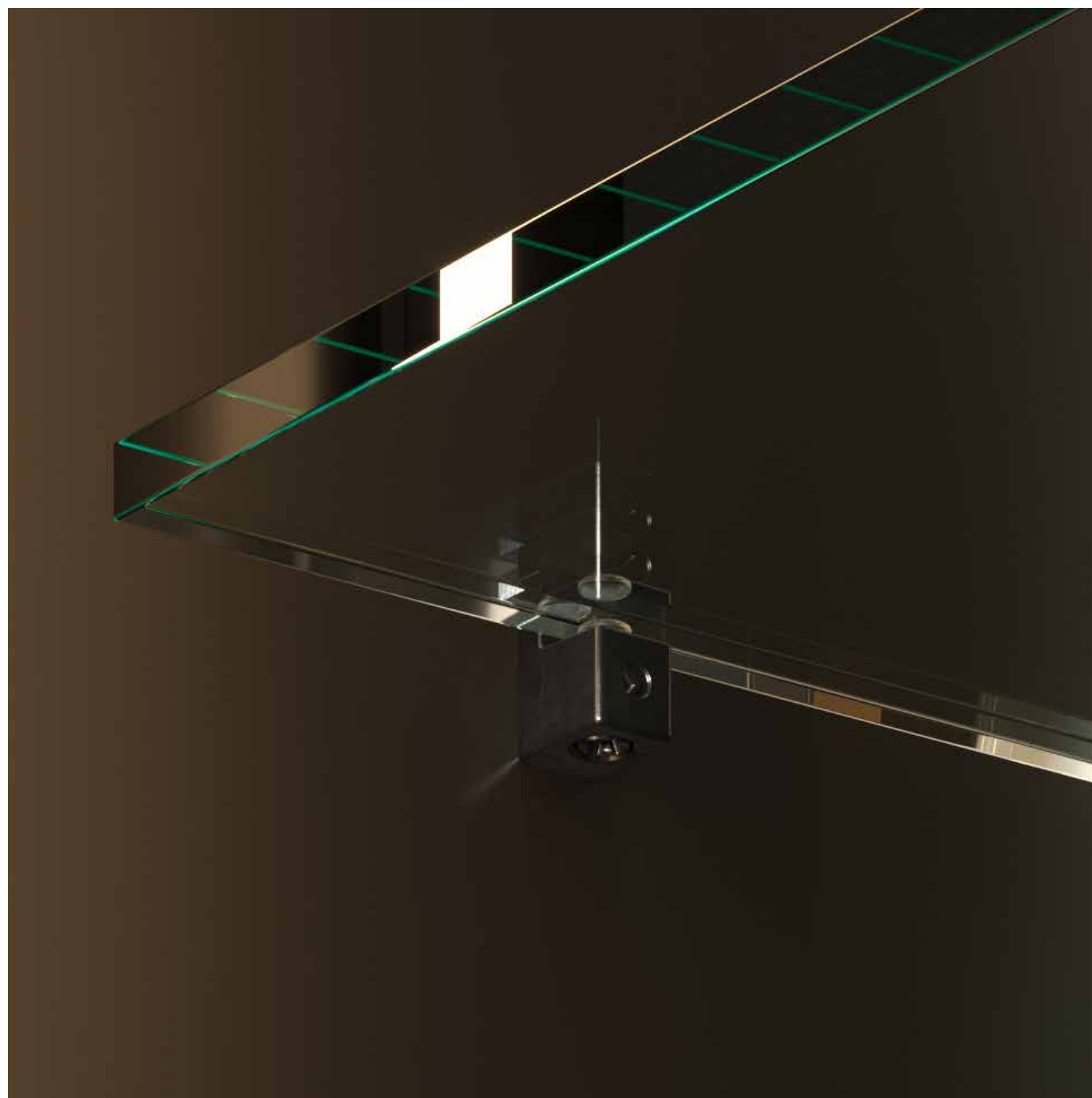
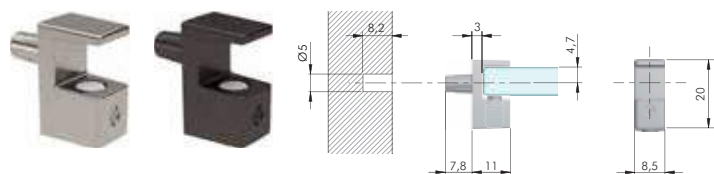

KUBIC

Código	Descripción	Acabado	Embalaje
0632491	Kubic Cristal 5/8 Bulón 5 mm	Níquel/Gris	2000

i Espesor de balda admitido de 5 mm. mínimo a 8 mm. máximo. Este soporte cuenta con un sistema de bloqueo de balda.

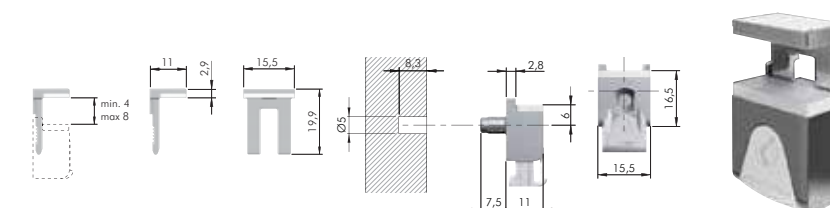

PEKI

Código	Descripción	Acabado	Embalaje
0632593	Peki Bulón 3 mm	Níquel	1000
0609593	Peki Bulón 5 mm	Níquel	1000

i Espesor de balda admitido de 4 mm. mínimo a 10 mm. máximo. Este soporte cuenta con un sistema de bloqueo de balda.

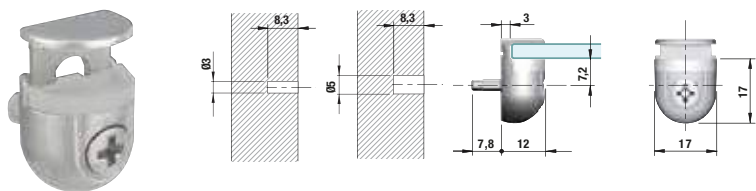

OR

Código	Descripción	Acabado	Embalaje
0610693	Or Bulón 5 mm	Níquel/Negro	5000

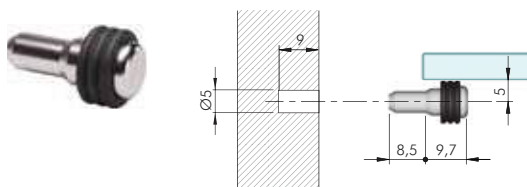

K-LINE **NOVEDAD**
dbgroup

Código	Descripción	Acabado	Embalaje
0632693	Soporte K-Line 5 mm.	Níquel	5000
0720207	Soporte K-Line 5 mm.	Níquel Negro	5000
0632493	Base Siliconada	Transparente	5000

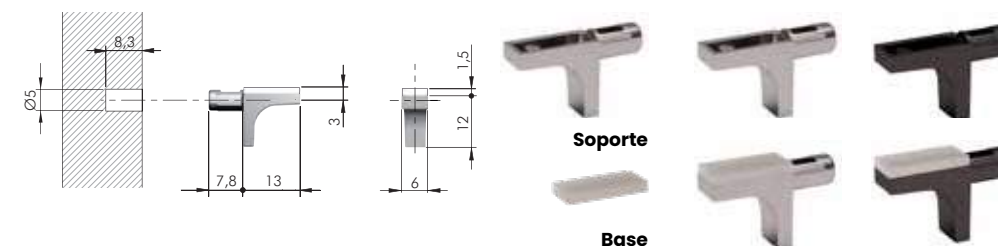



KINTAI

Código	Descripción	Acabado	Embalaje
0710101	Soporte Kintai	Blanco	4000
0710120	Soporte Kintai	Gris	4000
0700102	Soporte Kintai	Antracita	4000
0700393	Broca Kintai Izquierda	Negro	1
0700293	Broca Kintai Derecha	Negro	1

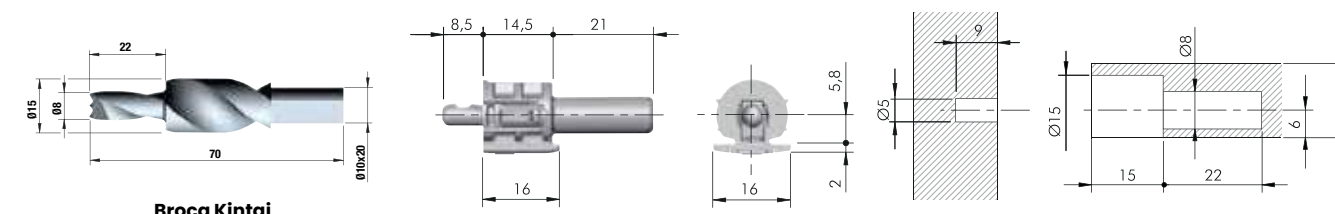
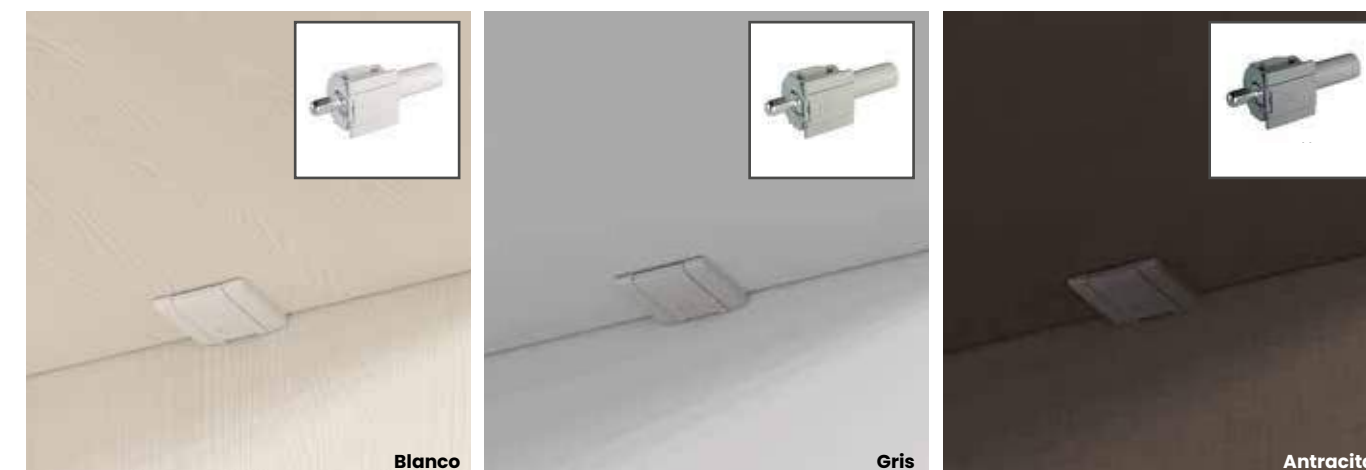

PLANTILLA INSTALACIÓN ÚNICO / FLIPPER / KINTAI

Código	Descripción	Embalaje
0700303	Plantilla instalación Único / Flipper / Kintai	1
0700703	Adaptador Kintai	1
0710807	Fresa Kintai	1



Fresa Kintai

Adaptador Kintai

Plantilla instalación Único / Flipper / Kintai

ÚNICO

Código	Descripción	Acabado	Embalaje
0733920	Único Bulón 5 mm	Níquel/Gris	2500

i Este soporte cuenta con un sistema de bloqueo de balda.

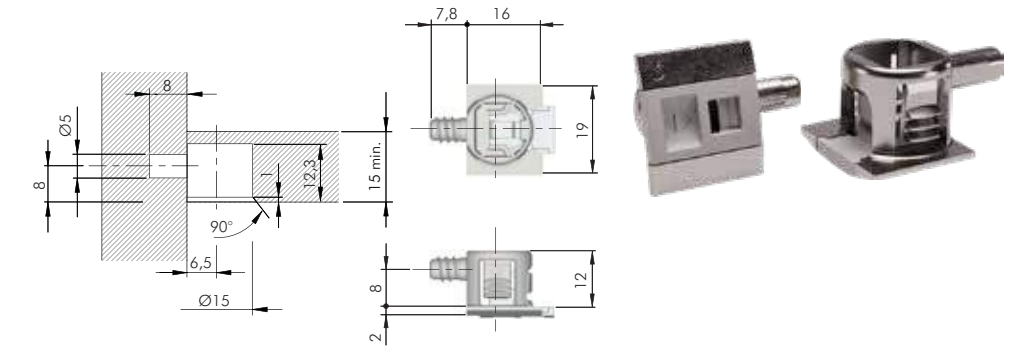

FLIPPER

Código	Descripción	Acabado	Embalaje
0620320	Sistema Unión Flipper	Gris	2500
0620493	Perno Flipper 5 mm	Cinc	2500

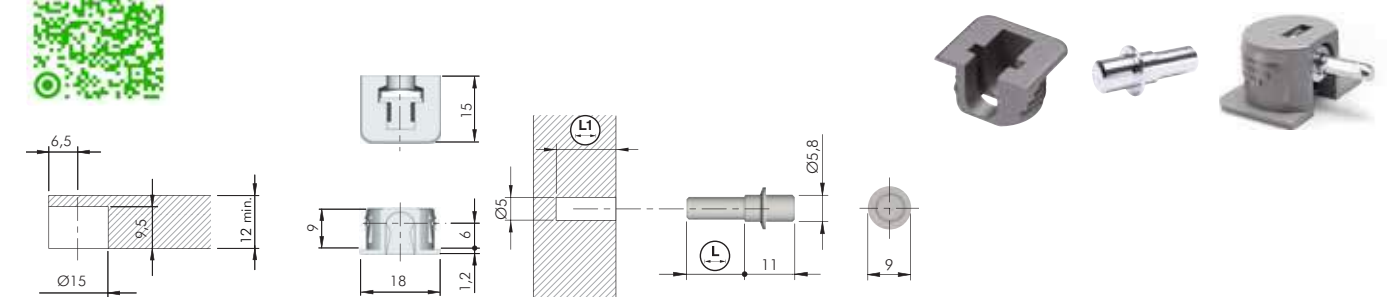

PLANTILLA INSTALACIÓN ÚNICO / FLIPPER / KINTAI

Código	Descripción	Acabado	Embalaje
0700303	Plantilla instalación Único / Flipper / Kintai	---	1
0710607	Fresa ø15	---	1



SAFFETI

Código	Descripción	Acabado	Embalaje
0608150	Saffeti Bulón 5 mm (Balda 16 mm.)	Transparente	5000

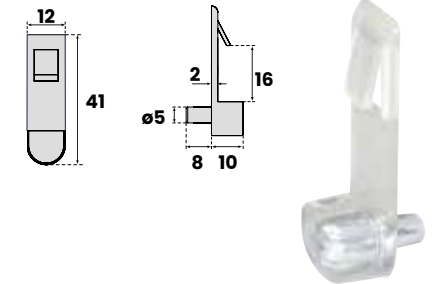

CIMA

Código	Descripción	Acabado	Embalaje
0700100	Cima Bulón 5 mm (Balda 16 mm.)	Transparente	5000

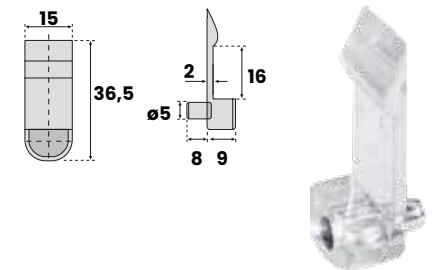

DUPLO

Código	Descripción	Acabado	Embalaje
0608898	Duplo Bulón 5 mm	Cinc	5000

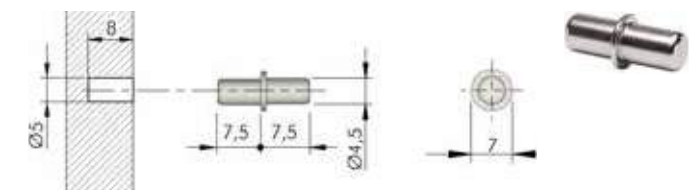

GERMANY

Código	Descripción	Acabado	Embalaje
0608350	Germany Bulón 5 mm	Transparente	4000



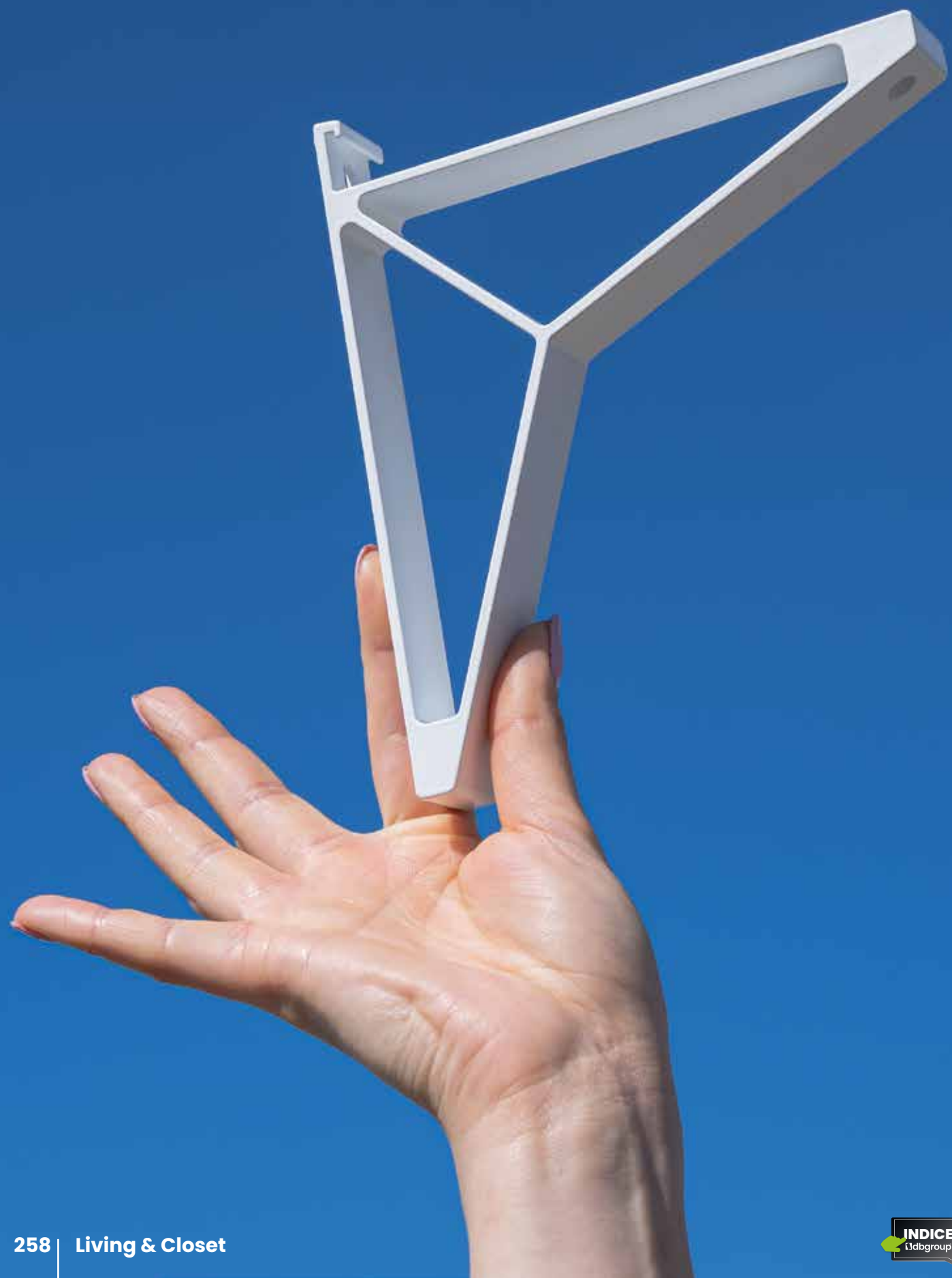

AIRONE

Código	Descripción	Acabado	Embalaje
0720301	Soporte tablero Airone	Blanco Mate	1
0710907	Soporte tablero Airone	Negro Mate	1

i Carga máxima por balda 15 Kg. profundidad de la balda 300 mm máximo. Espesor mínimo de tablero 16 mm.

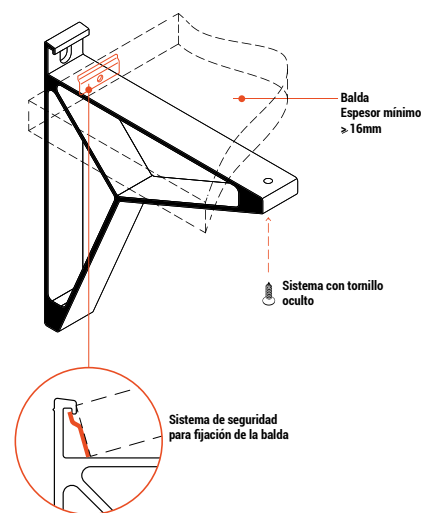
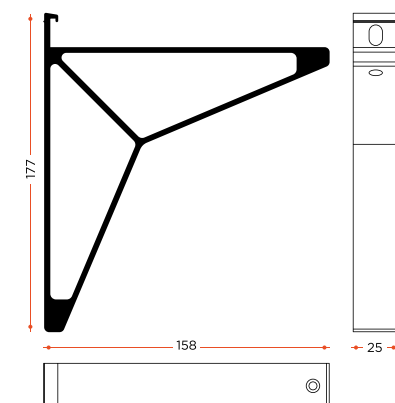

KALABRONE

Código	Descripción	Acabado	Embalaje
0620192	Jgo. soporte tablero Kalabrone	Cromo Mate	24 

i Carga máxima por soporte 25 Kg. en balda de 320 mm. máximo de fondo. Espesor de tablero de 8 mm. a 30 mm. Dispone de regulación para la inclinación del tablero.

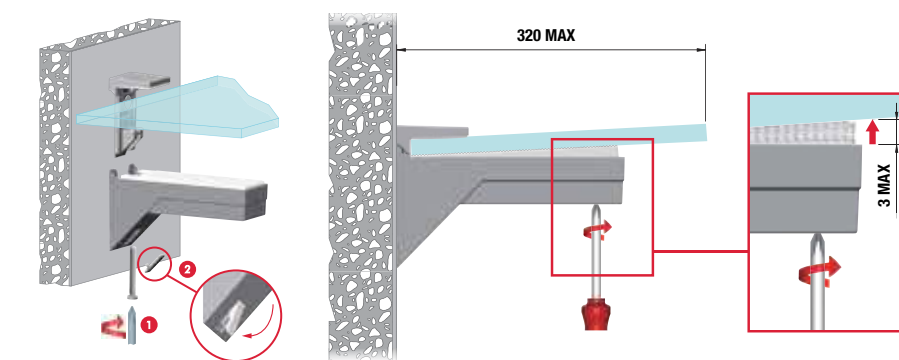
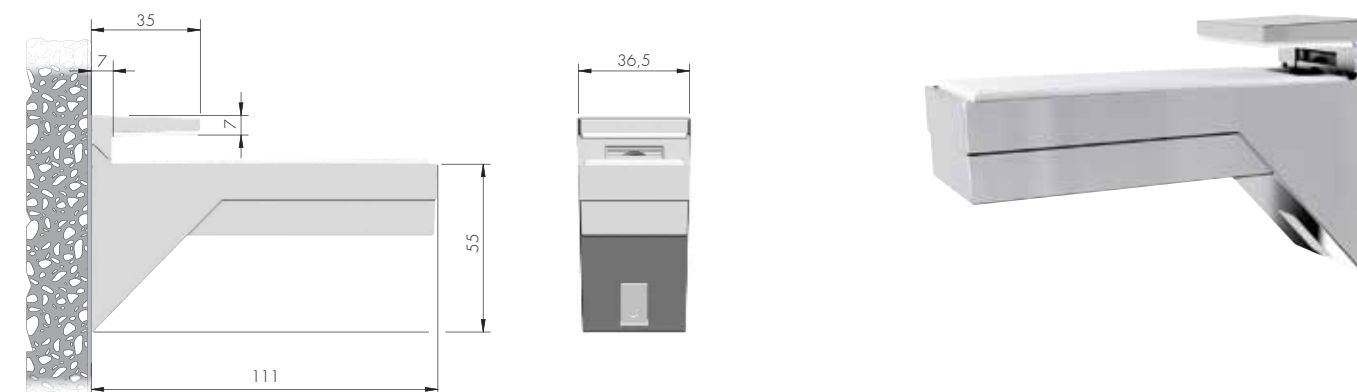

TRIADE

Código	Descripción	Acabado	Embalaje
0733895	Soporte Tablero Oculto Triade	Cinc	50 

i Carga máxima por soporte 15 Kg. en balda de 160 mm. mínimo a 300 mm. máximo de fondo. Espesor mínimo de tablero 25 mm.

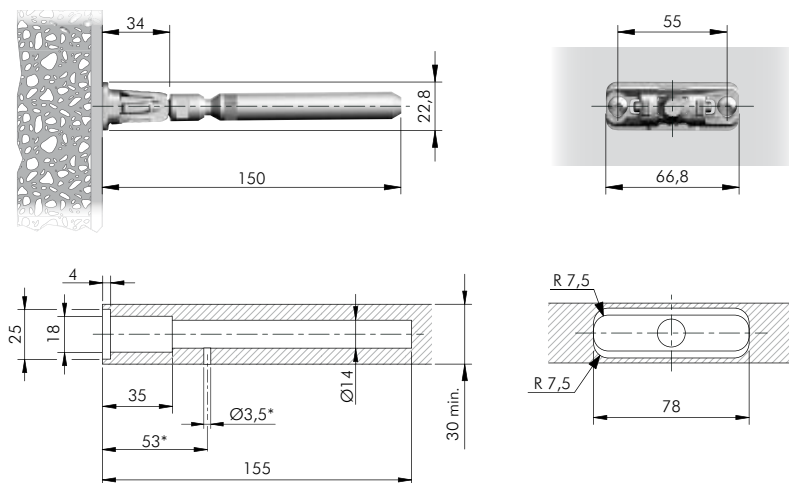

FINIBUS

Código	Descripción	Acabado	Embalaje
0710320	Soporte Tablero Oculto Finibus	Anodizado/Gris	100 

i Carga máxima por soporte 15 Kg. en balda de 160 mm. mínimo a 300 mm. máximo de fondo. Espesor mínimo de tablero 25 mm.

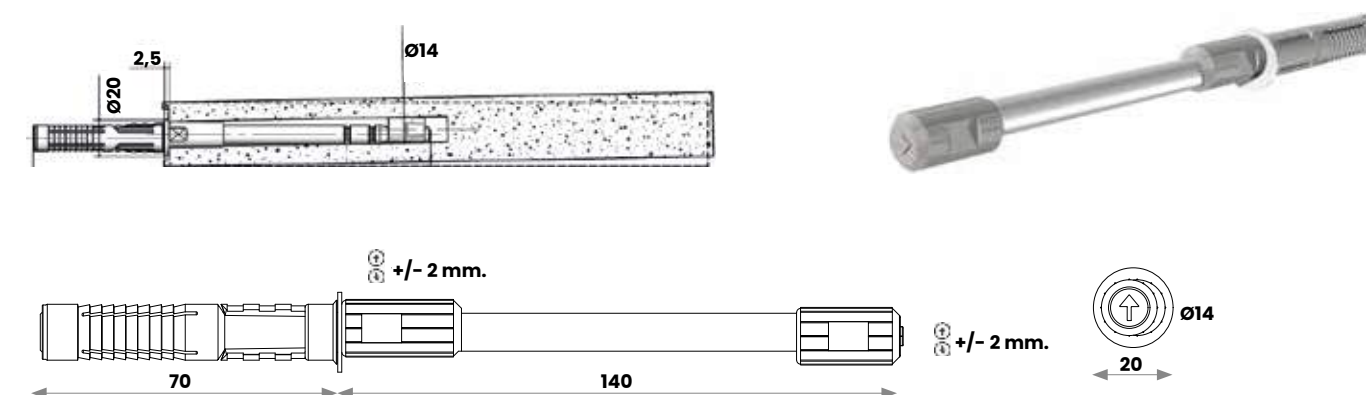



NIVELADORES & COLGADORES

316 | Pisso | 308 | Piedino | 306 | 300 | Ercolino | Smart
814 | Acuario 807 XL | Acuario 807 | 822 09 | 822 14

NIVELADOR 316



Código	Descripción	H Min-Max	Ø Diámetro	Acabado	Embalaje
0700596	Nivelador 316 18	12 - 20	16	Cinc/Negro	100
0700696	Nivelador 316 23	12 - 25	16	Cinc/Negro	100
0700796	Nivelador 316 35	12 - 30	16	Cinc/Negro	100

i El Nivelador 316, es el único nivelador del mercado, que permite una regulación frontal, de manera que el interior del mueble, queda libre de orificios y tapones.

INSTALACIÓN DEL NIVELADOR EN COSTADO DEL MUEBLE

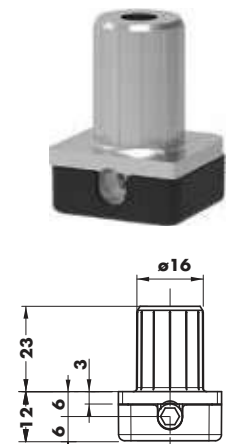
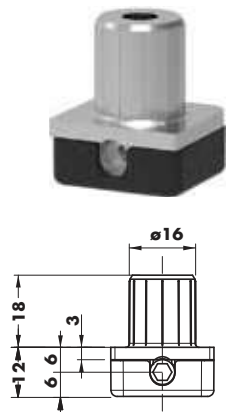

INSTALACIÓN DEL NIVELADOR EN BASE DEL MUEBLE

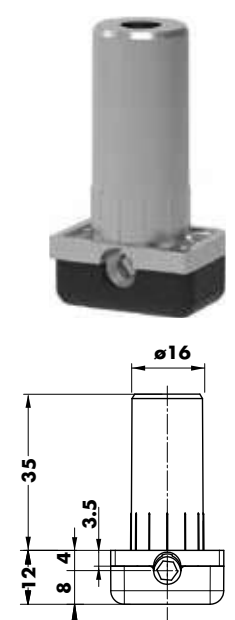
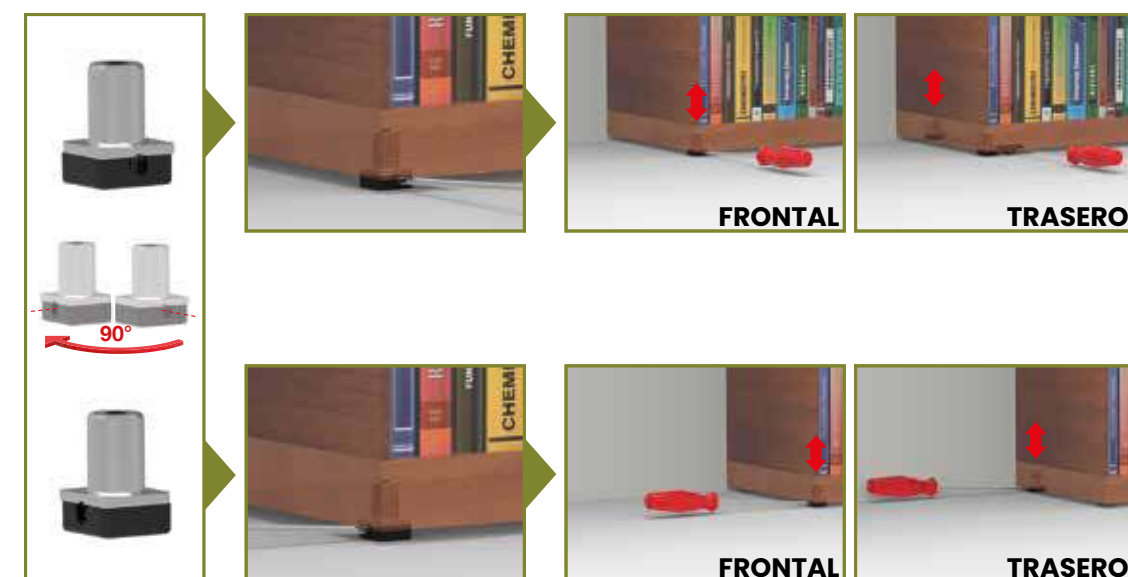

PISSO

ABS Fe

Código	Descripción	H Min-Max	Acabado	Embalaje
0632407	Nivelador Pisso	45 - 60	Negro	150

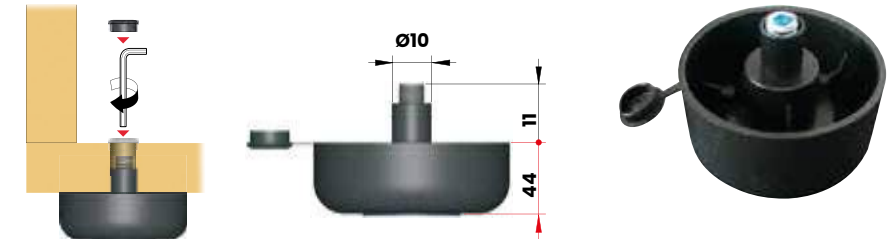

308

CAMAR® +20mm 0mm 6 400 kg ZAMAK Fe ABS

Código	Descripción	H Min-Max	Acabado	Embalaje
0603096	Nivelador 308 Metálico	40 - 60	Cinc/Negro	200
0601896	Nivelador 308 Metálico	60 - 80	Cinc/Negro	100
0602296	Tornillo Nivelador 308	---	Cinc/Negro	400



PIEDINO

ZAMAK Fe ABS +20mm 0mm

Código	Descripción	H Min-Max	Ø Diámetro	Acabado	Embalaje
0615501	Nivelador para costado	6 - 26	8	Blanco	1250

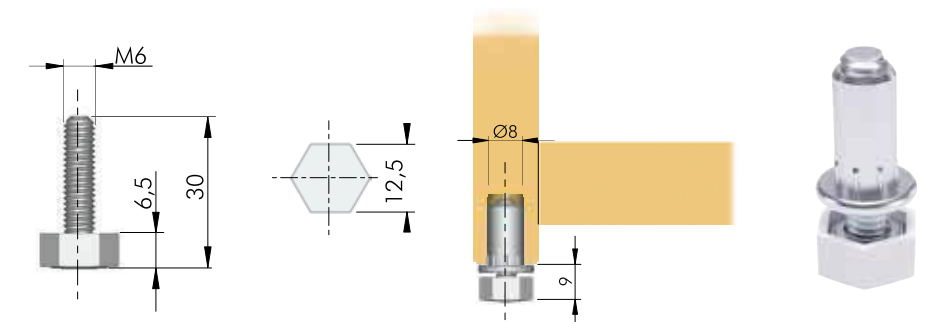

306



Código	Descripción	H Min-Max	Ø Diámetro	Acabado	Embalaje
0603196	Nivelador 306	25 - 35	12	Cinc/Negro	200
0603296	Nivelador 306	52 - 70	12	Cinc/Negro	100
0601596	Nivelador 306	70 - 95	12	Cinc/Negro	100

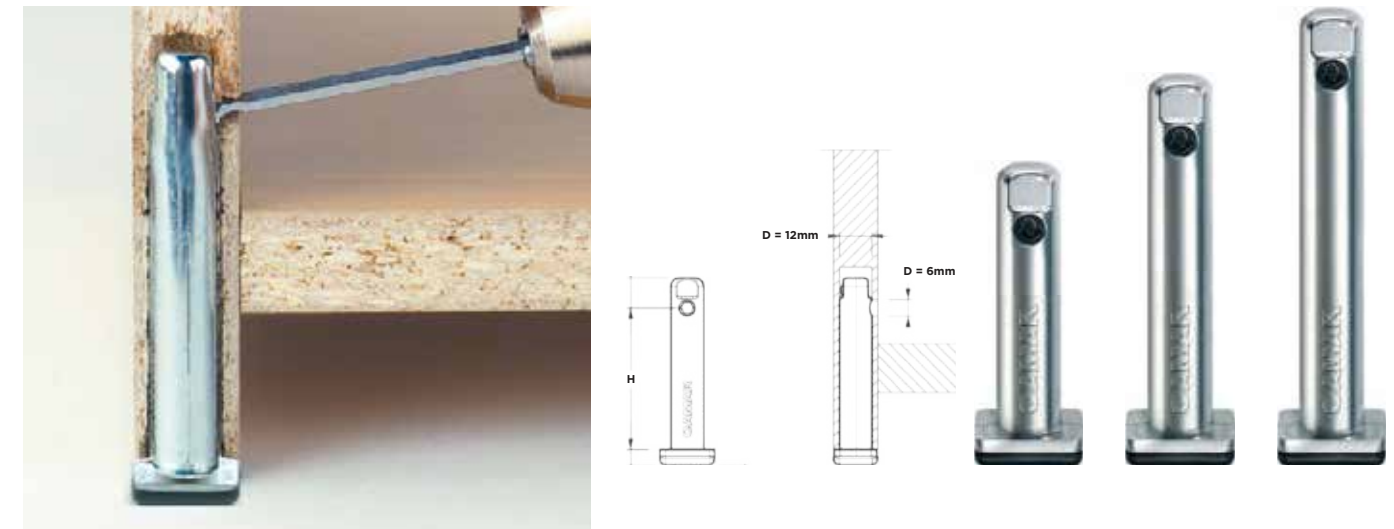

300



Código	Descripción	H Min-Max	Acabado	Embalaje
0602196	Nivelador 300 Rosca Interior Zamak	4,5 - 24,5	Cinc/Negro	200

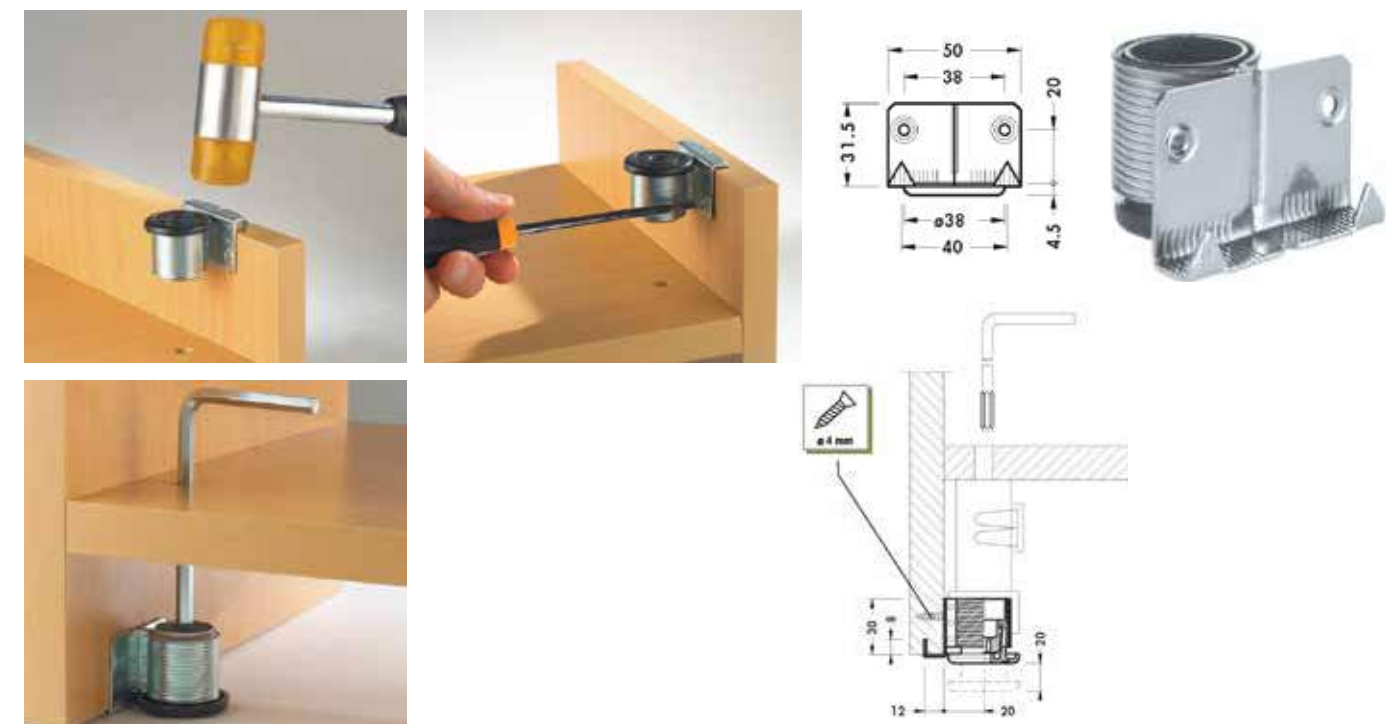

CAMAR H6
ERCOLINO SYSTEM



TRASERA (X2) DELANTERA (X2)

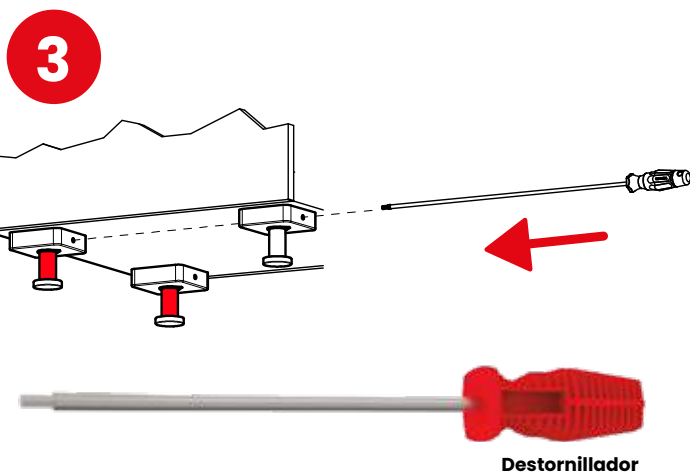
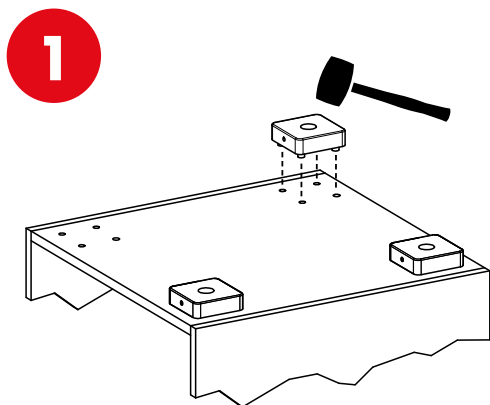

Destornillador

CAMAR H8
ERCOLINO SYSTEM



TRASERA (X2) DELANTERA (X2)

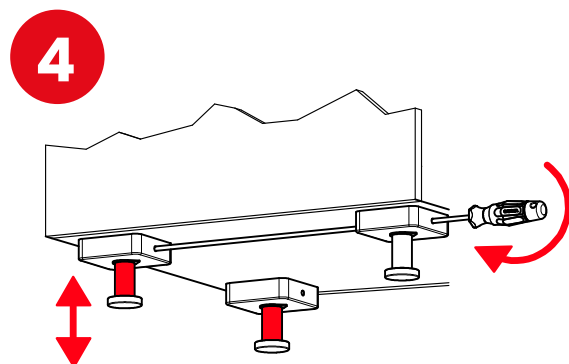
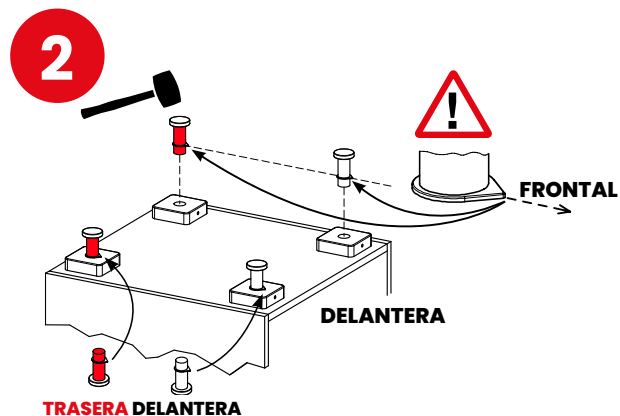

ERCOLINO



Código	Descripción	H Min-Max	Acabado	Embalaje
0601907	Kit Ercolino Altura 6 cms.	60-85	Negro	25
0602307	Kit Ercolino Altura 8 cms.	75-100	Negro	25
0600907	Base Único-Ercolino Atornillar	---	Negro	400
0600507	Base Único-Ercolino 3 tacos	---	Negro	400
0603396	Destornillador Ercolino	---	Rojo	1

i En la Base Único-Ercolino 3 tacos, el diámetro de los mismos es de 10 mm, y expansivo. El valor de carga de ruptura para las patas delanteras de el modelo Ercolino es de 3500 N, mientras que las patas traseras, al llevar interiormente un nivelador 306, su capacidad de carga será de 300 Kg. sin regular y 150 Kg. regulada (valores por cada pata).

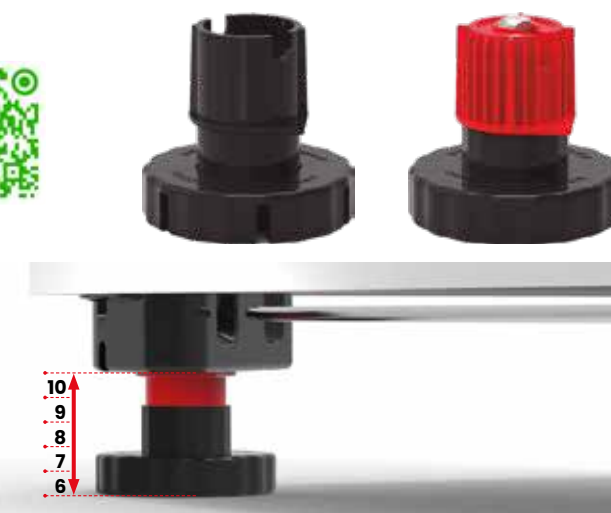

PATA CON REGULACIÓN FRONTAL PARA ZÓCALOS DE ALTURA REDUCIDA

ABRAZADERA ÚNICO



Código	Descripción	Acabado	Embalaje
0600707	Abrazadera Único	Negro	800
0600807	Soporte Pinza Único PVC	Negro	800
0601107	Soporte Pinza Único Madera	Negro	800

i Abrazadera compatible con Sistema Único-Ercolino.

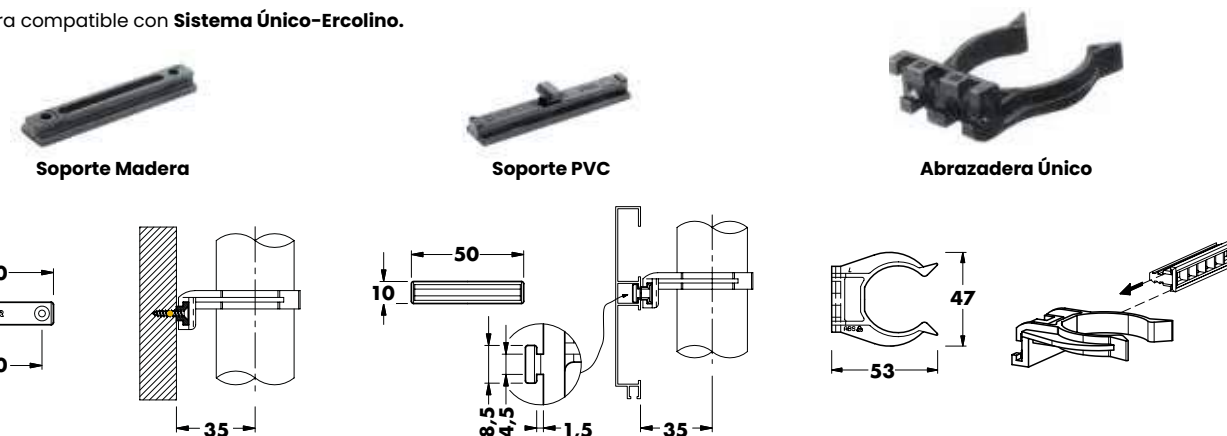

SMART H6



TRASERA (X2) **DELANTERA (X2)**



BASE (X4)

SMART H8



TRASERA (X2) **DELANTERA (X2)**



BASE (X4)

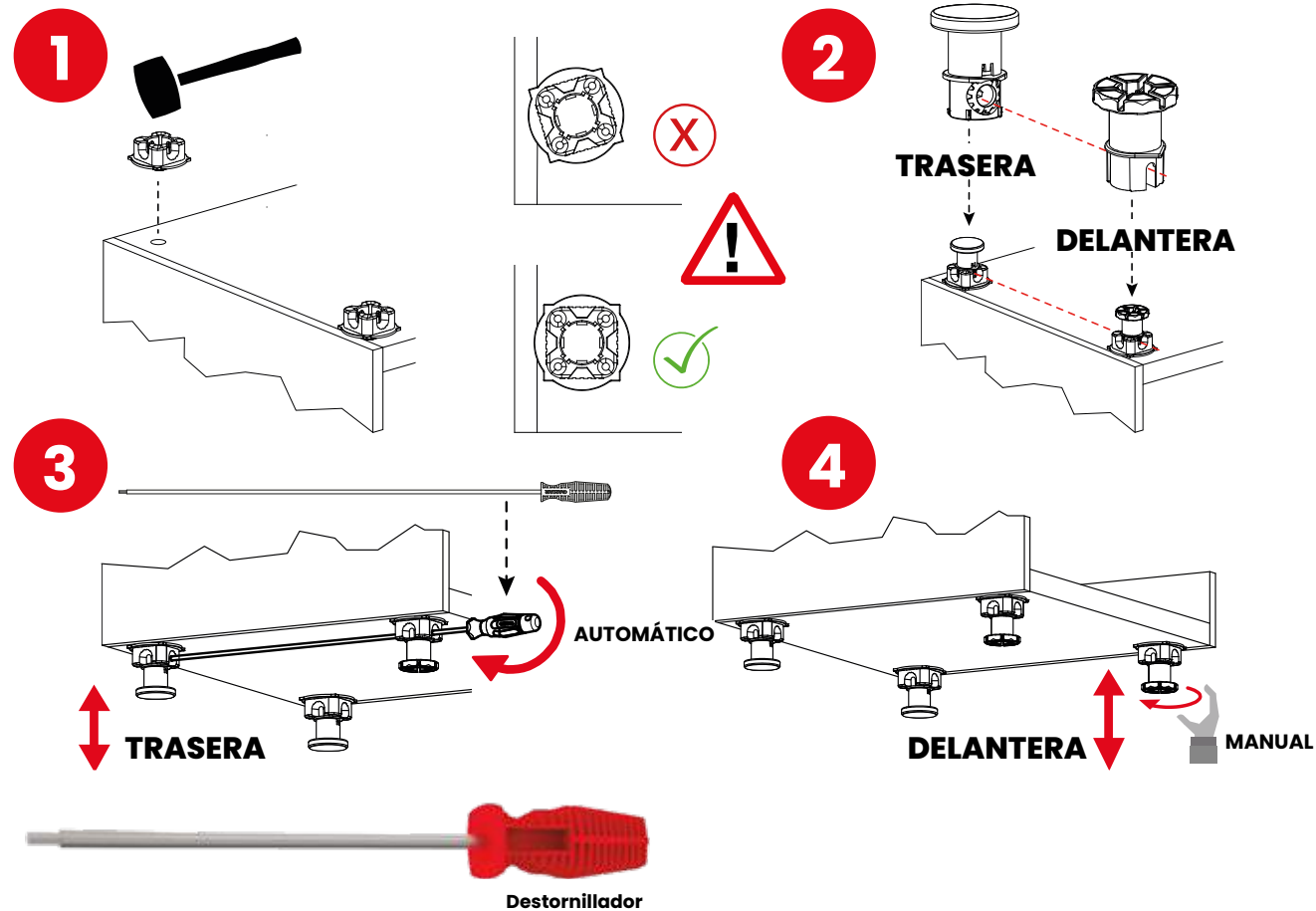

SMART

Código	Descripción	H Min-Max	Acabado	Embalaje
0701407	Kit Smart Altura H6	60-80	Negro	25
0701507	Kit Smart Altura H8	80-100	Negro	25
0603396	Destornillador Ercolino	---	Rojo	1

i El taco de la Base Smart, es de 13 mm. de diámetro.
El valor de carga de ruptura para las patas delanteras de el modelo Smart es de 3500 N, mientras que las patas traseras, al llevar interiormente un nivelador 306, su capacidad de carga será de 300 Kg. sin regular y 150 Kg. regulada (valores por cada pata).

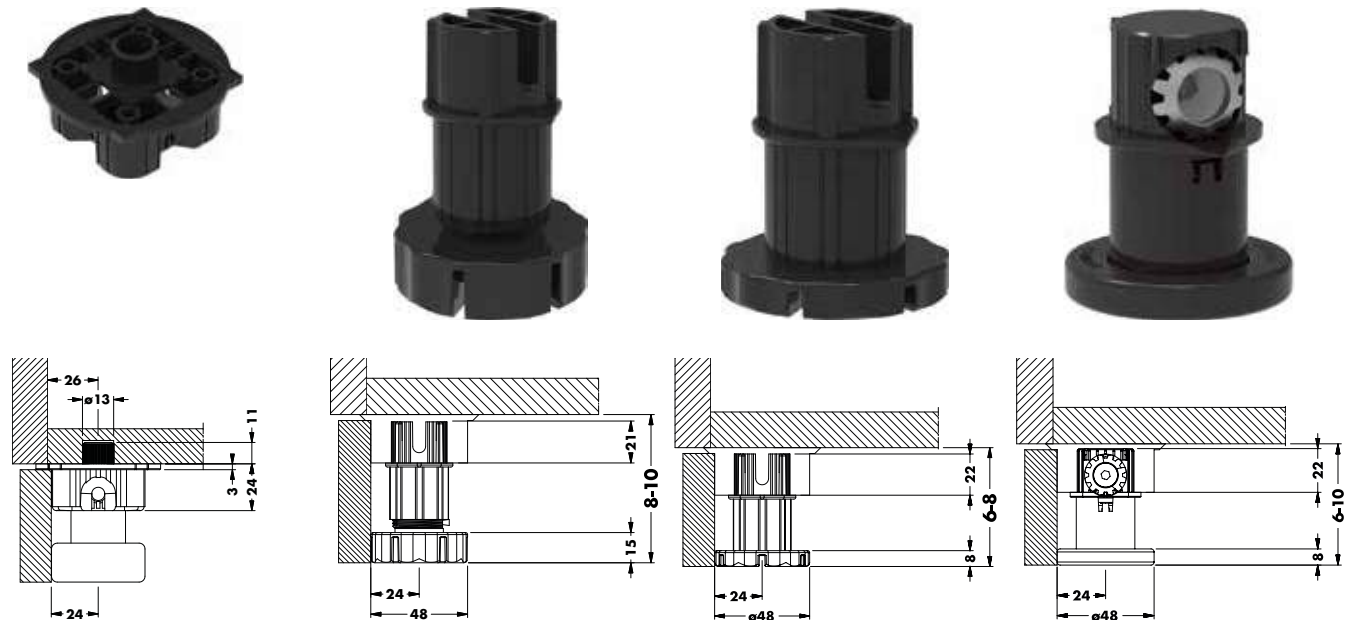

PATA CON REGULACIÓN FRONTAL PARA ZÓCALOS DE ALTURA REDUCIDA

ABRAZADERA SMART

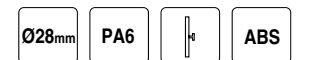

Código	Descripción	Acabado	Embalaje
0702107	Abrazadera Smart PVC	Negro	800
0702307	Abrazadera Smart Madera	Negro	800
0702207	Soporte abrazadera Smart Madera	Negro	800



814 ANTIVUELCO



Código	Descripción	Acabado	Embalaje
0600207	Colgador Panel 814	Negro	100
0601696	Chapa Colgador 814	Galvanizado	100

i Indicado para el montaje de espejos o paneles.
Para ampliar información de instalación y montaje consulte nuestra pagina web.
Después del montaje, verifique que se haya activado el sistema antivuelco.



EN 15939 06/2014

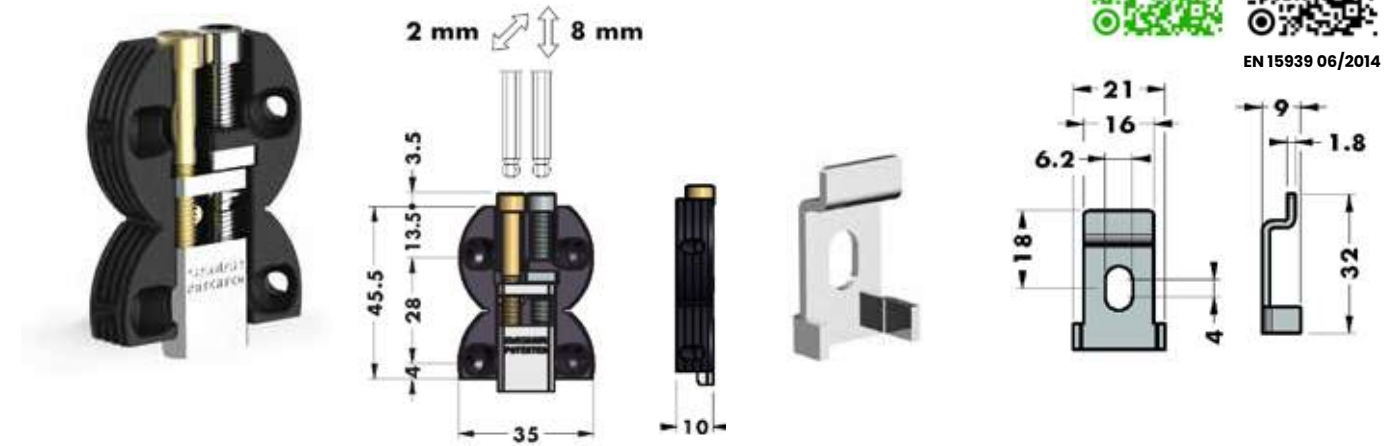

i Este colgador permite una vez instalado, unir completamente el panel o espejo a la pared, sin ningún tipo de distancia.



ACUARIO 807 XL ANTIVUELCO



Código	Descripción	Acabado	Embalaje
0600896	Colgador Acuario 807 XL Derecha con tacos	Cinc	50
0600996	Colgador Acuario 807 XL Izquierda con tacos	Cinc	50
0600701	Tapa Reversible Acuario 807 XL	Blanco	200
0601796	Chapa Acuario 807 XL Acuario 807	Cinc	50

i Para ampliar información de instalación y montaje consulte nuestra pagina web. Después del montaje, verifique que se haya activado el sistema antivuelco.

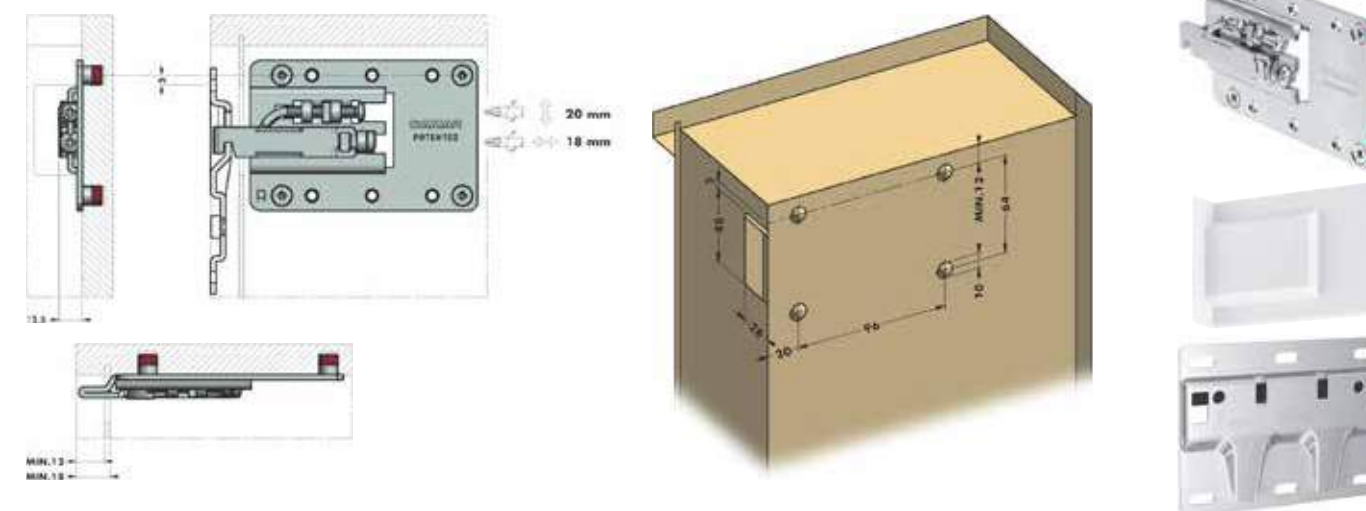



ACUARIO 807 ANTIVUELCO

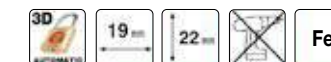

Código	Descripción	Acabado	Embalaje
0633298	Colgador Acuario Derecha con tacos	Cinc	100
0633398	Colgador Acuario Izquierda con tacos	Cinc	100
0632401	Tapa Acuario Derecha	Blanco	400
0632501	Tapa Acuario Izquierda	Blanco	400
0633394	Chapa Antivuelco Acuario 807	Cinc	200

i Para ampliar información de instalación y montaje consulte nuestra pagina web. Después del montaje, verifique que se haya activado el sistema antivuelco.

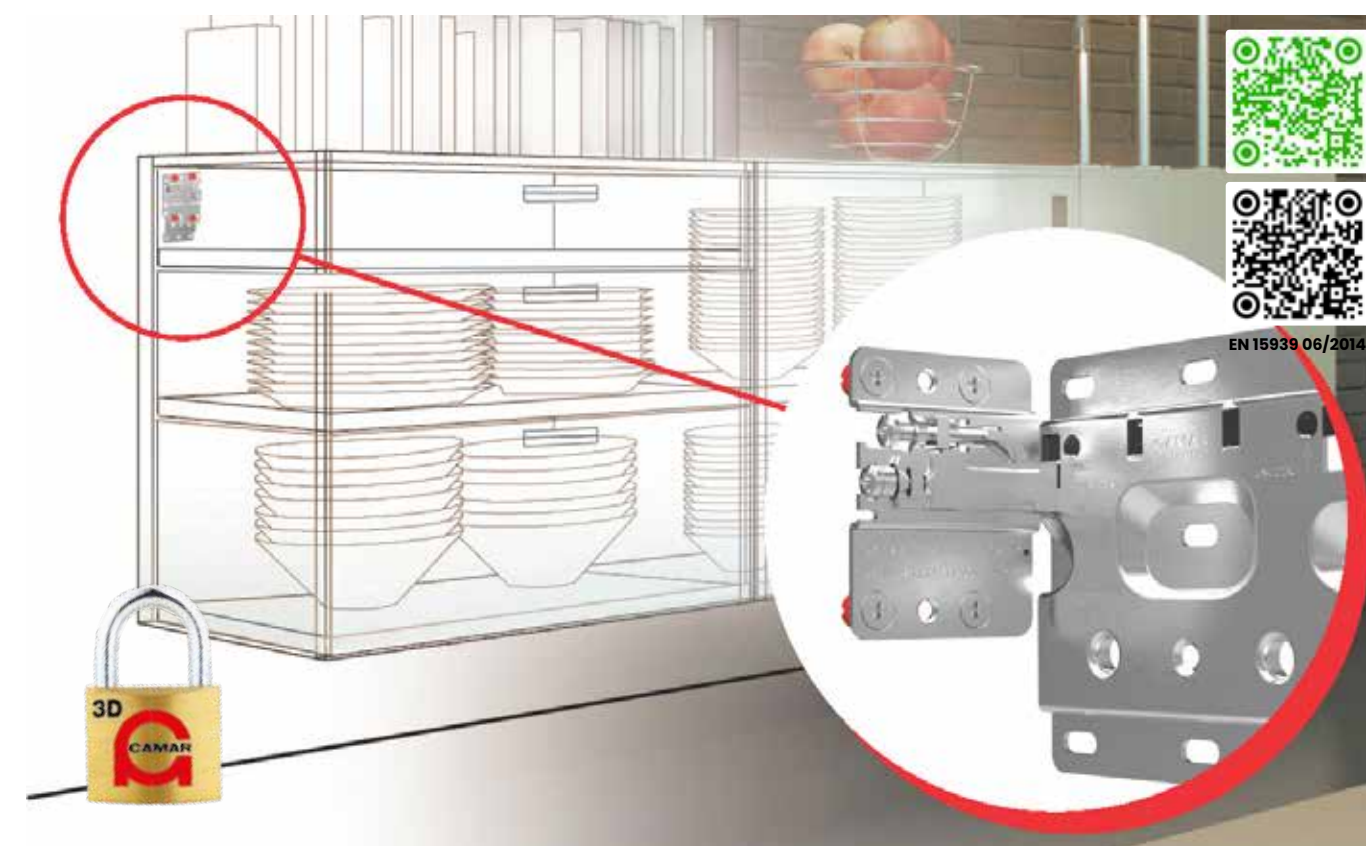
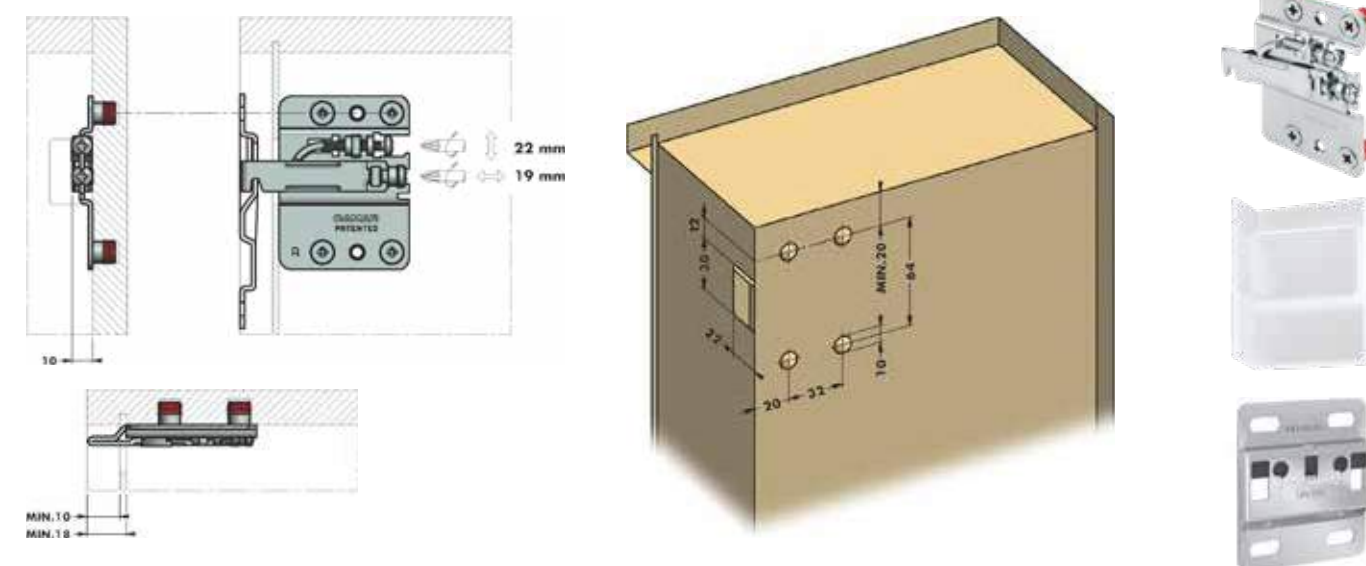



822 09 ANTIVUELCO

Código	Descripción	Acabado	Embalaje
0700296	Colgador 822 09 Izquierda	Galvanizado	100
0700196	Colgador 822 09 Derecha	Galvanizado	100
0700298	Chapa colgador 893 10	Galvanizado	200

i Colgador totalmente oculto sin orificios en la trasera, con regulación desde la parte superior del mueble. Para ampliar información de instalación y montaje consulte nuestra página web. Después del montaje, verifique que se haya activado el sistema antivuelco.



EN 15939 06/2014



3 mm



10 mm

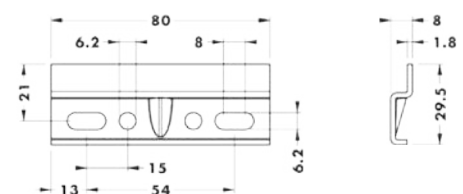
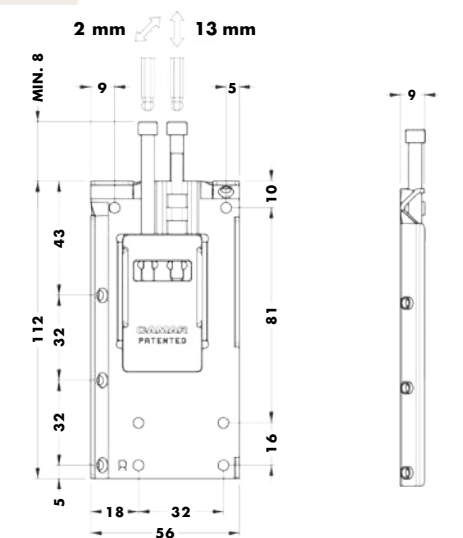
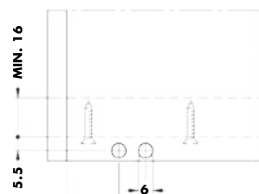
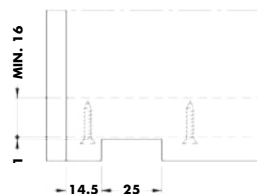
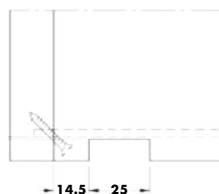
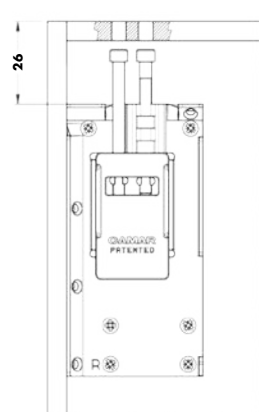
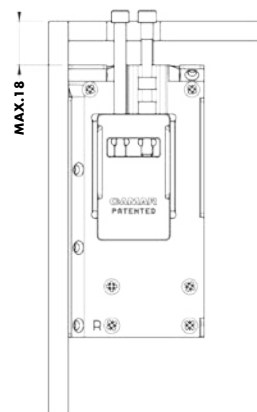
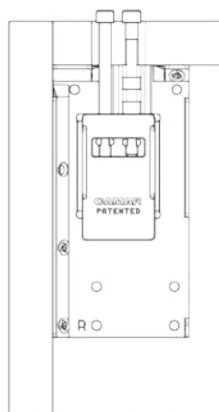
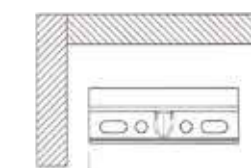

822 14 ANTIVUELCO

Código	Descripción	Acabado	Embalaje
0700496	Colgador 822 14 Izquierda	Galvanizado	100
0700396	Colgador 822 14 Derecha	Galvanizado	100
0700398	Chapa colgador 893 16	Galvanizado	200

i Colgador totalmente oculto sin orificios en la trasera, con regulación desde la parte superior del mueble. Para ampliar información de instalación y montaje consulte nuestra página web. Después del montaje, verifique que se haya activado el sistema antivuelco.



EN 15939 06/2014



3 mm



10 mm

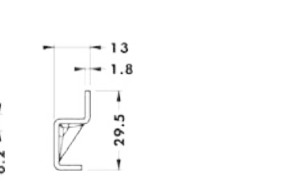
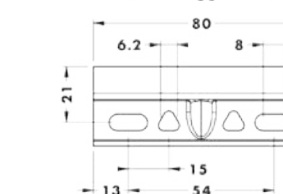
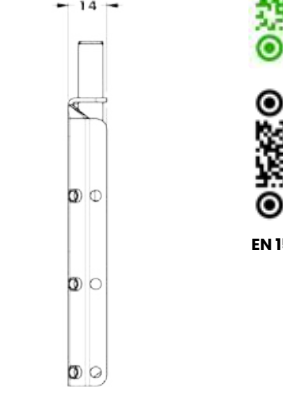
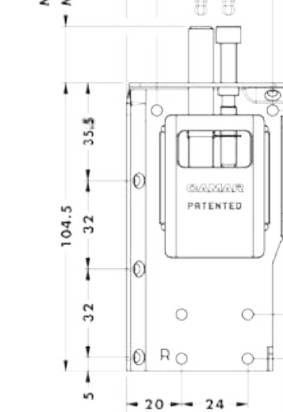
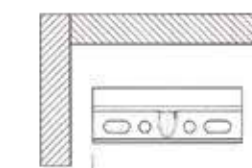
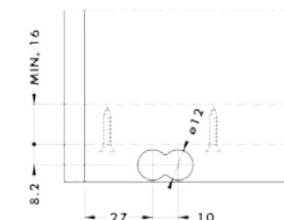
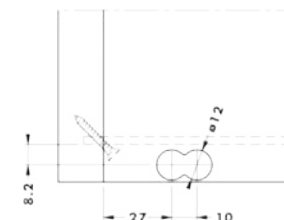
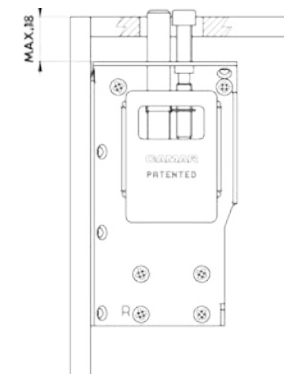
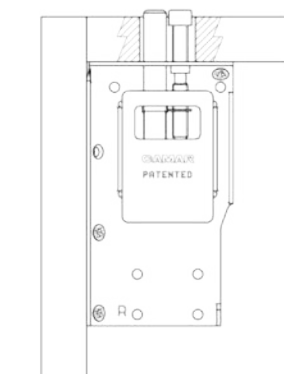

SISTEMAS DE APERTURA

FREEspace | FREEduo
Compás de gas | Kiaro | Kiaro Easy

dbgroupherrajes.com | 285



FREESPACE

COMPACTO, FUERTE Y EFICIENTE



Versión Estándar



Versión PTO (Push To Open)

FreeSpace ha nacido como una auténtica revolución estética en el mundo del alzado. Su compacto diseño y su figura contenida y discreta, no solo hace de FreeSpace que pueda ser aplicado en multitud de opciones de mobiliario, de distintos fondos y tamaño, sino que genera una agradable sensación de herraje compensado dentro del mueble. Sin encontrar grandes dimensiones de herrajes y tapas, que en muchos de los casos, limitan o incluso dejan prácticamente inservibles, la capacidad algunos muebles. Además, ahora lo presentamos también en color blanco para ofrecer una mayor uniformidad cromática y que fusione mejor si cabe con la estética del mueble.



VERSIÓN ESTÁNDAR (FRENO)

VERSIÓN PTO (PUSH TO OPEN)



Blanco/Níquel

Antracita/Níquel



Blanco/Níquel

Antracita/Níquel



Set adaptador vitrina



Expulsador Type 3 (incluido en versión PTO)

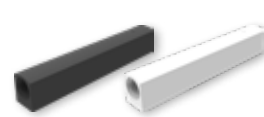





Base Type

FREESPACE / FREESPACE PTO (Push to open)

NOVEDAD 

 ClickFix

 multiposición push softmotion

Código	Descripción	Alto Módulo	Kg.Puerta	Acabado	Embalaje
0100807	FREEsace mini B	225/650	0,7 / 4,3 kg.	Antracita/Níquel	1
0100907	FREEsace mini C	225/650	1,3 / 7,1 kg.	Antracita/Níquel	1
0101007	FREEsace mini D	225/650	2,2 / 9,3 kg.	Antracita/Níquel	1
0101107	FREEsace mini E	225/650	3,2 / 13,4 kg.	Antracita/Níquel	1
0101207	FREEsace mini F	225/650	4,6 / 19,1 kg.	Antracita/Níquel	1
0102907	FREEsace forte G	350/650	6,3 / 18,9 kg.	Antracita/Níquel	1
0100302	FREEsace forte H	350/650	9,7 / 25,7 kg.	Antracita/Níquel	1
0101307	FREEsace mini PTO B	225/650	0,7 / 4,3 kg.	Antracita/Níquel	1
0101407	FREEsace mini PTO C	225/650	1,3 / 7,1 kg.	Antracita/Níquel	1
0101507	FREEsace mini PTO D	225/650	2,2 / 9,3 kg.	Antracita/Níquel	1
0101607	FREEsace mini PTO E	225/650	3,2 / 13,4 kg.	Antracita/Níquel	1
0103007	FREEsace forte PTO F	350/650	4,6 / 19,1 kg.	Antracita/Níquel	1
0103107	FREEsace forte PTO G	350/650	6,3 / 18,9 kg.	Antracita/Níquel	1
0100402	FREEsace forte PTO H	350/650	9,7 / 25,7 kg.	Antracita/Níquel	1
0111001	FREEsace mini B	225/650	0,7 / 4,3 kg.	Blanco/Níquel	1
0111101	FREEsace mini C	225/650	1,3 / 7,1 kg.	Blanco/Níquel	1
0111201	FREEsace mini D	225/650	2,2 / 9,3 kg.	Blanco/Níquel	1
0111301	FREEsace mini E	225/650	3,2 / 13,4 kg.	Blanco/Níquel	1
0111401	FREEsace mini F	225/650	4,6 / 19,1 kg.	Blanco/Níquel	1
0111901	FREEsace forte G	350/650	6,3 / 18,9 kg.	Blanco/Níquel	1
0112701	FREEsace forte H	350/650	9,7 / 25,7 kg.	Blanco/Níquel	1
0111501	FREEsace mini PTO B	225/650	0,7 / 4,3 kg.	Blanco/Níquel	1
0111601	FREEsace mini PTO C	225/650	1,3 / 7,1 kg.	Blanco/Níquel	1
0111701	FREEsace mini PTO D	225/650	2,2 / 9,3 kg.	Blanco/Níquel	1
0111801	FREEsace mini PTO E	225/650	3,2 / 13,4 kg.	Blanco/Níquel	1
0112001	FREEsace forte PTO F	350/650	4,6 / 19,1 kg.	Blanco/Níquel	1
0112101	FREEsace forte PTO G	350/650	6,3 / 18,9 kg.	Blanco/Níquel	1
0112801	FREEsace forte PTO H	350/650	9,7 / 25,7 kg.	Blanco/Níquel	1
0287801	Expulsador Type 3	---	---	Blanco	10 
0200602	Expulsador Type 3	---	---	Antracita	10 
0287701	Base Type 2 y 3	---	---	Blanco	10 
0200402	Base Type 2 y 3	---	---	Antracita	10 
0300291	Set adaptador vitrina	---	---	Níquel	25 

i La versión PTO se suministra con el expulsador Type correspondiente incluido. La Base Type, se suministra a parte, solo en el caso de querer instalarlo en superficie. Para una óptima elección del sistema a instalar, recomendamos consultar las instrucciones FREEsace correspondientes mediante el código QR de esta página o accediendo a través de nuestra página web. El Set adaptador vitrina es válido para un ancho mínimo de perfil de 45 mm. El movimiento de elevación en ambas versiones (Estándar y Push to open) es multiposición.



Instrucciones FREEsace Mini



Instrucciones FREEsace Forte



Instrucciones FREEsace Mini PTO



Instrucciones FREEsace Forte PTO



FREEDUO

Código	Descripción	Acabado	Embalaje
0203594	Set Duo Madera	Níquel	50
0310194	Set Duo Forte Madera	Níquel	50
0120693	Adaptador Vitrina Aluminio 20 x 20	Níquel	500

i Sistema Duo ofrece la posibilidad de hacer un movimiento de elevación multiposición o abatimiento de la puerta.



Mecanismo Duo



Adaptador puerta madera



Fijación costado



Adaptador vitrina aluminio 20x20



Instrucciones Duo



Instrucciones Duo Forte



COMPÁS DE GAS

Código	Descripción	Medida	Potencia	Acabado	Embalaje
0300192	Autoelevable	180	80 NW	Gris Metalizado	20
0300292	Autoelevable	250	60 NW	Gris Metalizado	20
0300392	Autoelevable	250	80 NW	Gris Metalizado	20
0300492	Autoelevable	250	100 NW	Gris Metalizado	20
0300592	Autoelevable	250	120 NW	Gris Metalizado	20
0300792	Multiposición	180	60 NW	Gris Metalizado	20
0300992	Multiposición	250	60 NW	Gris Metalizado	20
0301092	Multiposición	250	80 NW	Gris Metalizado	20
0301492	Multiposición	250	100 NW	Gris Metalizado	20
0301592	Abatible	250	---	Gris Metalizado	20
0116020	Freno Compás	---	---	Gris	500

i Freno Compás compatible con todo tipo de aperturas. Salvo en versión abatible. La aplicación de Freno Compás es opcional.



Instrucciones Compás



Compás Gas



Freno Compás





KIARO (Puerta abatible)

Código	Descripción	Alto Módulo	Kg. Puerta	Acabado	Embalaje
0100102	Mecanismo Kiaro	250 / 500	2,5 / 11,5 Kg.	Antracita	1
0100193	Cover Kiaro	---	---	Níquel	12
0100293	Soporte superficie	---	---	Níquel	1

i La capacidad de carga del **Mecanismo Kiaro**, varía en función de la altura de la puerta.
El **Mecanismo Kiaro** se suministra de serie con el **Soporte embutido**. El **Soporte de superficie** se podría suministrar de manera opcional. Sistema push opcional.

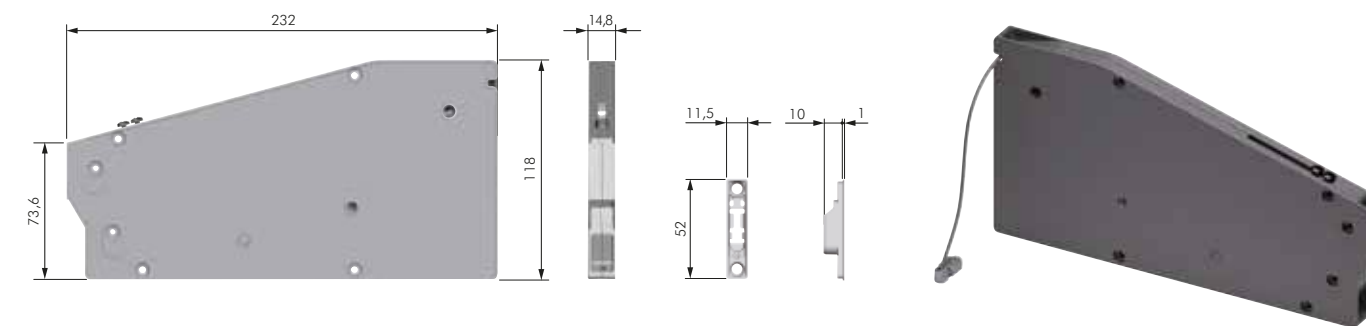

Mecanismo Kiaro

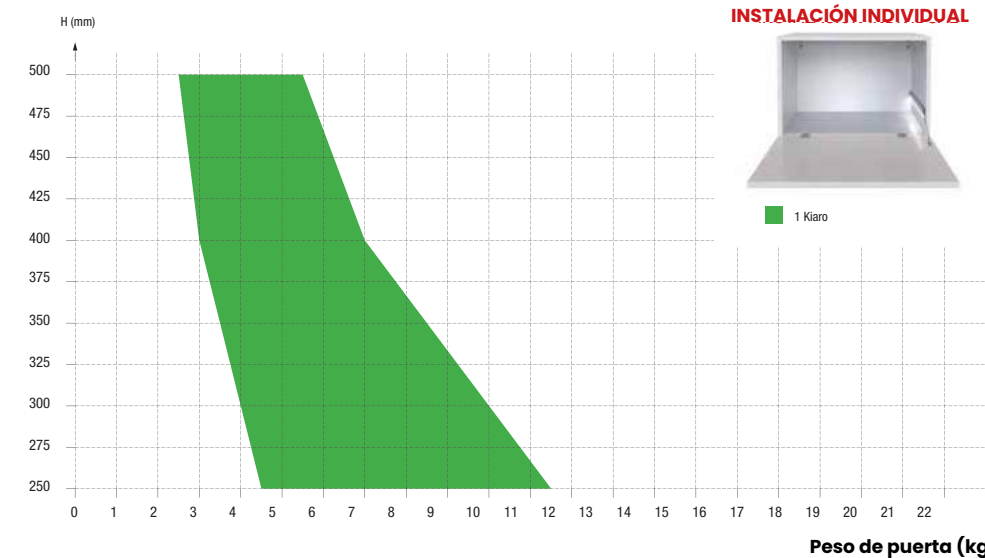

Cover Kiaro Níquel



Tapas Kiaro

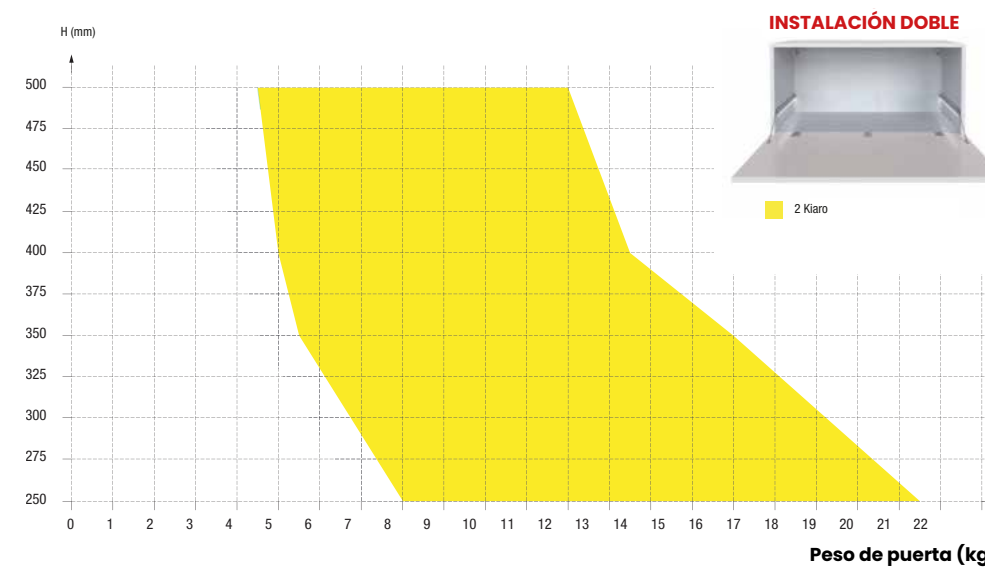

Detalle soporte superficie



KIARO EASY (Puerta abatible)

NOVEDAD
dbgroup



Código	Descripción	Acabado	Embalaje
0100702	Kit Kiaro Easy Strong	Antracita	1

i La capacidad de carga del **Mecanismo Kiaro**, varía en función de la altura de la puerta.
El **Mecanismo Kiaro** se suministra de serie con el **Soporte embutido** y **Soporte de superficie** para que el cliente instale el que más le convenga. Sistema push opcional.

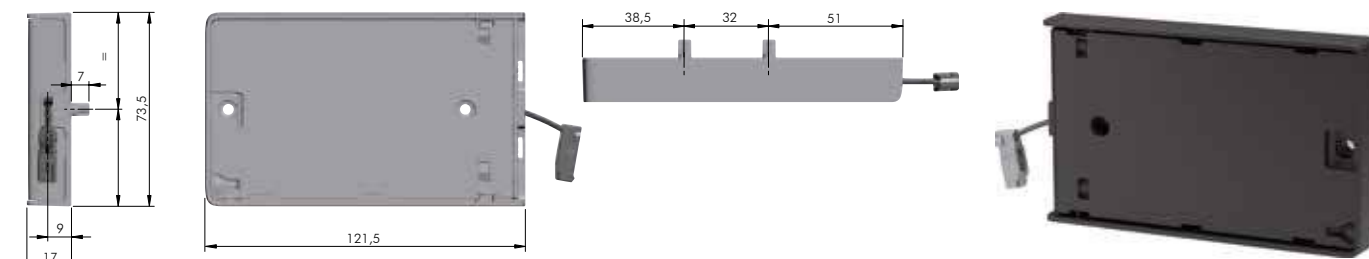

Mecanismo Kiaro Easy



Cover Kiaro Easy



Soporte de superficie
Kiara Easy



INSTALACIÓN INDIVIDUAL

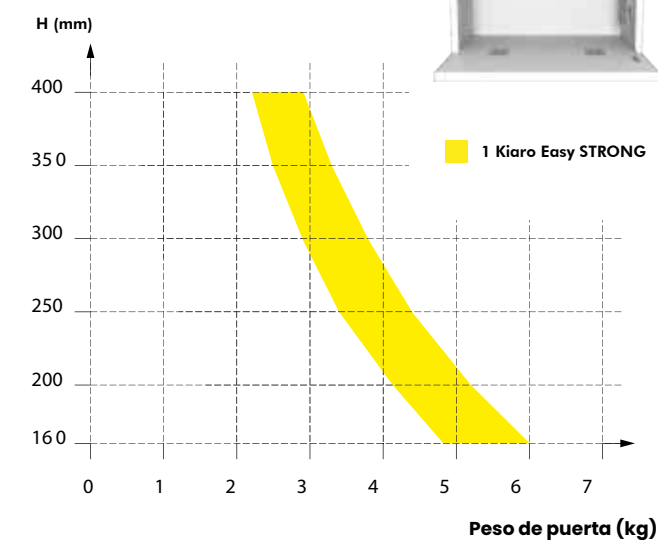

INSTALACIÓN DOBLE

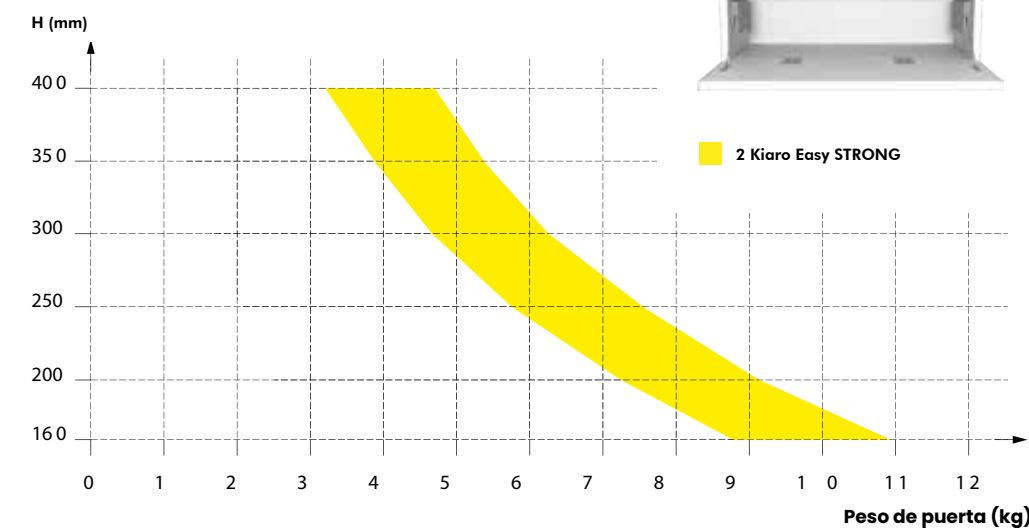

ILUMINACIÓN & CONECTIVIDAD

Unika D-Motion | Polar SE | K-Pad | Atom
Flexyled AT6 | Flexyled SE H4 | Flexyled HE CR
Flexyled HE CH | Diva | Twig | Twig XO | Thea | Hiddi
X-Driver | Transformadores | Sensores | Eight | Twist
Automatik | Brick | Elevator | Volta | Port | Ring | Born
V-Dock | Casia | Back Flip | Power Frame



UNIKAD-MOTION

ILUMINACIÓN & CARGA EN UN SOLO DISEÑO

El foco Unika D-Motion, permite integrar en el mismo foco 4 opciones diferenciadas. Siendo un foco slave de otros o del enchufe de luz tradicional, teniendo función con sensor integrado, con enchufe schuko o con doble USB cargador. Todo ello en dos acabados: negro mate e inox y por si fuera poco, con tecnología D-Motion, albergando en un mismo producto, distintos tipos de tonalidades de luz, natural o cálida.





UNIKA D-MOTION



Código	Descripción	Diámetro	Altura	Potencia	Iluminación	Acabado	Embalaje
0810690	Unika D-Motion Slave	75	64	5 W	Natural / Cálida	Ínox	1
0810790	Unika D-Motion TDM	75	64	5 W	Natural / Cálida	Ínox	1
0810890	Unika D-Motion Shucko	75	64	5 W	Natural / Cálida	Ínox	1
0810990	Unika D-Motion USB	75	64	5 W	Natural / Cálida	Ínox	1
0814107	Unika D-Motion Slave	75	64	5 W	Natural / Cálida	Negro Mate	1
0814207	Unika D-Motion TDM	75	64	5 W	Natural / Cálida	Negro Mate	1
0814307	Unika D-Motion Shucko	75	64	5 W	Natural / Cálida	Negro Mate	1
0814407	Unika D-Motion USB	75	64	5 W	Natural / Cálida	Negro Mate	1
0703001	Transformador 15 W-24 Vdc	---	---	15 W	---	Blanco	1
0703101	Transformador 30 W-24 Vdc	---	---	30 W	---	Blanco	1
0707101	Transformador 60 W-24 Vdc	---	---	60 W	---	Blanco	1

i Unika D-Motion Shucko incorpora 1 toma Shucko dotada con cable de 2000 mm. para la conexión directa a la red eléctrica.
 Unika D-Motion USB incorpora 2 tomas de 2 A cada una, dotadas con cable de 2000 mm. para la conexión a un alimentador de 24 Vdc. (Mínimo 30 W).



Unika D-Motion Slave Unika D-Motion TDM Unika D-Motion Schuko Unika D-Motion USB

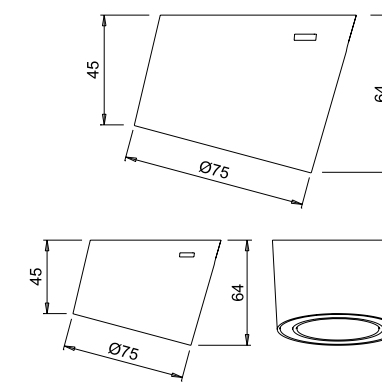
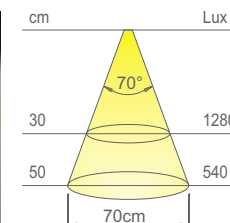
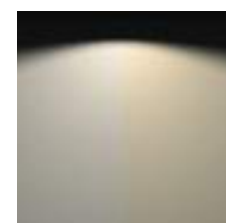



POLAR SE SLAVE



Código	Descripción	Potencia	Acabado	Embalaje
0712787	Polar SE Slave	5 W	Cromo Mate	1
0700707	Polar SE Slave	5 W	Negro Mate	1
0703001	Transformador 15 W-24 Vdc	15 W	Blanco	1
0703101	Transformador 30 W-24 Vdc	30 W	Blanco	1
0707101	Transformador 60 W-24 Vdc	60 W	Blanco	1

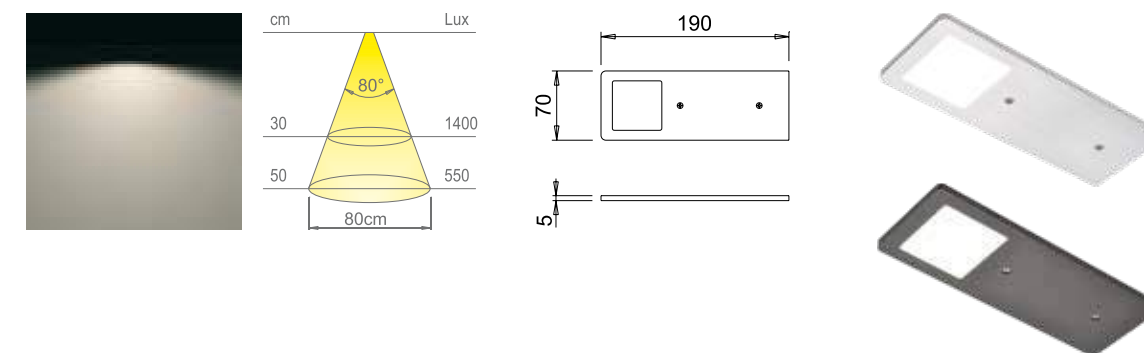

POLAR SE SDM



Código	Descripción	Encendido	Potencia	Acabado	Embalaje
0712887	Polar SE SDM	SDM	5 W	Cromo Mate	1
0700907	Polar SE SDM	SDM	5 W	Negro Mate	1
0703001	Transformador 15 W-24 Vdc	---	15 W	Blanco	1
0703101	Transformador 30 W-24 Vdc	---	30 W	Blanco	1
0707101	Transformador 60 W-24 Vdc	---	60 W	Blanco	1

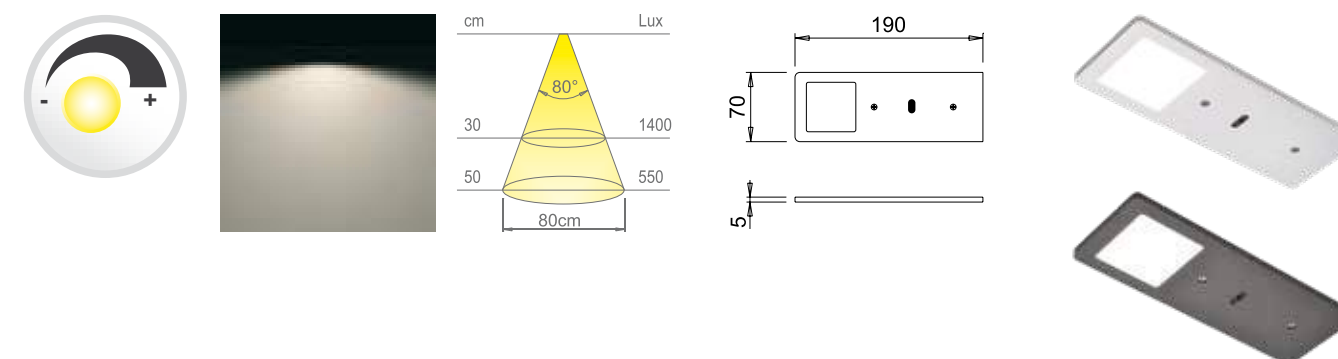



SET 3 K-PAD SDM



Código	Descripción	Encendido	Potencia	Acabado	Embalaje
0712687	Set 3 K-Pad	SDM	15 W	Aluminio	1

i El Set incluye; 1 K-Pad SDM + 2 K-Pad Slave + 1 Transformador 15 W

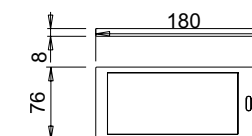
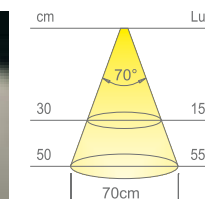
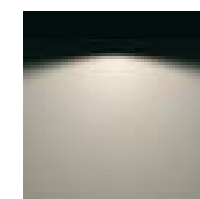

K-PAD IR



Código	Descripción	Encendido	Potencia	Acabado	Embalaje
0712587	K-Pad IR	Infrarrojos	5 W	Aluminio	1
0703001	Transformador 15 W-24 Vdc	---	15 W	Blanco	1
0703101	Transformador 30 W-24 Vdc	---	30 W	Blanco	1
0707101	Transformador 60 W-24 Vdc	---	60 W	Blanco	1

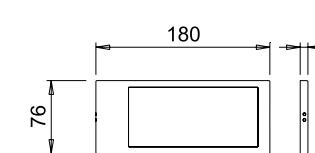
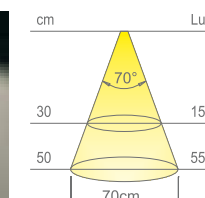
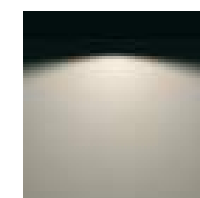

ATOM



Código	Descripción	Ø Encastre	Potencia	Acabado	Embalaje
0712287	Foco Atom	57	3 W	Cromo Mate	1
0700407	Foco Atom	57	3 W	Negro Mate	1
0810190	Foco Atom	57	3 W	Ínox	1
0702287	Spacer Recto Atom	---	---	Cromo Mate	1
0700507	Spacer Recto Atom	---	---	Negro Mate	1
0810290	Spacer Recto Atom	---	---	Ínox	1
0702387	Spacer Oblicuo Atom	---	---	Cromo Mate	1
0700607	Spacer Oblicuo Atom	---	---	Negro Mate	1
0810390	Spacer Oblicuo Atom	---	---	Ínox	1
0703001	Transformador 15 W-24 Vdc	---	15 W	Blanco	1
0703101	Transformador 30 W-24 Vdc	---	30 W	Blanco	1
0707101	Transformador 60 W-24 Vdc	---	60 W	Blanco	1

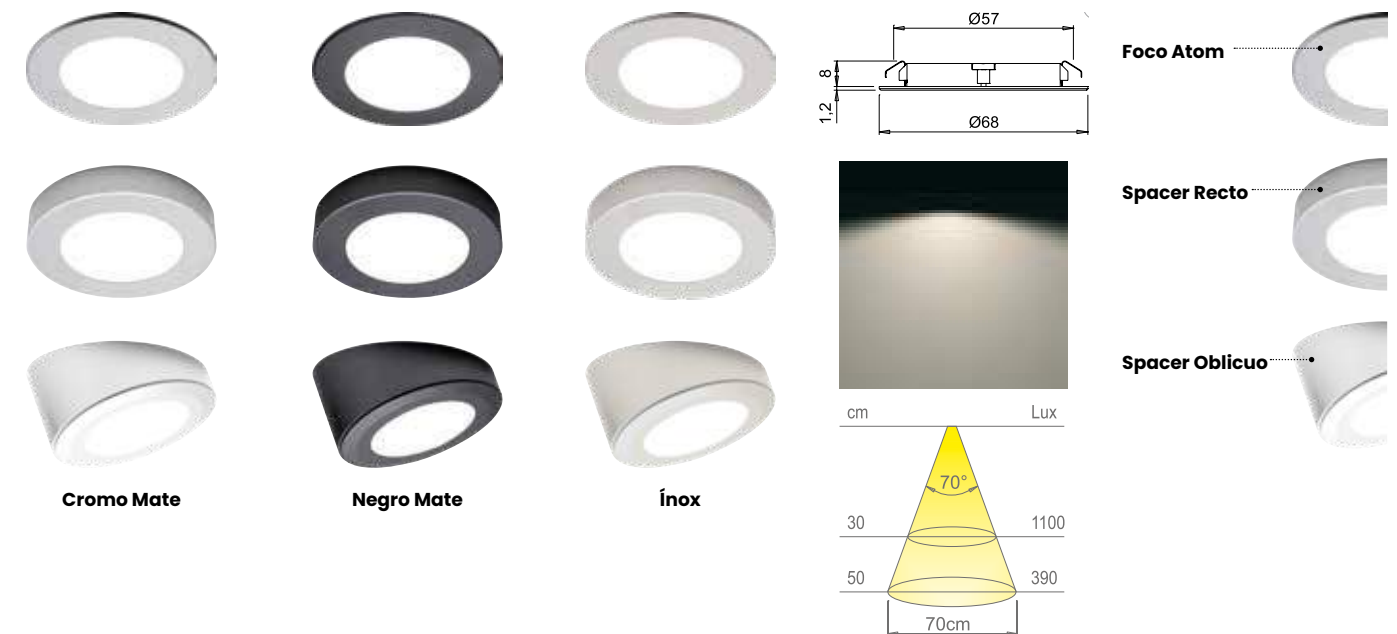



FLEXILED AT6 (doble cableado)



Código	Descripción	Longitud	Encastre	Potencia	Iluminación	Puntos Led	Embalaje
0810101	Flexyled AT6	2000	6	20 W	Natural	480	1
0810201	Flexyled AT6	3000	6	30 W	Natural	720	1
0810301	Flexyled AT6	2000	6	20 W	Cálida	480	1
0810401	Flexyled AT6	3000	6	30 W	Cálida	720	1
0703001	Transformador 15 W-24 Vdc	---	---	15 W	---	---	1
0703101	Transformador 30 W-24 Vdc	---	---	30 W	---	---	1
0707101	Transformador 60 W-24 Vdc	---	---	60 W	---	---	1

i FLEXILED AT6 viene de serie con cableado en ambos extremos para un mejor aprovechamiento a la hora de cortar el mismo. Grado de protección IP44. FLEXILED AT6 está protegido contra salpicaduras de agua. La protección es relativa solo al aparato y no al sistema de conexión.

MODULARIDAD
Doble opción de instalación



(1) base adhesiva de alta fijación **3M**

(2) fijación mediante clip atornillado. Incluido junto con Flexyled AT6.

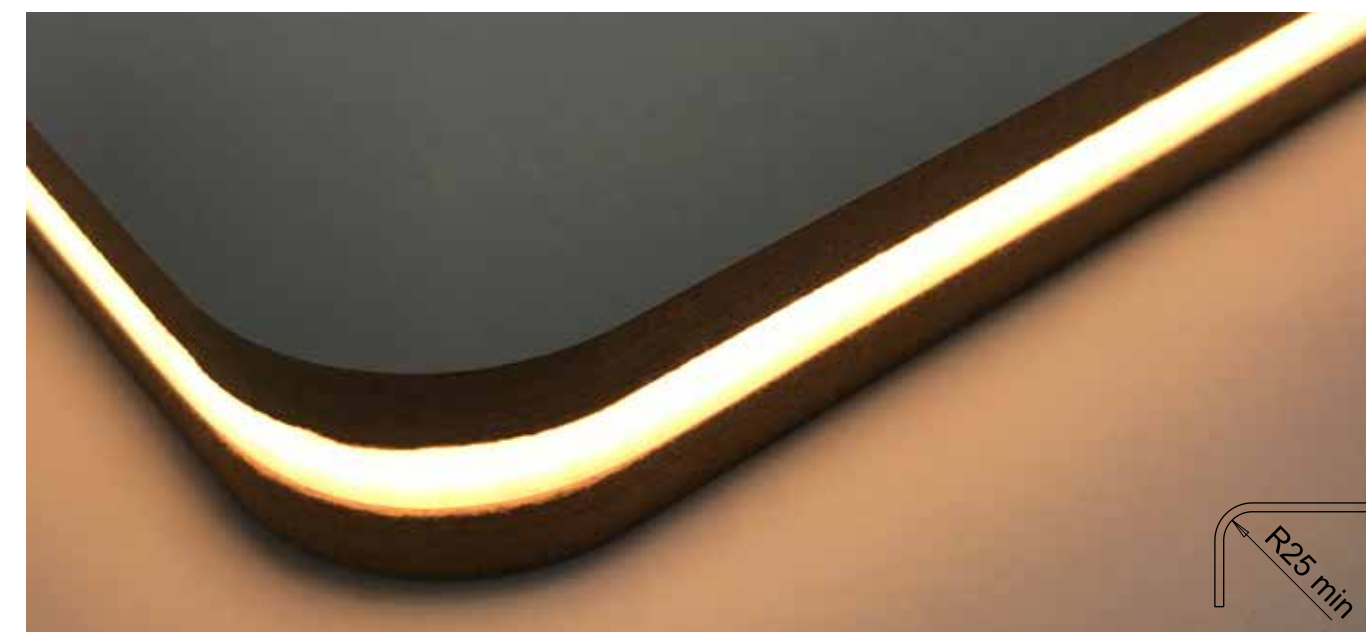
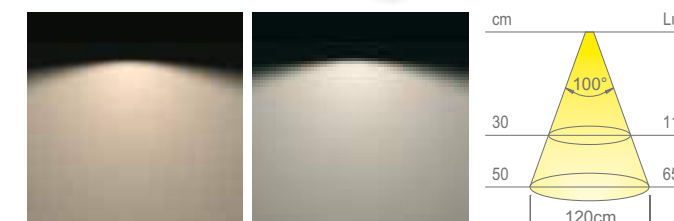

R25 min



FLEXYLED SE H4

FLEXIBILIDAD

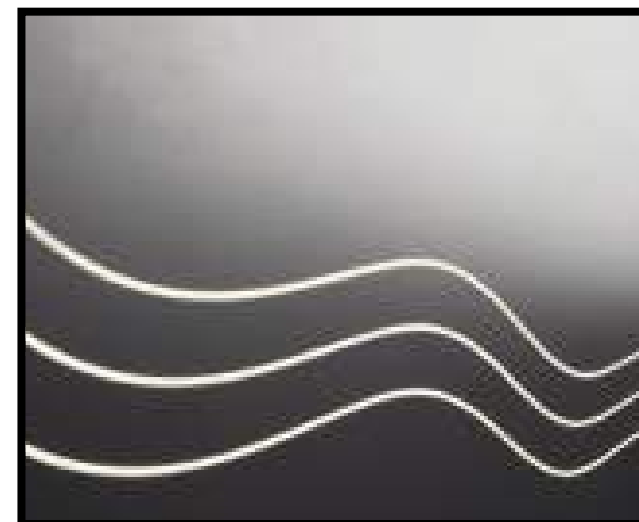

Gracias a la flexibilidad que nos ofrece esta tira led, podemos realizar el diseño que queramos y hacer la instalación de forma recta, curva, circular, etc... embutiendo el **Flexyled SE H4 24Vdc** dentro de la ranura de 8 mm de profundidad.

INSTALACIÓN

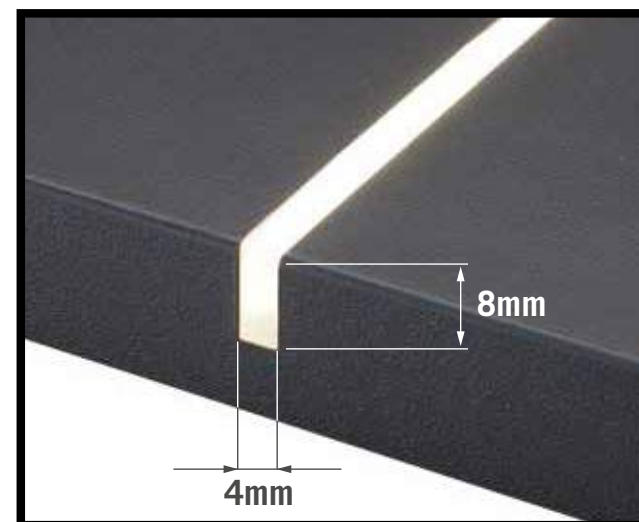

Flexyled SE H4 24Vdc no precisa de pegamentos o adhesivos para su instalación. Basta con realizar una canal en la madera para embutirlo dentro de ella, quedando totalmente enrasado y posibilitandonos además instalar baldas con una separación de 0 mm. entre el costado y la propia balda.

MODULARIDAD

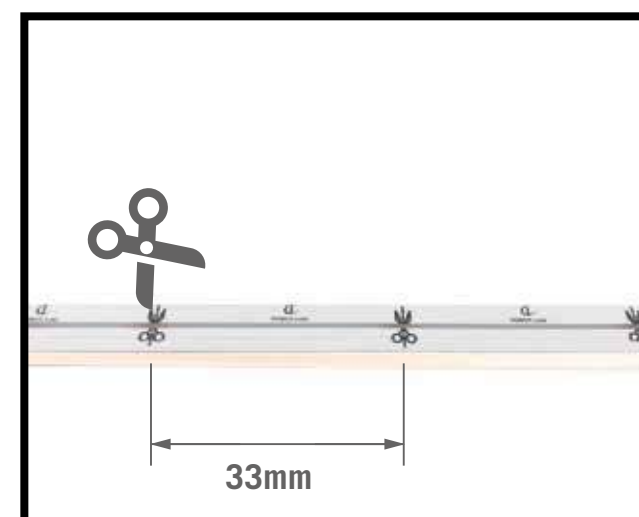

Flexyled SE H4 24Vdc puede cortarse en intervalos de 33 mm, para conseguir la longitud más aproximada posible a la deseada en cada instalación.

FLEXILED SE H4 (doble cableado)



Código	Descripción	Longitud	Potencia	Iluminación	Puntos Led	Embalaje
0706501	Flexyled SE H4 Natural Doble Cableado	1000	9,6 W	Natural	180	1
0706601	Flexyled SE H4 Natural Doble Cableado	2000	19,2 W	Natural	360	1
0706701	Flexyled SE H4 Natural Doble Cableado	2500	24 W	Natural	450	1
0706801	Flexyled SE H4 Cálida Doble Cableado	1000	9,6 W	Cálida	180	1
0706901	Flexyled SE H4 Cálida Doble Cableado	2000	19,2 W	Cálida	360	1
0707001	Flexyled SE H4 Cálida Doble Cableado	2500	24 W	Cálida	450	1
0810307	Perfil Tynn Negro Mate	3000	---	---	---	10
0814507	Set 4 tornillos Perfil Tynn	---	---	---	---	20
0703001	Transformador 15 W-24 Vdc	---	15 W	---	---	1
0703101	Transformador 30 W-24 Vdc	---	30 W	---	---	1
0707101	Transformador 60 W-24 Vdc	---	60 W	---	---	1

i FLEXILED SE H4 viene de serie con cableado en ambos extremos para un mejor aprovechamiento a la hora de cortar el mismo. El Perfil Tynn está pensado para la instalación del Flexyled SE H4 en superficie.

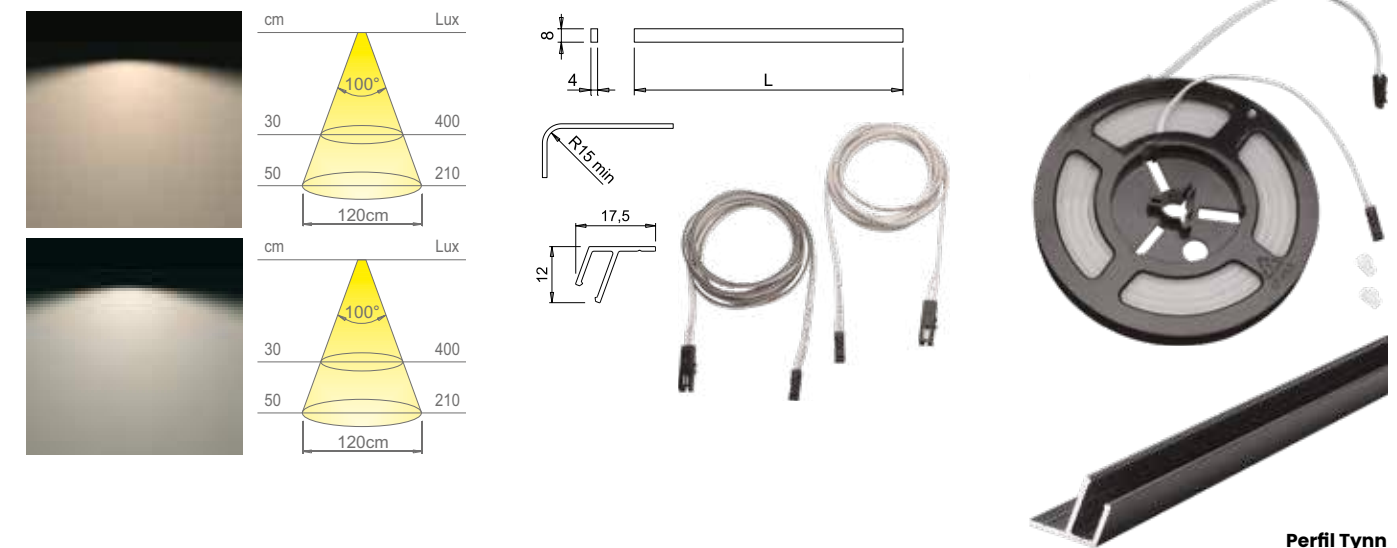

Perfil Tynn



Detalle Perfil Tynn

FLEXILED HE CR



Código	Descripción	Potencia	Iluminación	Puntos Leds	Embalaje
0703901	Flexyled HE CR 500 mm.	4,8 W	Natural	60	1
0703601	Flexyled HE CR 1000 mm.	9,6 W	Natural	120	1
0703701	Flexyled HE CR 2000 mm.	19,2 W	Natural	240	1
0703801	Flexyled HE CR 3000 mm.	28,8 W	Natural	360	1
0813601	Flexyled HE CR 500 mm.	4,8 W	Cálida	60	1
0813701	Flexyled HE CR 1000 mm.	9,6 W	Cálida	120	1
0813801	Flexyled HE CR 2000 mm.	19,2 W	Cálida	240	1
0813901	Flexyled HE CR 3000 mm.	28,8 W	Cálida	360	1
0703201	Cable Conexión 2000 mm.	---	---	---	1
0703301	Empalme 500 mm.	---	---	---	1
0703401	Flexyled Corner HE Dcha 60x60	1,1 W	Natural	12	1
0703501	Flexyled Corner HE Izqda 60x60	1,1 W	Natural	12	1
0703001	Transformador 15 W-24 Vdc	15 W	---	---	1
0703101	Transformador 30 W-24 Vdc	30 W	---	---	1
0707101	Transformador 60 W-24 Vdc	60 W	---	---	1

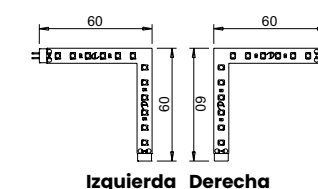
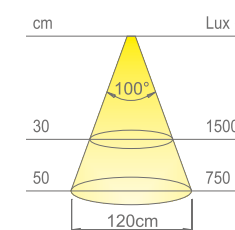
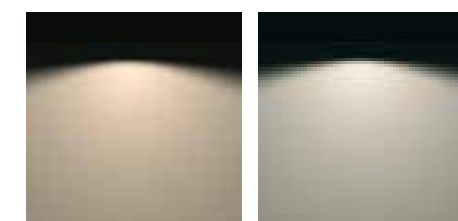

FLEXYLED HE CH



Código	Descripción	Longitud	Potencia	Iluminación	Puntos Leds	Embalaje
0811601	Flexyled HE CH 5000 mm.	5000	48 W	Natural	600	1
0811401	Flexyled HE CH 5000 mm.	5000	48 W	Cálida	600	1
0811701	Cable de alimentación Flexyled HE CH	2000	---	---	---	1
0811901	Cable empalme Flexyled HE CH	50	---	---	---	1
0813501	Grapa Flexyled HE CH	---	---	---	---	1
0703001	Transformador 15 W-24 Vdc	---	15 W	---	---	1
0703101	Transformador 30 W-24 Vdc	---	30 W	---	---	1
0707101	Transformador 60 W-24 Vdc	---	60 W	---	---	1

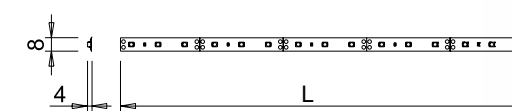
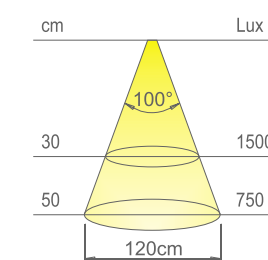
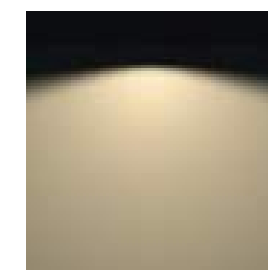
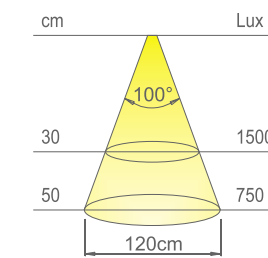
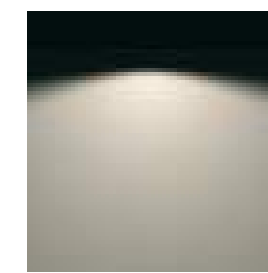

Cable empalme Flexyled HE CH



Grapa Flexyled HE CH

Cable de alimentación Flexyled HE CH



PERFIL DIVA / SENSOR DIVA



Código	Descripción	Longitud	Potencia	Acabado	Embalaje
0702487	Perfil Diva	2000	---	Aluminio	10
0702501	Cobertor Plástico	2000	---	Blanco	10
0702587	Juego Tapas Diva	---	---	Aluminio	20
0703387	Sensor Touch Led Diva FW	---	30 ÷ 60 w	Aluminio	1

i Necesario para su instalación la tira Flexyled HE CR.



Perfil Diva / Cobertor Plástico / Jgo. Tapas

PERFIL TWIG / SENSOR TWIG



Código	Descripción	Longitud	Potencia	Acabado	Embalaje
0702687	Perfil Twig	2000	---	Aluminio	10
0702501	Cobertor Plástico	2000	---	Blanco	10
0700193	Clip Fijación Twig	---	---	Cinc	100
0702787	Juego Tapas Twig	---	---	Aluminio	20
0703187	Sensor Área Led Twig FW	---	30 ÷ 60 w	Aluminio	1
0703287	Sensor Touch Led Twig FW	---	30 ÷ 60 w	Aluminio	1

i Necesario para su instalación la tira Flexyled HE CR.

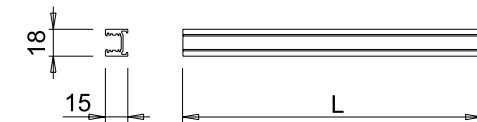

Sensor Touch Led Twig FW

Sensor Área Led Twig FW





PERFIL TWIG XO



Código	Descripción	Longitud	Acabado	Embalaje
0830487	Perfil Twig XO	2000	Aluminio	20
0812001	Cobertor perfil Twig XO	2000	Blanco	10
0800297	Clip de fijación Perfil Twig XO	---	---	20
0820292	Set Tapas Perfil Twig XO	---	Gris	20

i Necesario para su instalación la tira Flexyled HE CH.

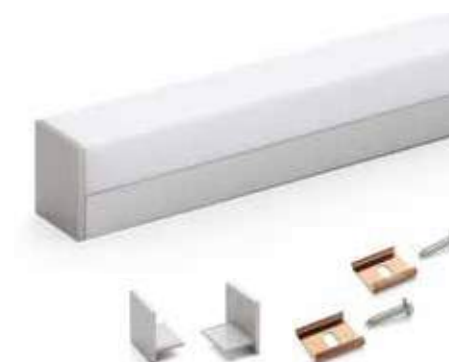
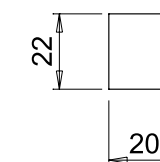

PERFIL THEA



Código	Descripción	Longitud	Acabado	Embalaje
0813907	Perfil Thea	2000	Negro Mate	20
0812101	Cobertor perfil Thea	2000	Blanco	20
0800197	Clip de fijación Thea	---	Cinc	20
0814007	Set de tapas perfil Thea	---	Negro Mate	20

i Necesario para su instalación la tira Flexyled HE CH.

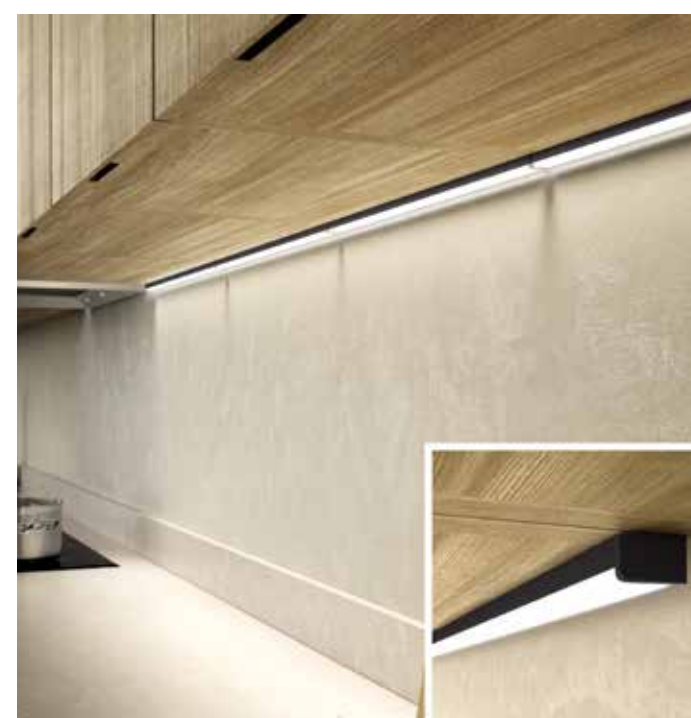
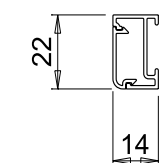



HIDDI

Llena tus muebles de luz



HIDDI NOVEDAD
dbgroup



Código	Descripción	Encendido	Potencia	Acabado	Embalaje
0814301	Hiddi	Infrarrojos	3,1 W	Blanco	1

i Este artículo, cuenta con un sistema de infrarrojos que se acciona abriendo el frente del cajón o la puerta.

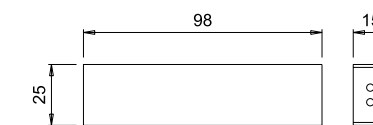



X-DRIVER

El futuro, es hoy

DIAGRAMA DE CONFIGURACIÓN

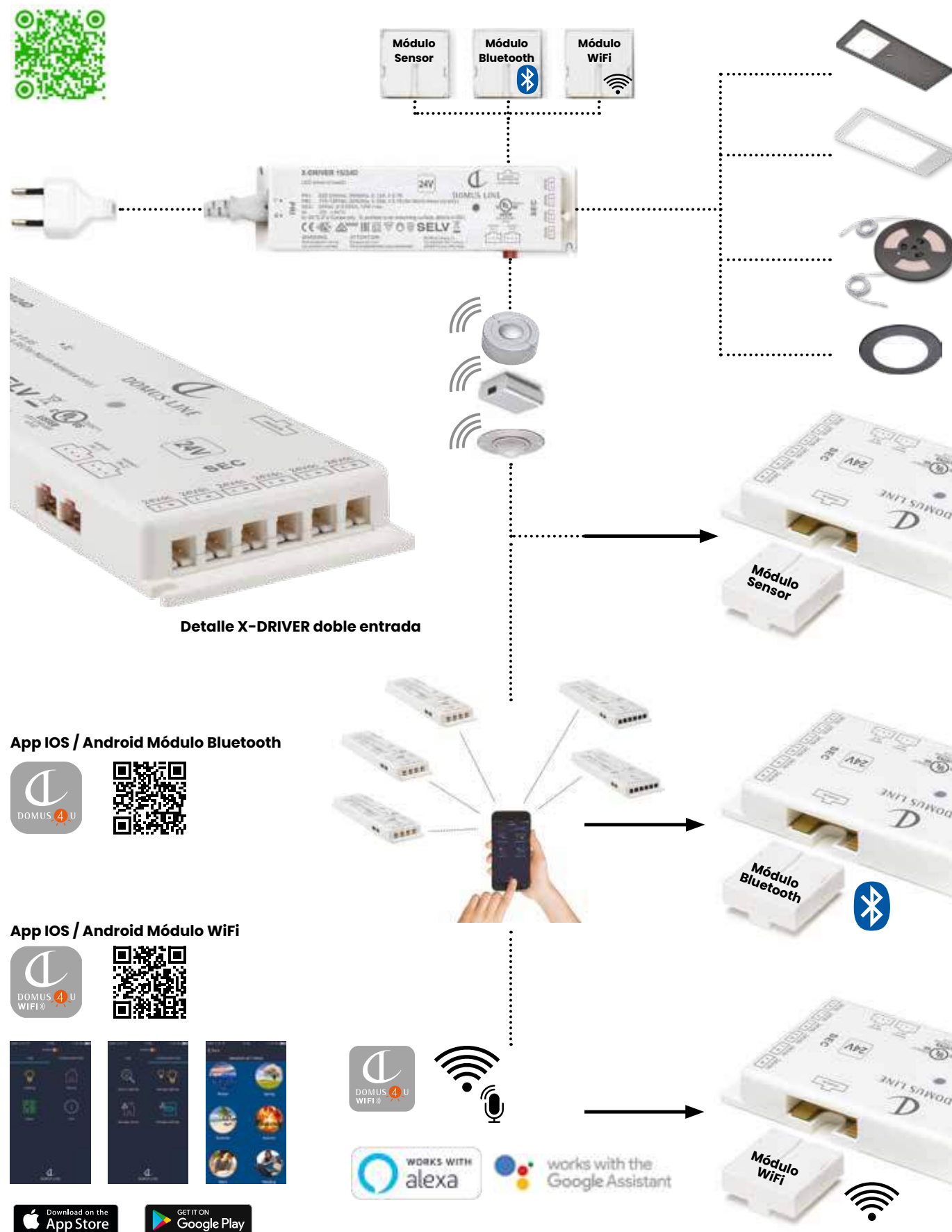

App IOS / Android Módulo Bluetooth



App IOS / Android Módulo WiFi

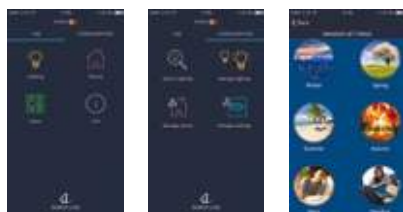

SENSORES INALÁMBRICOS

SENSOR

Gracias a la combinación de X-DRIVER con el módulo sensor, podemos desarrollar una instalación de una forma mucho más sencilla, eliminando todo el cableado que de manera tradicional tiene que ir del transformador al sensor. X-DRIVER, se convierte de esta manera, en un excepcional aliado con el que podemos iluminar nuestros productos de una manera inalámbrica.



DOMUS 4U

BLUETOOTH

DOMUS4U es una aplicación para encender las luminarias conectado a X-DRIVER D-MOTION encendido y apagado y ajuste el brillo y la temperatura de color directamente desde un teléfono inteligente. La señal Bluetooth permite controlar hasta 5 dispositivos X-DRIVER D-MOTION de forma independiente o agrupándolos por habitación. Con DOMUS4U, también puedes elegir, ajustar y asignar configuraciones de iluminación específicas a cada habitación. Necesaria la instalación del módulo Bluetooth.

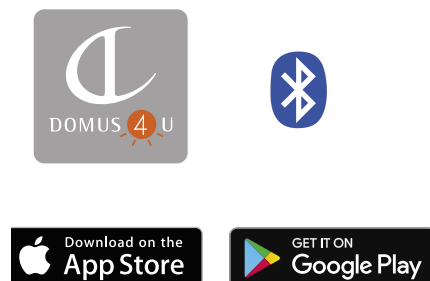

DOMUS 4U WI-FI

WI-FI

DOMUS4U WIFI es una aplicación para encender las luminarias conectado a X-DRIVER D-MOTION encendido y apagado y ajuste el brillo y la temperatura de color directamente desde un teléfono inteligente. La señal Wi-Fi permite controlar dispositivos X-DRIVER D-MOTION de forma independiente o por agrupación ellos por habitación.



ALEXA & GOOGLE HOME

WI-FI

Fuentes de alimentación X-DRIVER D-MOTION, equipadas con módulo WIFI, se puede interconectar con Amazon y con Google HOME. Dispositivos controlados por voz, con la aplicación Alexa o Google Assistant, es posible encender las luminarias conectando a X-DRIVER D-MOTION encendido y apagado y ajustar el brillo y temperatura de color, utilizando también todos los demás funciones disponibles.



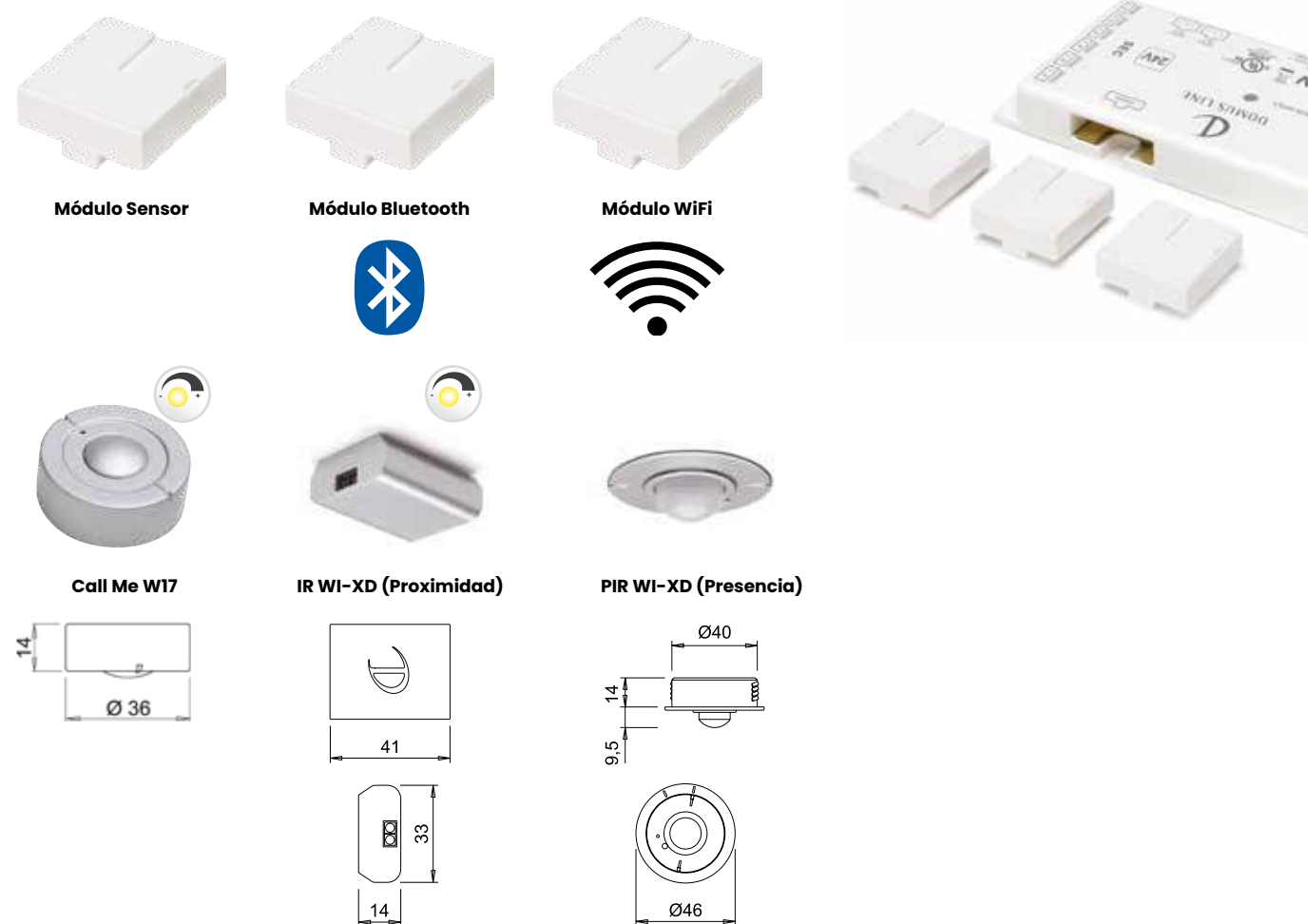
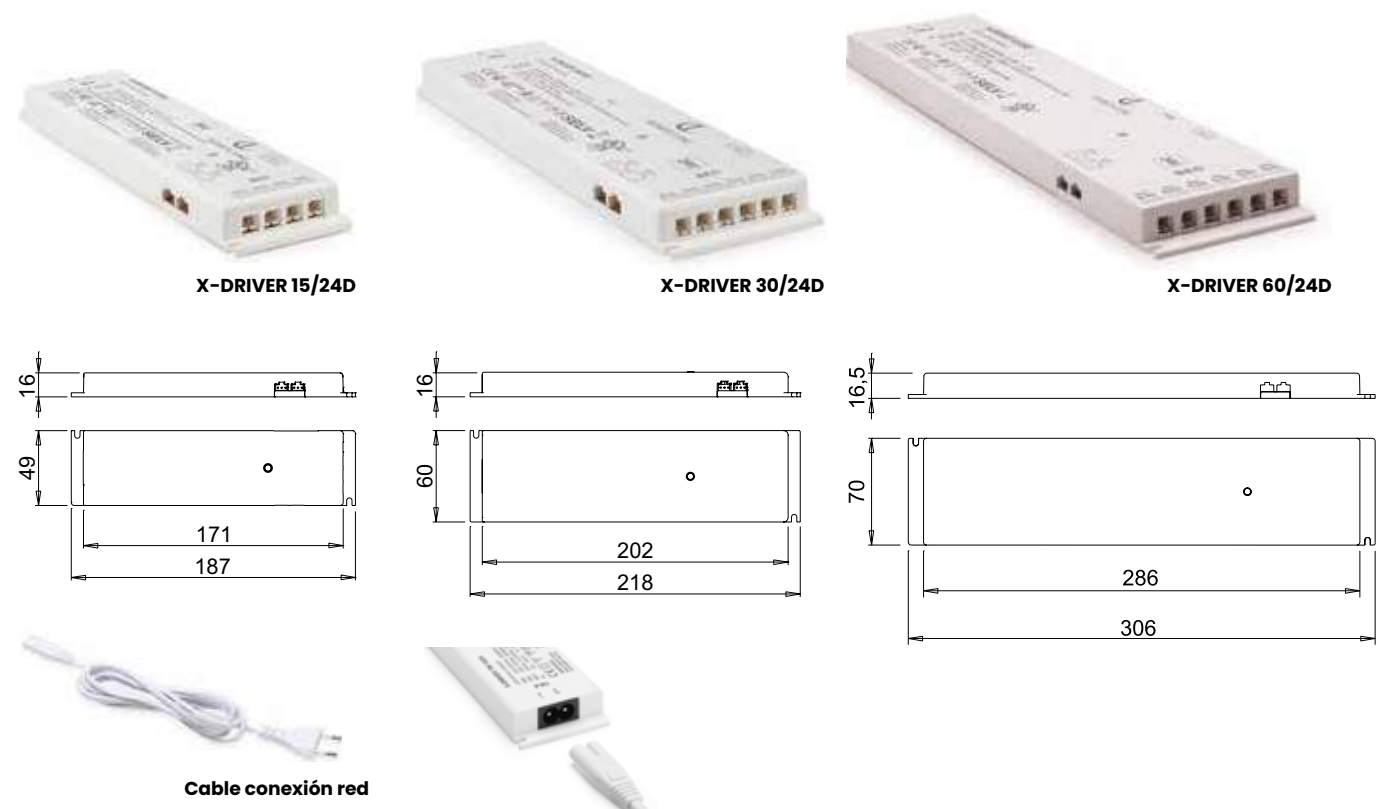

X DRIVER (Transformadores)



Código	Descripción	Longitud	Potencia	Acabado	Embalaje
0810501	X-DRIVER 15/24D	---	15 W	Blanco	1
0810601	X-DRIVER 30/24D	---	30 W	Blanco	1
0810701	X-DRIVER 60/24D	---	60 W	Blanco	1
0810801	Cable conexión red	2000	---	---	1

X DRIVER (Módulos)



Código	Descripción	Acabado	Embalaje
0811001	Módulo Sensor	Blanco	1
0811101	Módulo Bluetooth	Blanco	1
0811201	Módulo WiFi	Blanco	1

i Los **módulos Bluetooth y WiFi**, no podrán combinarse con el transformador **X-DRIVER 15/24D**. Solo podrán hacerlo con los **X-DRIVER 30/24D** y **X-DRIVER 60/24D**

X DRIVER (Sensores inalámbricos)



Código	Descripción	Acabado	Embalaje
0820192	Call Me W17	Aluminio	1
0810607	IR WI-XD (Proximidad)	Aluminio	1
0810407	PIR WI-XD (Presencia)	Aluminio	1

TRANSFORMADOR 15 W-24 Vdc

Código	Descripción	Potencia	Acabado	Embalaje
0703001	Transformador 15 W - 24 Vdc	15 W	Blanco	1

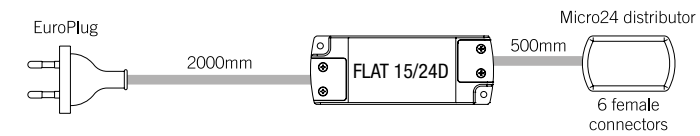
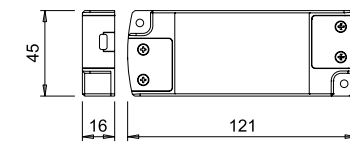

TRANSFORMADOR 30 W-24 Vdc

Código	Descripción	Potencia	Acabado	Embalaje
0703101	Transformador 30 W - 24 Vdc	30 W	Blanco	1

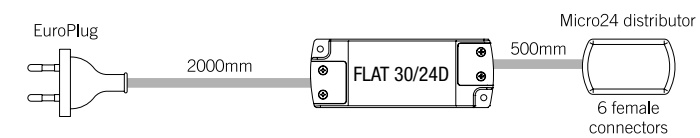
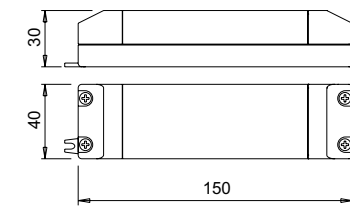

TRANSFORMADOR 60 W-24 Vdc

Código	Descripción	Potencia	Acabado	Embalaje
0707101	Transformador 60 W - 24 Vdc	60 W	Blanco	1

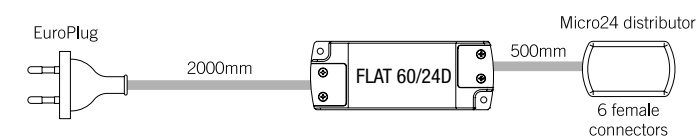
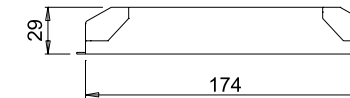

SENSOR IFR V09



Código	Descripción	Potencia	Acabado	Embalaje
0702701	Sensor Infrarrojos IFR V09	150 - 250 w	Blanco	1

i Sensor de presencia. Posibilidad de regular el tiempo de desconexión entre 10 segundos y 3 minutos máximo.

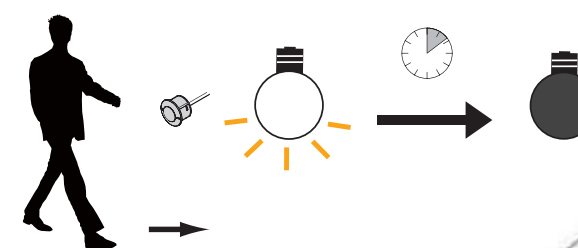

SENSOR SIMPLY



Código	Descripción	Potencia	Acabado	Embalaje
0701207	Sensor Simply R1	150 w	Negro	1

i Sensor de proximidad.



INTERRUPTOR CLICK



Código	Descripción	Acabado	Embalaje
0704201	Interruptor Click	Negro	1

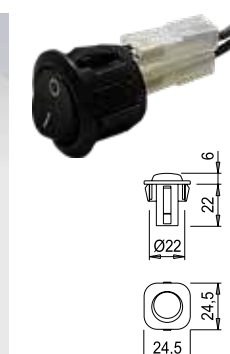



SENSOR OCULTO CAPSENS FW TLD



Código	Descripción	Potencia	Acabado	Embalaje
0702801	Sensor Oculto Capsens	30-60 w	Negro	1

i Sensor touch.

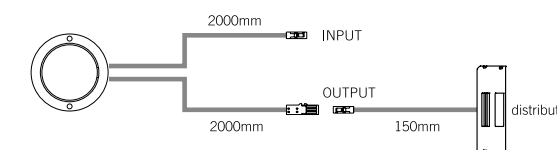
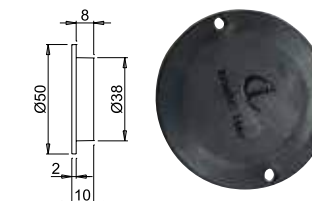

SENSOR IR 12/24 FW



Código	Descripción	Potencia	Acabado	Embalaje
0702601	Sensor Infrarrojos IR 12/24 FW	15 - 30 w	Blanco	1

i Sensor IR 12/24 FW adaptado para una doble configuración. Sensor de puerta o de proximidad.

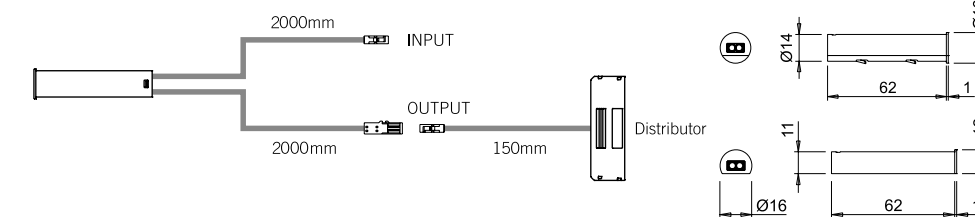

SENSOR DOTTI TLD



Código	Descripción	Potencia	Acabado	Embalaje
0710687	Sensor Touch Dotti	36/72 w	Aluminio	1

i Sensor touch.

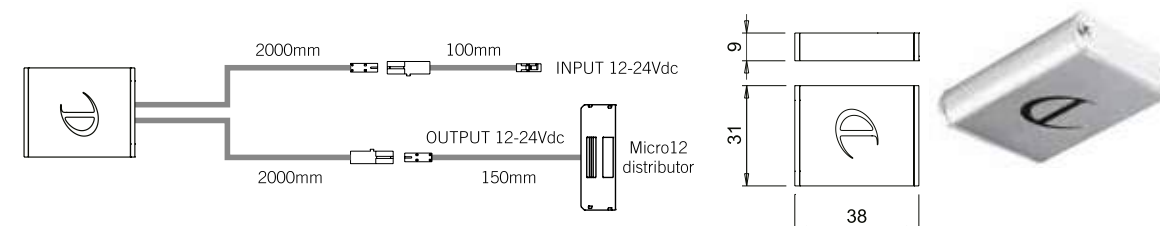



SENSOR DIVA TLD V12



Código	Descripción	Potencia	Acabado	Embalaje
0703387	Sensor Touch Led Diva FW	30 ÷ 60 w	Aluminio	1

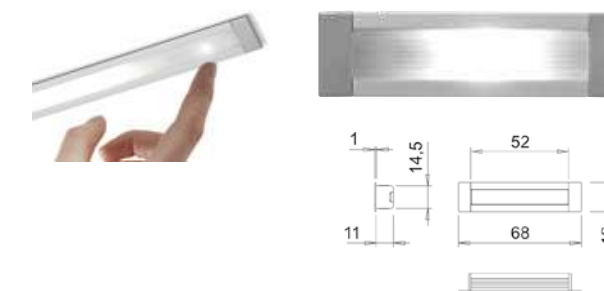

SENSOR TWIG TLD V13



Código	Descripción	Potencia	Acabado	Embalaje
0703287	Sensor Touch Led Twig FW	30 ÷ 60 w	Aluminio	1

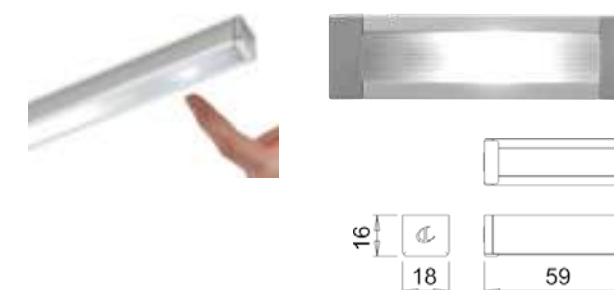

SENSOR TWIG INFRARROJOS



Código	Descripción	Potencia	Acabado	Embalaje
0703187	Sensor Área Led Twig FW	30 ÷ 60 w	Aluminio	1

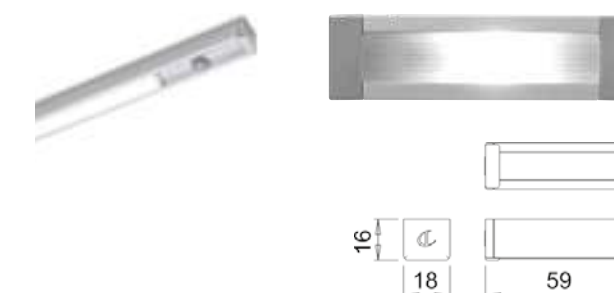



EIGHT

Sobresaliente en diseño



Medidas
Eight



EIGHT8

APERTURA PIVOTANTE

Eight revoluciona el mundo de las soluciones adoptadas para el mueble gracias a su sistema de apertura pivotante. Fue premiado en 2016 por el Janus de l'Industrie y en 2018 por el Observateur du Design. Disponible en varios acabados, ofrece diferentes versiones: 2 tomas schuko de 16 A o 1 toma de 16 A + 1 toma USB. Su tapa pivotante tiene una garantía de 40.000 ciclos y se puede instalar encima de un cajón gracias a su tamaño de tan solo 45,7 mm.



Posibilidad de personalizar los enchufes con logotipo del cliente. Consultar condiciones con Dpto.Comercial.

EIGHT NOVEDAD
dbgroup



Código	Descripción	Alto	Acabado	Embalaje
0811090	Eight 2 Schuko	457	Ínox	1
0814001	Eight 2 Schuko	457	Blanco Mate	1
0814607	Eight 2 Schuko	457	Negro Mate	1
0811190	Eight 1 Schuko / 1 USB	457	Ínox	1
0814101	Eight 1 Schuko / 1 USB	457	Blanco Mate	1
0814707	Eight 1 Schuko / 1 USB	457	Negro Mate	1

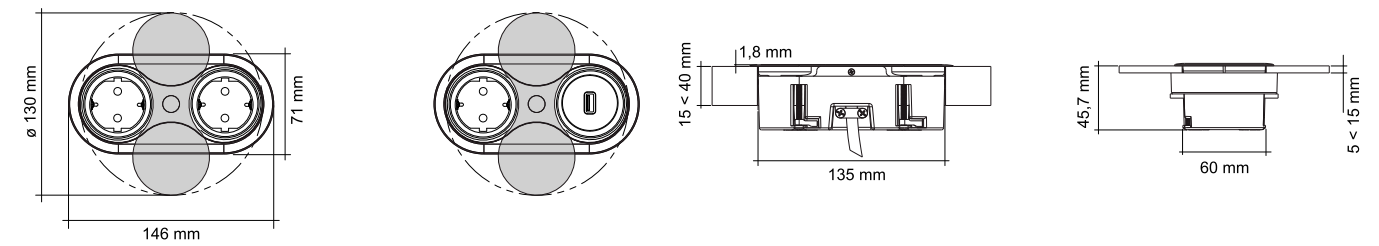

2 SCHUKO

1 SCHUKO / 1 USB CARGADOR 3,5 A





TWIST

Código	Descripción	Alto	Ø Diámetro	Ø Encastre	Acabado	Embalaje
0700690	Twist 2 Schuko	43	115	105	Ínox	1
0706401	Twist 2 Schuko	43	115	105	Blanco Mate	1
0701307	Twist 2 Schuko	43	115	105	Negro Mate	1
0810490	Twist 1 Schuko / 2 USB	43	115	105	Ínox	1
0811301	Twist 1 Schuko / 2 USB	43	115	105	Blanco Mate	1
0810707	Twist 1 Schuko / 2 USB	43	115	105	Negro Mate	1

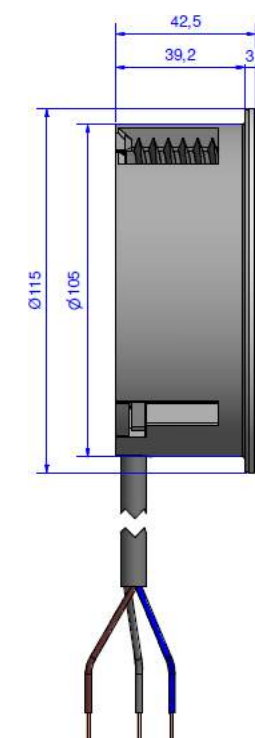

Posibilidad de personalizar los enchufes con logotipo del cliente. Consultar condiciones con Dpto. Comercial.



AUTOMATIK

NOVEDAD
dbgroup



Código	Descripción	Alto	Ø Encastre	Acabado	Embalaje
0815007	Automatik 2 Schuko / 2 USB	349	85	Negro	1

i Su apertura y cierre son motorizados y asegurados mediante un sistema antipinzamiento, lo que permite su instalación en lugares de difícil acceso. Este producto es IP44 en la posición cerrada. Automatik también ha sido galardonado con un Trofeo en la categoría Equipos- Accesorios en SADECC 2019, así como con un primer premio en el concurso internacional MDO MonteCarlo Prize 2019.

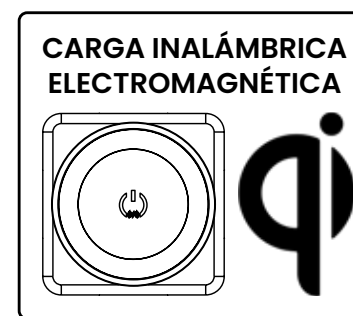
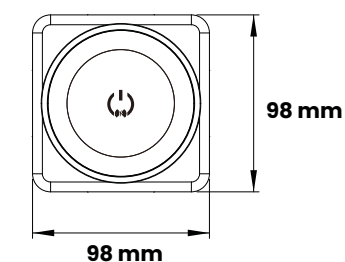
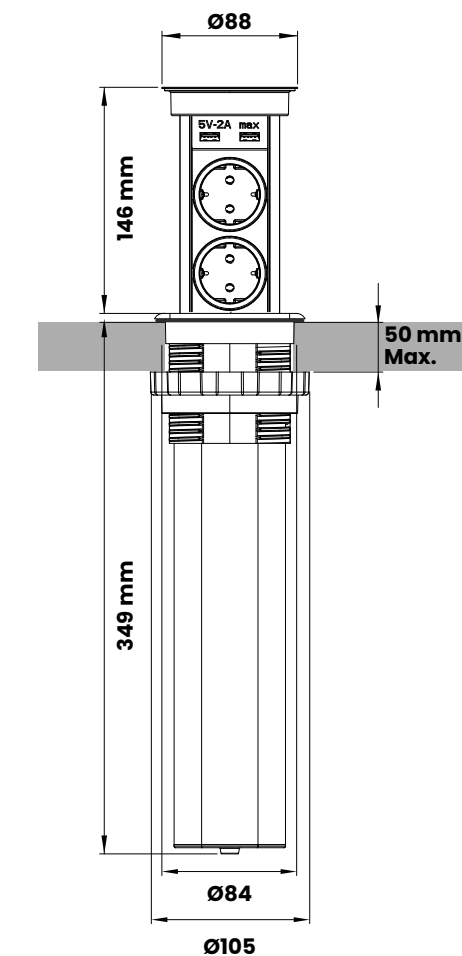





Posibilidad de personalizar los enchufes con logotipo del cliente. Consultar condiciones con Dpto.Comercial.

BRICK NOVEDAD dbgroup

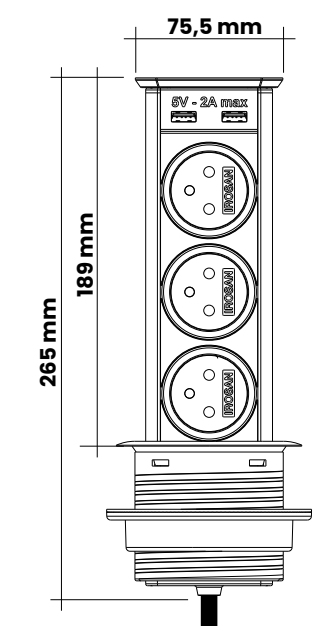
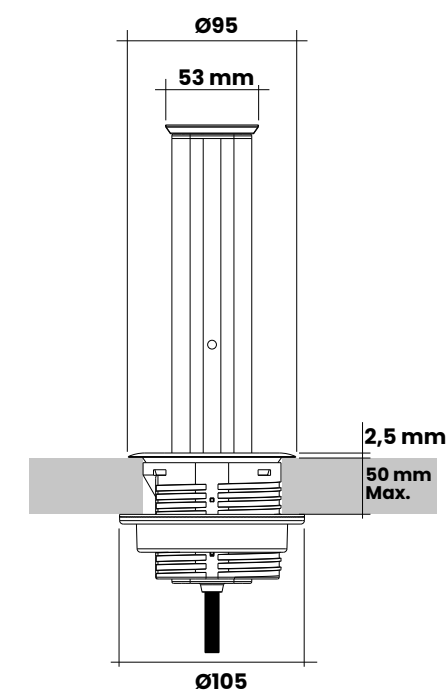

Código	Descripción	Alto	Ø Diámetro	Ø Encastre	Acabado	Embalaje
0811390	Brick 3 Schuko / 2 USB	265	95	80	Ínox	1

i Para evitar cualquier rastro de fricción, el sistema de deslizamiento se realiza sobre 2 rieles laterales y 1 riel trasero. Para instalar en una encimera de 50 mm de espesor máximo.







Posibilidad de personalizar los enchufes con logotipo del cliente. Consultar condiciones con Dpto. Comercial.

ELEVATOR / COVER

Código	Descripción	Alto	Ø Diámetro	Ø Encastre	Acabado	Embalaje
0700589	Elevator 2 Schuko	135	115	80	Ínox	1
0810590	Elevator 1 Schuko / 2 USB	135	115	80	Ínox	1
0710691	Elevator cover interior	150	127	127	Ínox	1

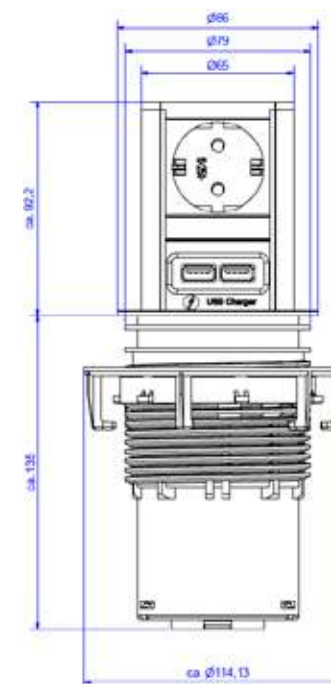
i Elevator cover interior es simplemente un cobertor decorativo. Hay que pedir siempre el modelo **Elevator** de forma independiente.



VOLTA



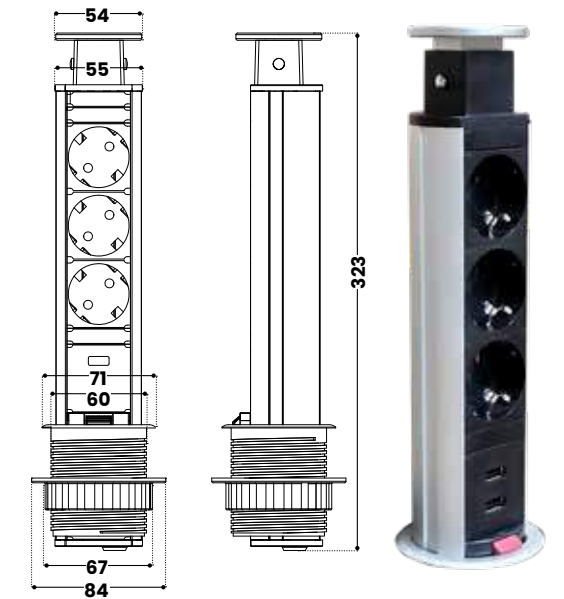

Código	Descripción	Alto	Ø Diámetro	Ø Encastre	Acabado	Embalaje
0711387	Volta 3 Schuko/2 USB	323	72	60	Aluminio	1

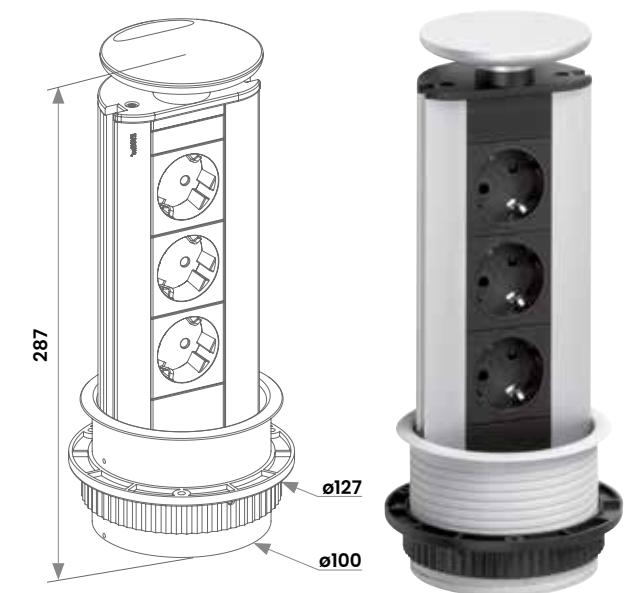

PORT

Código	Descripción	Alto	Ø Diámetro	Ø Encastre	Acabado	Embalaje
0700287	Port 3 Schuko	287	110	102	Aluminio	1



Posibilidad de personalizar los enchufes con logotipo del cliente. Consultar condiciones con Dpto. Comercial.





Posibilidad de personalizar los enchufes con logotipo del cliente. Consultar condiciones con Dpto. Comercial.

RING

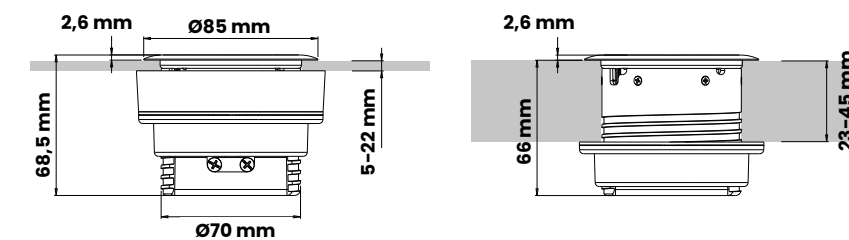

Código	Descripción	Alto	Ø Diámetro	Ø Encastre	Acabado	Embalaje
0814201	Ring 1 Schuko / 1 USB	685	85	70/74	Blanco Mate	1
0814807	Ring 1 Schuko / 1 USB	685	85	70/74	Negro Mate	1
0811290	Ring 1 Schuko / 1 USB	685	85	70/74	Ínox	1

i Su válvula está equipada con un sistema de asistencia para la apertura y el cierre, que permite posicionar el bloque tomado tanto en horizontal como en vertical. Ring encaja en una encimera de 5 a 45 mm de espesor y de todos los materiales porque se fija atornillando un anillo.





Instrucciones Born



Posibilidad de personalizar los enchufes con logotipo del cliente. Consultar condiciones con Dpto.Comercial.



BORN NOVEDAD dbgroup



Código	Descripción	Alto	Ancho	Fondo	Acabado	Embalaje
0814907	Born 1 Shucko / 2 Sockets / 2 USB	42	100	170	Negro Mate	1

Born es un bloque de enchufes multiposición que ofrece 5 enchufes (1 enchufe schuko de 16 A, 2 enchufes de 6 A y 2 USB 5 V 2 A). De dimensiones muy compactas, puede instalarse debajo de un mueble alto, debajo de una estantería o dentro de un mueble.

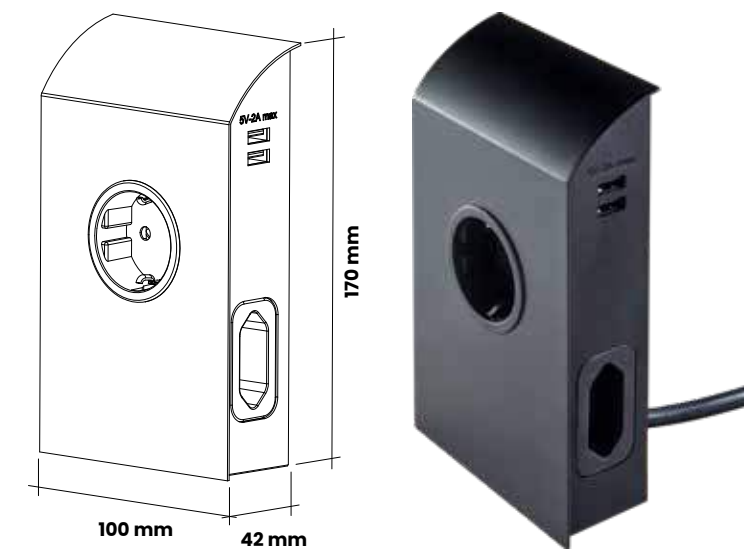



V-DOCK

Código	Descripción	Alto	Ancho	Fondo	Acabado	Embalaje
0700187	V - Dock 3 Schuko	66	211	66	Aluminio / Negro	1

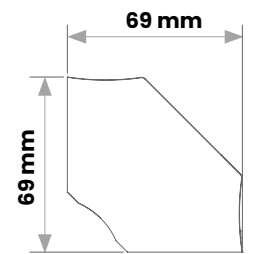

CASIA



Código	Descripción	Alto	Acabado	Embalaje
0710887	Casia 4 Schucko	457 - 585	Aluminio / Negro	1

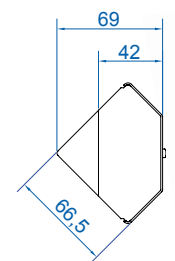

BACK FLIP

Código	Descripción	Alto	Ancho	Fondo	Encastre	Acabado	Embalaje
0701089	Back Flip 2 Schuko 2 USB Cargador	553	226	105,5	215 x 88	Ínox	1



POWER FRAME

Código	Descripción	Alto	Ancho	Fondo	Encastre	Acabado	Embalaje
0703787	Power Frame 2 Schuko 2 USB Cargador	45	256	87	225 x 60	Aluminio	1

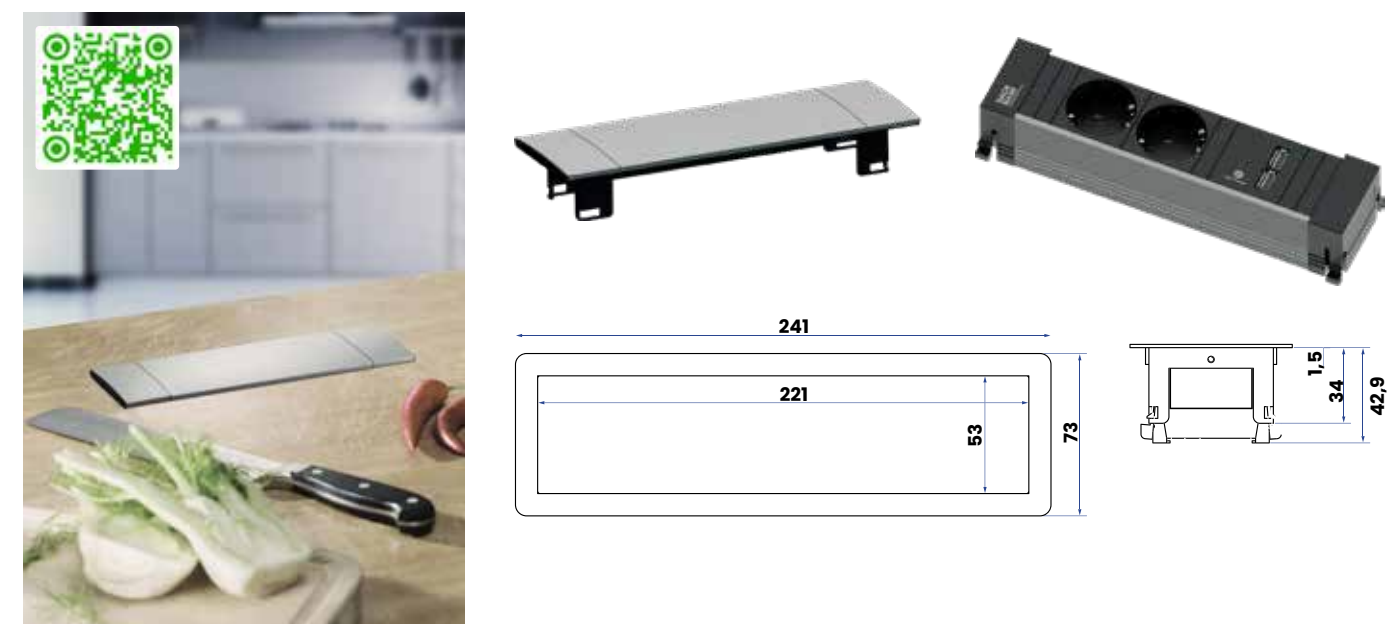



 Posibilidad de personalizar los enchufes con logotipo del cliente. Consultar condiciones con Dpto.Comercial.

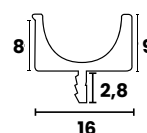
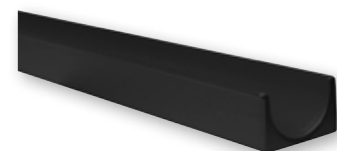

PERFILES & TIRADORES

Gamma | Beta | Kappa | Columba | Linx | 1210
Adhesivo | 1211 | 1212 | 402 | 369 | 406 | 405 | 409 | 401
305 | 303 | 394 | 387 | 380 | 381 | 390 | 384 | 383 | 363
411 | 267 | 1017 | 2028 09 B | 1018 | 337 | 2032 | 0108
0410 | 0408 | 0210 | 0310 | 0110 | 0907 | 0808 | 0908
1008 | 0710 | 4757 | 0107 | 1310 | 1213 | 1610 | 1214



Perfil Gamma

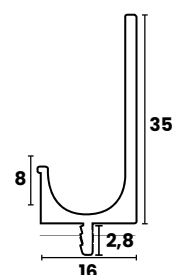
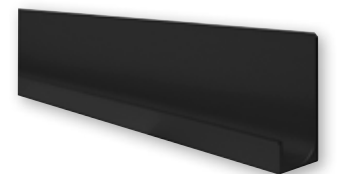

Perfil Beta

GAMMA

Código	Descripción	Longitud	Acabado	Embalaje
0514087	Perfil Gamma Aluminio	3000	Aluminio	30
0923901	Perfil Gamma Aluminio	3000	Blanco Satinado	30
0913107	Perfil Gamma Aluminio	3000	Negro Mate	30

BETA

Código	Descripción	Ancho Perfil	Acabado	Embalaje
0511387	Perfil Beta Aluminio	147	Aluminio	20 
0561087	Perfil Beta Aluminio	197	Aluminio	20 
0511487	Perfil Beta Aluminio	247	Aluminio	20 
0511587	Perfil Beta Aluminio	297	Aluminio	20 
0511687	Perfil Beta Aluminio	347	Aluminio	20 
0511787	Perfil Beta Aluminio	397	Aluminio	20 
0511887	Perfil Beta Aluminio	447	Aluminio	20 
0511987	Perfil Beta Aluminio	497	Aluminio	20 
0512087	Perfil Beta Aluminio	597	Aluminio	20 
0512187	Perfil Beta Aluminio	697	Aluminio	20 
0512287	Perfil Beta Aluminio	797	Aluminio	20 
0512387	Perfil Beta Aluminio	897	Aluminio	20 
0512487	Perfil Beta Aluminio	997	Aluminio	20 
0512587	Perfil Beta Aluminio	1197	Aluminio	20 
0891601	Perfil Beta Aluminio	147	Blanco Satinado	20 
0891701	Perfil Beta Aluminio	197	Blanco Satinado	20 
0891801	Perfil Beta Aluminio	247	Blanco Satinado	20 
0891901	Perfil Beta Aluminio	297	Blanco Satinado	20 
0892001	Perfil Beta Aluminio	347	Blanco Satinado	20 
0892101	Perfil Beta Aluminio	397	Blanco Satinado	20 
0892201	Perfil Beta Aluminio	447	Blanco Satinado	20 
0892301	Perfil Beta Aluminio	497	Blanco Satinado	20 
0892401	Perfil Beta Aluminio	597	Blanco Satinado	20 
0892501	Perfil Beta Aluminio	697	Blanco Satinado	20 
0892601	Perfil Beta Aluminio	797	Blanco Satinado	20 
0892701	Perfil Beta Aluminio	897	Blanco Satinado	20 
0892801	Perfil Beta Aluminio	997	Blanco Satinado	20 
0892901	Perfil Beta Aluminio	1197	Blanco Satinado	20 
0802707	Perfil Beta Aluminio	147	Negro Mate	20 
0802807	Perfil Beta Aluminio	197	Negro Mate	20 
0803007	Perfil Beta Aluminio	247	Negro Mate	20 
0803107	Perfil Beta Aluminio	297	Negro Mate	20 
0803207	Perfil Beta Aluminio	347	Negro Mate	20 
0803307	Perfil Beta Aluminio	397	Negro Mate	20 
0803407	Perfil Beta Aluminio	447	Negro Mate	20 
0803607	Perfil Beta Aluminio	497	Negro Mate	20 
0803707	Perfil Beta Aluminio	597	Negro Mate	20 
0803807	Perfil Beta Aluminio	697	Negro Mate	20 
0803907	Perfil Beta Aluminio	797	Negro Mate	20 
0804007	Perfil Beta Aluminio	897	Negro Mate	20 
0804207	Perfil Beta Aluminio	997	Negro Mate	20 
0804307	Perfil Beta Aluminio	1197	Negro Mate	20
0512687	Perfil Beta Aluminio	3000	Aluminio	24

KAPPA

Código	Descripción	Longitud	Acabado	Embalaje
0910187	Perfil Kappa	2440	Aluminio	8

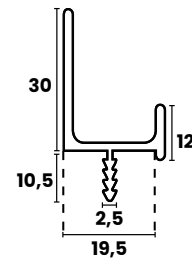
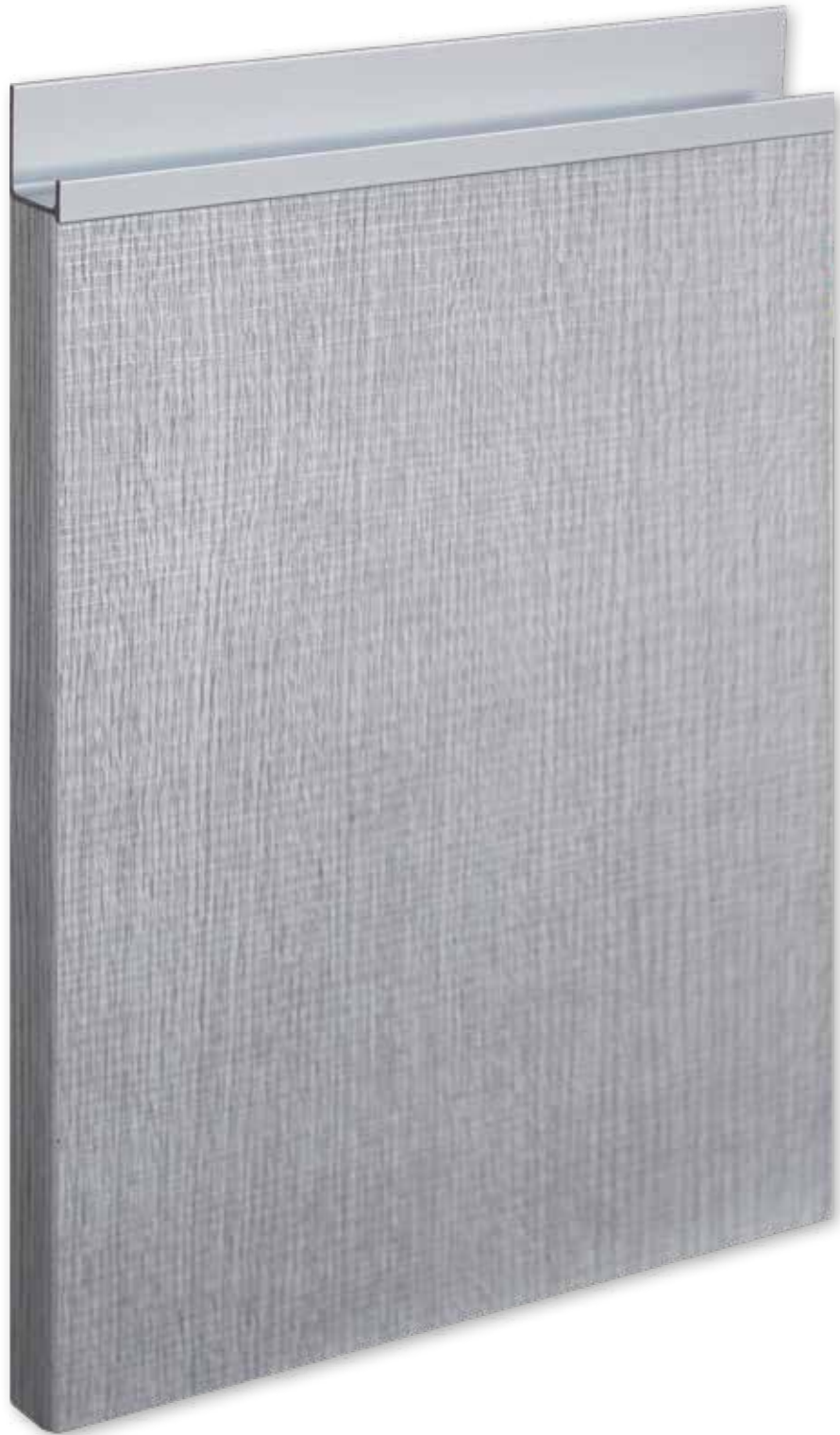

COLUMBA

Código	Descripción	Longitud	Acabado	Embalaje
0910287	Perfil Columba	2600	Aluminio	10

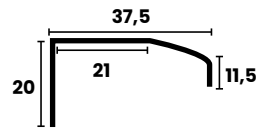

LINX

Código	Descripción	Longitud	Acabado	Embalaje
0910387	Perfil Linx	2440	Aluminio	20

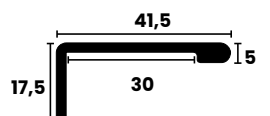

1210 ADHESIVO



Código	Descripción	Ancho Perfil	Acabado	Embalaje
0132787	Asa 1210 Adhesivo	150	Aluminio	200 

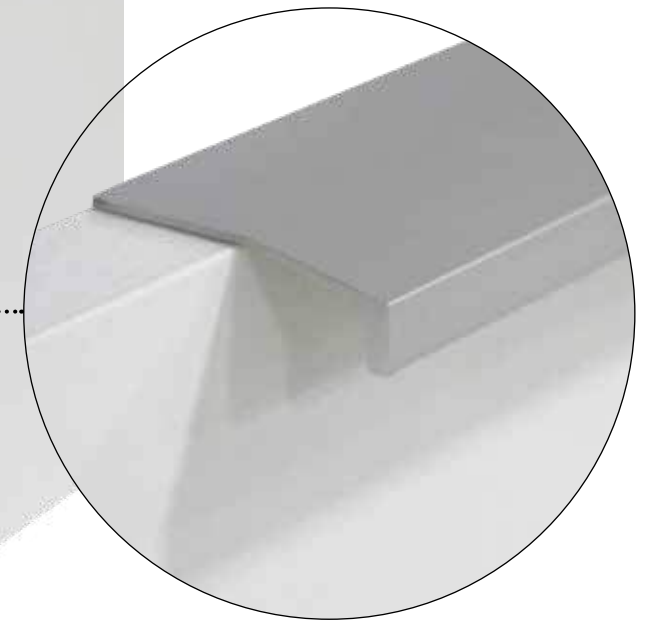
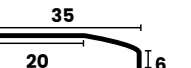

Met.Cromo Mate







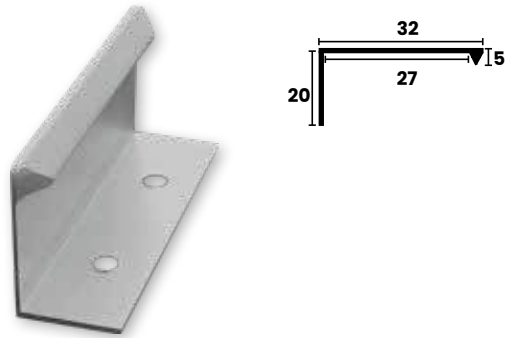

1211

Código	Descripción	Ancho Perfil	Acabado	Embalaje
0892987	Asa 1211	70	Aluminio	125 
0893087	Asa 1211	145	Aluminio	75 



1212

Código	Descripción	Ancho Perfil	Acabado	Embalaje
0892687	Asa 1212	145	Aluminio	100 
0892787	Asa 1212	295	Aluminio	45 
0892887	Asa 1212	595	Aluminio	20 
0804407	Asa 1212	145	Negro Mate	100 
0804507	Asa 1212	295	Negro Mate	45 
0804607	Asa 1212	595	Negro Mate	20 

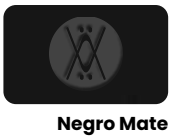



402

Código	Descripción	Alto	Ancho	Dist. Ejes	Dist. Total	Acabado	Embalaje
0802207	Asa 402 C	25	8,5	96	134	Negro Mate	50 📦
0801007	Asa 402 B	25	9	160-192	225	Negro Mate	50 📦
0800907	Asa 402 A	25	9	288-320	353	Negro Mate	25 📦



Negro mate



369

Código	Descripción	Alto	Ancho	Dist. Ejes	Dist. Total	Acabado	Embalaje
0800307	Asa 369	23	30	160	210	Titanio	25 📦



Titanio



406

Código	Descripción	Alto	Ancho	Dist. Ejes	Dist. Total	Acabado	Embalaje
0831086	Asa 406 C	25	30	96	108	Peltre Speciale	35 📦
0830986	Asa 406 B	25	30	160	177	Peltre Speciale	25 📦



Peltre speciale



405

Código	Descripción	Alto	Ancho	Dist. Ejes	Dist. Total	Acabado	Embalaje
0801307	Asa 405 B	17	40	160	178	Negro Mate	20 📦
0800985	Asa 405 B	17	40	160	178	Cobre Tenue Satinado	20 📦

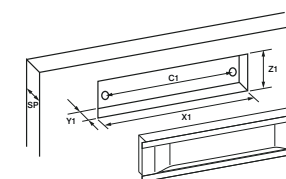

SP	ESPOSOR MÍNIMO DE PUERTA	18
C1	DISTANCIA ENTRE EJES	160
X1	ANCHO FRESADO	178
Z1	ALTO FRESADO	38
Y1	PROFUNDIDAD FRESADO	16



Negro mate



Cobre tenue satinado



409

Código	Descripción	Alto	Ancho	Dist. Ejes	Dist. Total	Acabado	Embalaje
0891301	Asa 409 B	26	12	192	205	Blanco Mate	50 📦
0801907	Asa 409 B	26	12	192	205	Negro Mate	50 📦
0821590	Asa 409 B	26	12	192	205	Níquel Satinado	50 📦
0801807	Asa 409 B	26	12	192	205	Negro satinado mate	50 📦
0891201	Asa 409 A	29	12	320	330	Blanco Mate	25 📦
0802607	Asa 409 A	29	12	320	330	Negro Mate	25 📦
0821490	Asa 409 A	29	12	320	330	Níquel Satinado	25 📦
0801607	Asa 409 A	29	12	320	330	Negro satinado mate	25 📦



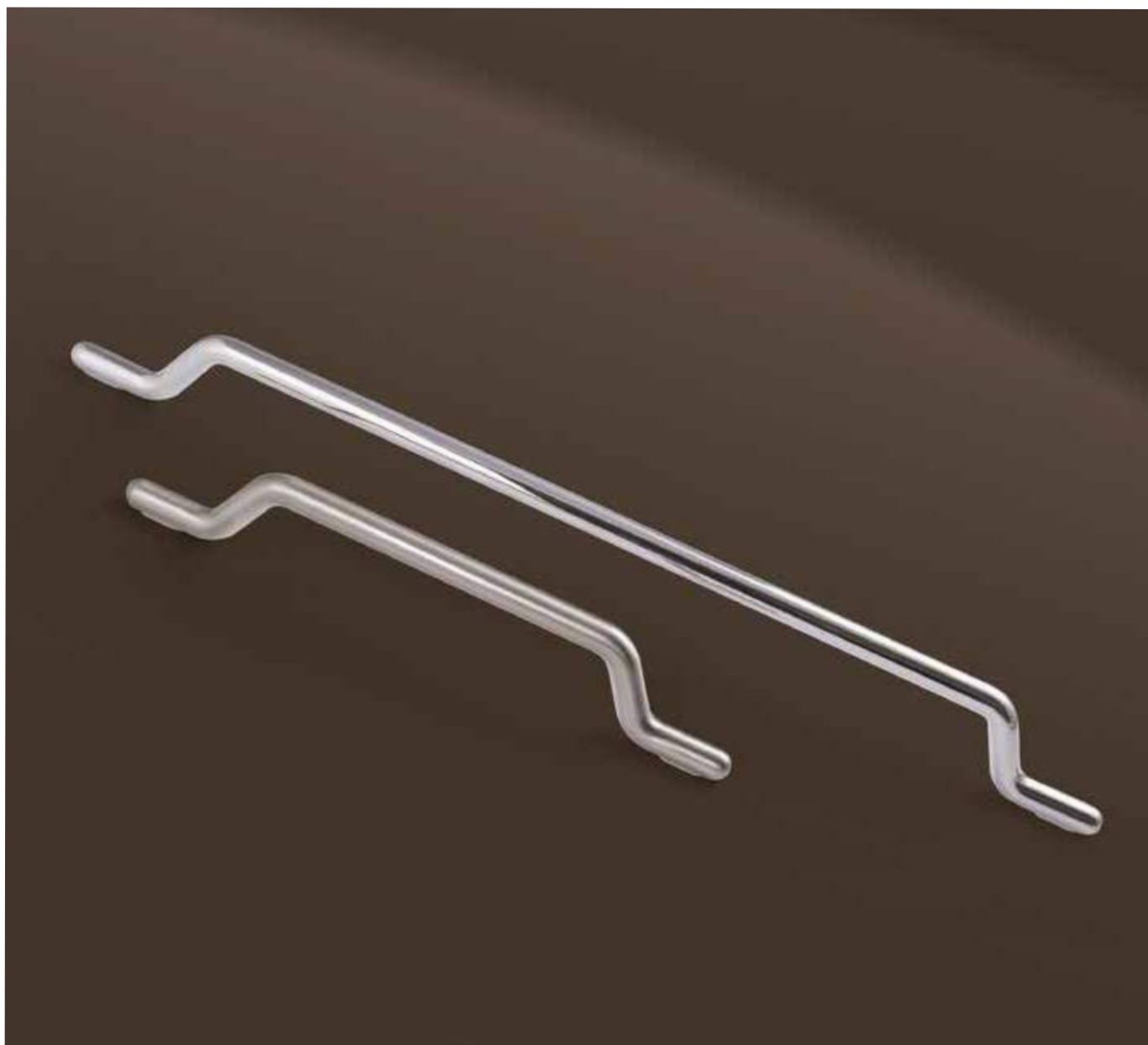

401

Código	Descripción	Alto	Ancho	Dist. Ejes	Dist. Total	Acabado	Embalaje
0821491	Asa 401	32	9	160	184	Cromo Brillo	50 📦
0820990	Asa 401	32	9	160	184	Níquel Satinado	50 📦
0821591	Asa 401	32	9	320	340	Cromo Brillo	25 📦
0821090	Asa 401	32	9	320	340	Níquel Satinado	25 📦



Cromo brillo



Níquel satinado



305

Código	Descripción	Alto	Ancho	Dist. Ejes	Dist. Total	Acabado	Embalaje
0810192	Asa 305	28	25	128	179	Met. Cromo Mate	30 📦
0105992	Asa 305	28	25	160	230	Met. Cromo Mate	25 📦
0913207	Asa 305	28	25	160	230	Negro Mate	25 📦
0106090	Asa 305	28	25	160	230	Níquel Satinado	25 📦



Met.Cromo mate



Negro mate



Níquel satinado





303

Código	Descripción	Alto	Ancho	Dist. Ejes	Dist. Total	Acabado	Embalaje
0800190	Asa 303	28	28	160	170	Níquel Satinado	40 📦
0127190	Asa 303	30	30	192	203	Níquel Satinado	25 📦



Níquel satinado



394

Código	Descripción	Alto	Ancho	Dist. Ejes	Dist. Total	Acabado	Embalaje
0820790	Asa 394	27	21	160	200	Níquel Satinado	40 📦
0820690	Asa 394	27	21	320	374	Níquel Satinado	25 📦



Níquel satinado

387

Código	Descripción	Alto	Ancho	Dist. Ejes	Dist. Total	Acabado	Embalaje
0800990	Asa 387	29	18	160	215	Níquel Satinado	40 📦
0800407	Asa 387	29	18	160	215	Titanio	40 📦



Níquel satinado



Titanio



380 / 381

Código	Descripción	Alto	Ancho	Dist. Ejes	Dist. Total	Acabado	Embalaje
0820591	Asa 381	22	24	192	224	Cromo Brillo	25 📦
0820691	Asa 380	22	24	96	126	Cromo Brillo	20 📦



Cromo Brillo





390

Código	Descripción	Alto	Ancho	Dist. Ejes	Dist. Total	Acabado	Embalaje
0820791	Asa 390	25	40	160	202	Níquel Satinado	20 📦



Níquel satinado



384

Código	Descripción	Alto	Ancho	Dist. Ejes	Dist. Total	Acabado	Embalaje
0820490	Asa 384	25	24	64	92	Níquel Satinado	30 📦



Níquel satinado



383

Código	Descripción	Alto	Ancho	Dist. Ejes	Dist. Total	Acabado	Embalaje
0800890	Asa 383	30	24	160	214	Níquel Satinado	50 📦



Níquel satinado

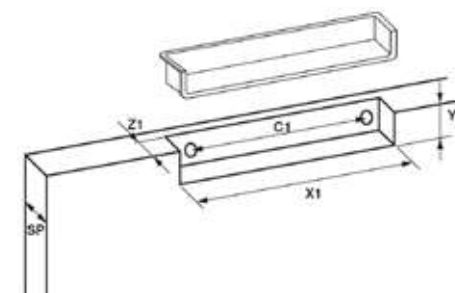

SP	ESPEJOR MÍNIMO DE PUERTA	18	18
C1	DISTANCIA ENTRE EJES	160	64
X1	ANCHO FRESADO	166	68
Z1	ALTO FRESADO	17	17
Y1	PROFUNDIDAD FRESADO	13	13

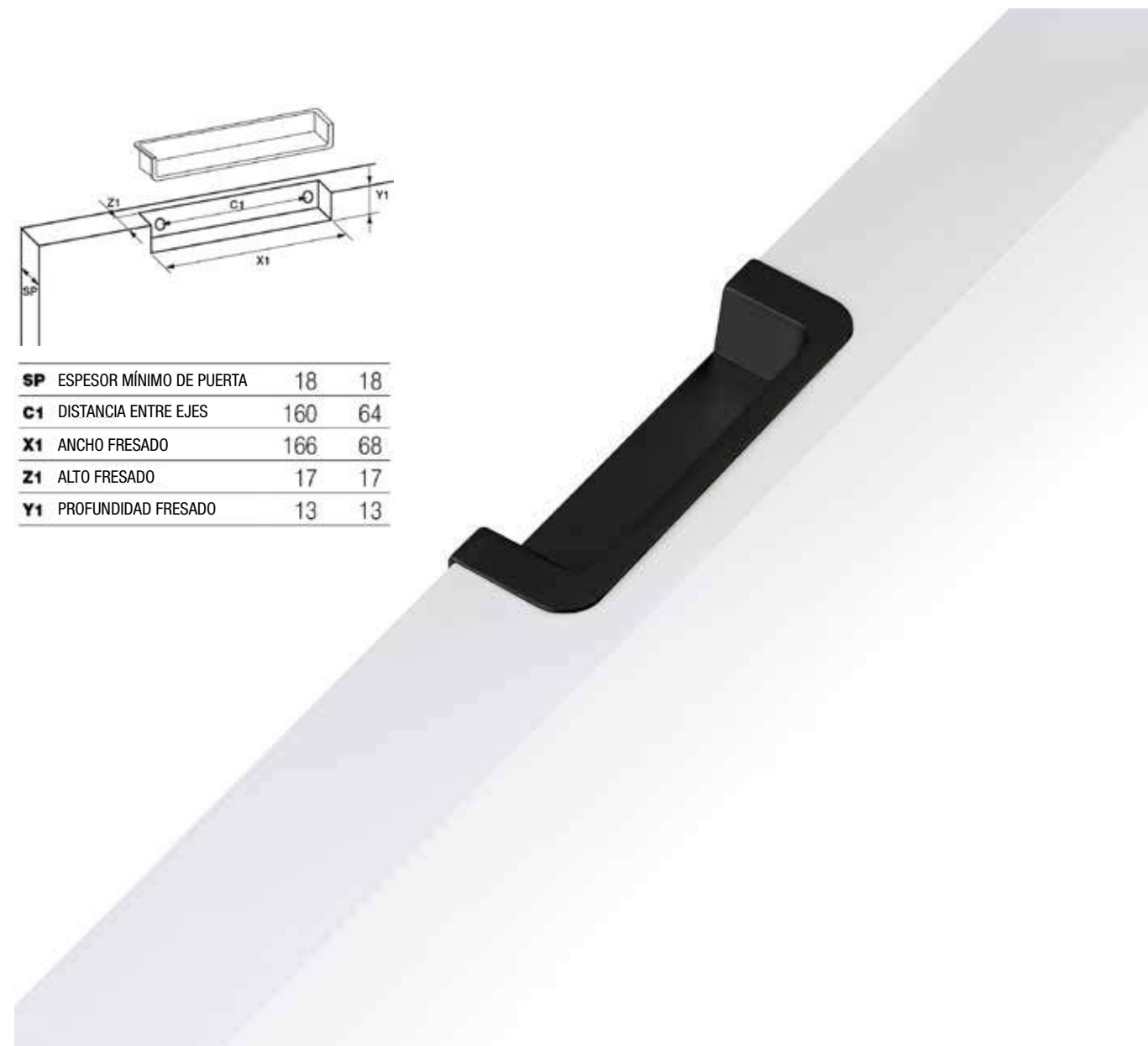

363

Código	Descripción	Alto	Ancho	Dist. Ejes	Dist. Total	Acabado	Embalaje
0800992	Asa 363 embutida	14	20	160	168	Met. Cromo Mate	40 📦
0912407	Asa 363 embutida	14	20	160	168	Negro Mate	40 📦
0801392	Asa 363 embutida	14	20	64	70	Met. Cromo Mate	50 📦
0912507	Asa 363 embutida	14	20	64	70	Negro Mate	50 📦



Negro mate



Met.Cromo mate

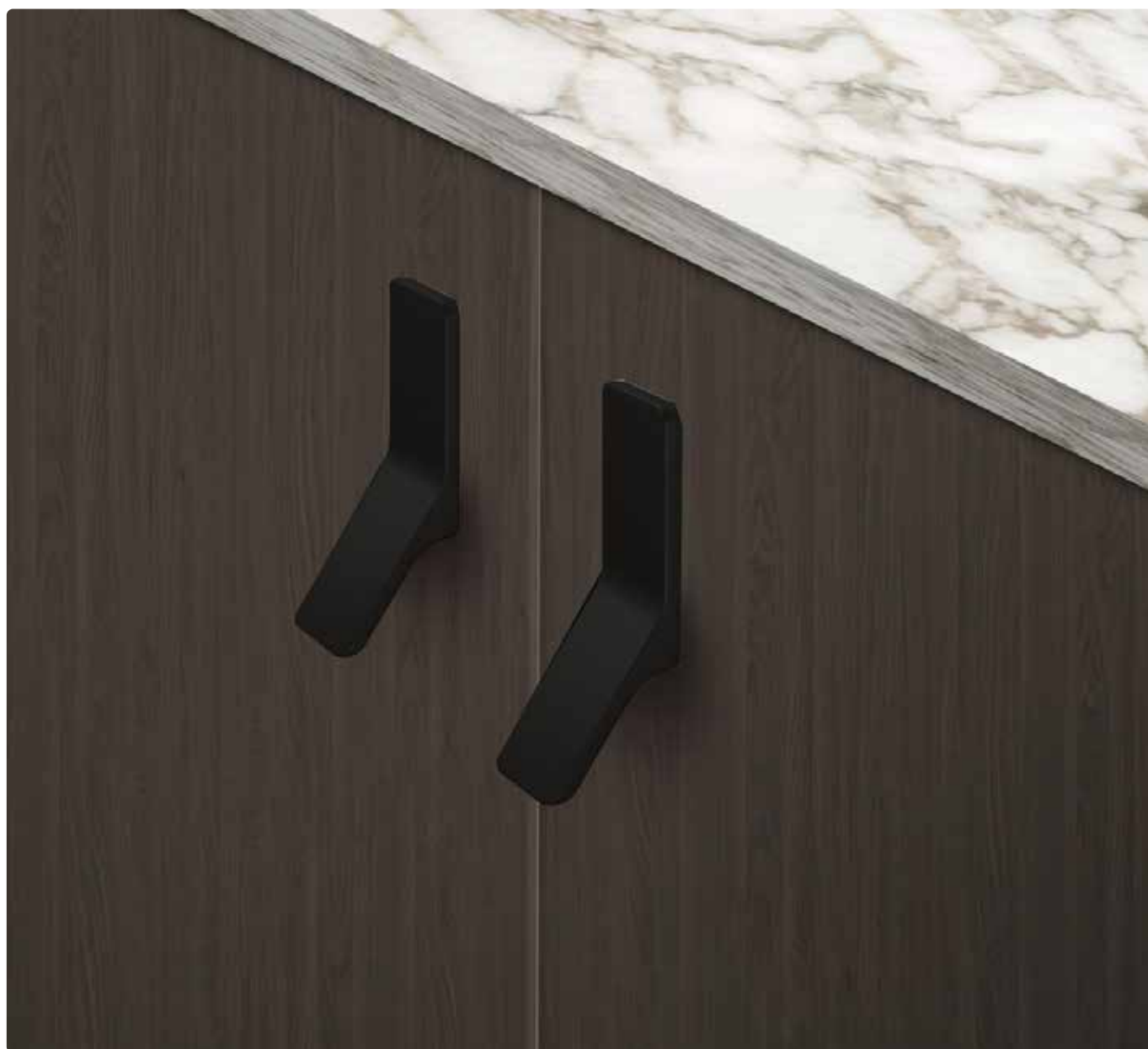

411

Código	Descripción	Alto	Ancho	Dist. Ejes	Dist. Total	Acabado	Embalaje
0913007	Asa 411	20	23	---	---	Negro Mate	50 📦



Negro mate

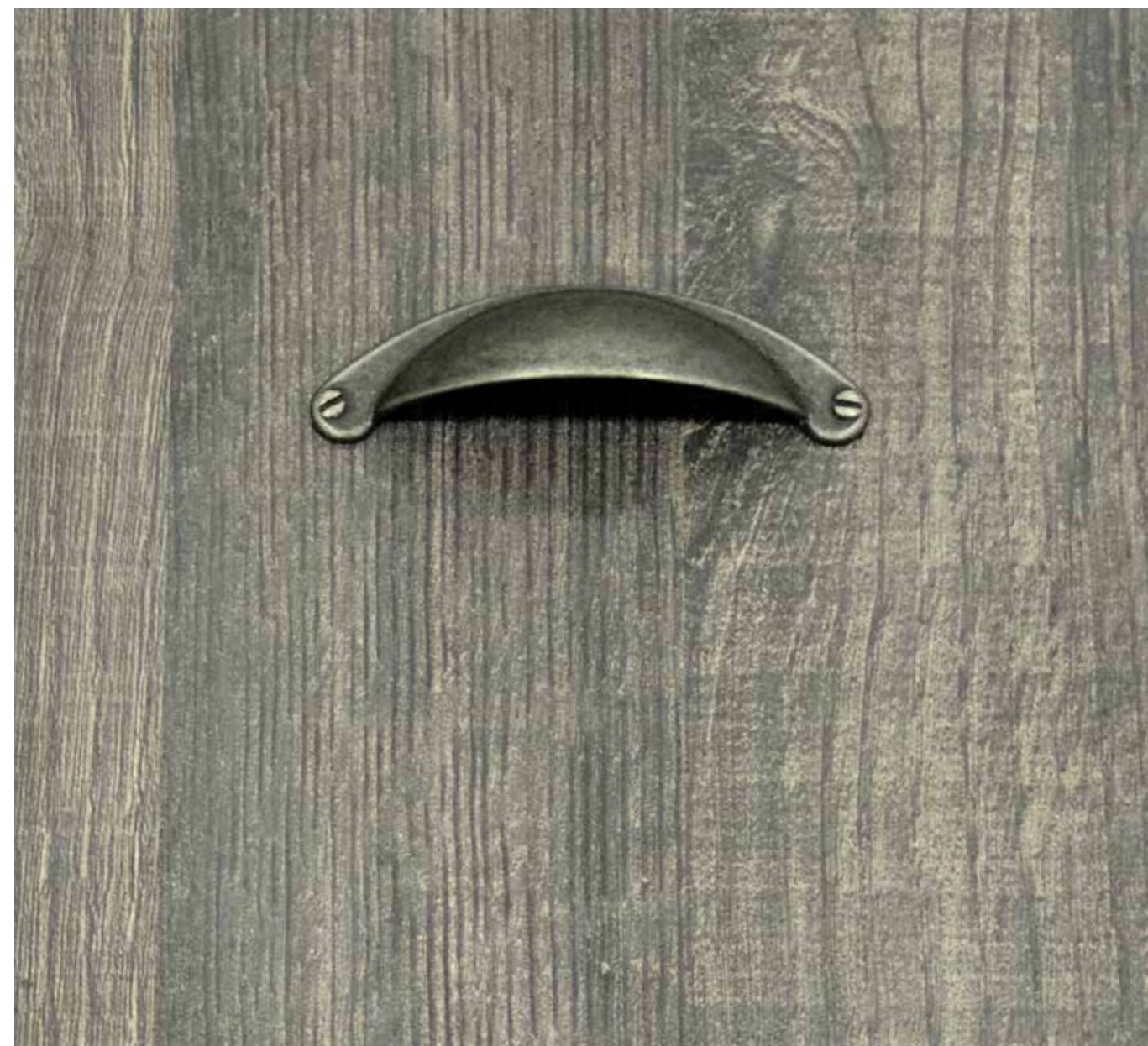

267

Código	Descripción	Alto	Ancho	Dist. Ejes	Dist. Total	Acabado	Embalaje
0912907	Asa 267	27	25	64	103	Negro Mate	50 📦
0700807	Asa 267	27	25	64	103	Sabbiato	50 📦



Negro mate



Sabbiato





1017 / 2028 09 B

Código	Descripción	Alto	Ancho	Dist. Ejes	Dist. Total	Acabado	Embalaje
0800186	Asa 1017	28	25	96	120	Plata Vieja - Flor Azul	50 📦
0800286	Pomo 2028 09 B	25	30	---	54	Plata Vieja - Flor Azul	50 📦



Plata vieja



1018

Código	Descripción	Alto	Ancho	Dist. Ejes	Dist. Total	Acabado	Embalaje
0800585	Asa 1018	30	28	128	150	Oro Viejo - Beige	50 📦
0800685	Pomo 2028 23 N	25	30	---	54	Oro Viejo - Beige	50 📦



Oro viejo

337 / 2032

Código	Descripción	Alto	Ancho	Dist. Ejes	Dist. Total	Acabado	Embalaje
0130686	Asa 337	26	24	160	169	Plata Vieja	25 📦
0130886	Pomo 2032	26	53	16	53	Plata Vieja	50 📦



Plata vieja

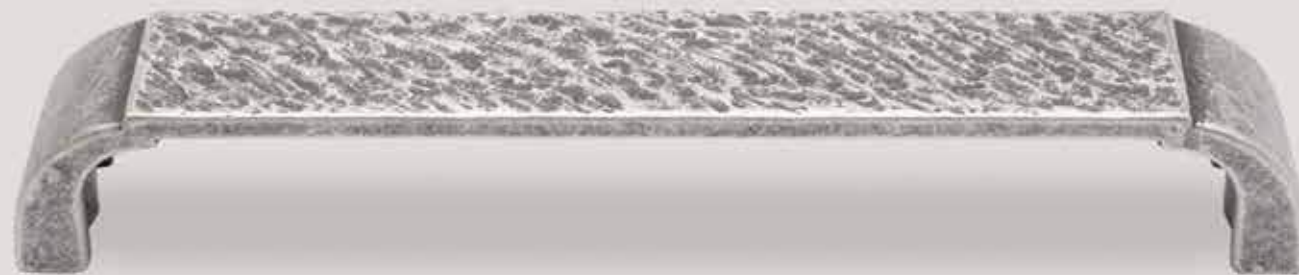





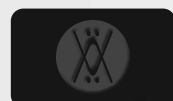



Met.Cromo Mate



Negro Mate

0108

Código	Descripción	Alto	Ancho	Dist. Ejes	Dist. Total	Acabado	Embalaje
0199792	Asa 0108	24	8	128	158	Met. Cromo Mate	25 
0199892	Asa 0108	24	8	160	192	Met. Cromo Mate	25 
0199992	Asa 0108	24	8	240	273	Met. Cromo Mate	25 
0912607	Asa 0108	24	8	128	158	Negro Mate	25 
0912707	Asa 0108	24	8	160	192	Negro Mate	25 
0912807	Asa 0108	24	8	240	273	Negro Mate	25 

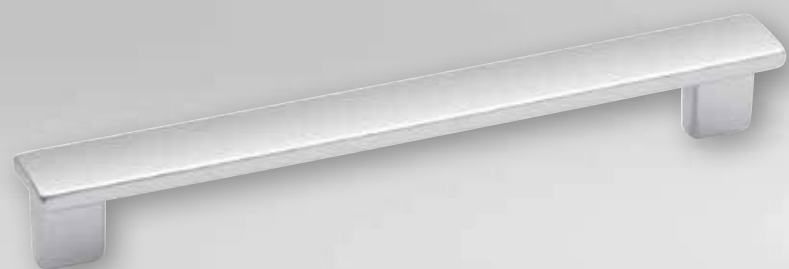

Met.Cromo Mate



0410

Código	Descripción	Alto	Ancho	Dist. Ejes	Dist. Total	Acabado	Embalaje
0131592	Asa 0410	26	20	160	174	Met. Cromo Mate	25 



Met.Cromo Mate



0408

Código	Descripción	Alto	Ancho	Dist. Ejes	Dist. Total	Acabado	Embalaje
0199492	Asa 0408	24	20	128	160	Met. Cromo Mate	25 
0199592	Asa 0408	27	24	160	192	Met. Cromo Mate	25 
0199692	Asa 0408	27	24	192	225	Met. Cromo Mate	25 



Met.Cromo Mate



0210

Código	Descripción	Alto	Ancho	Dist. Ejes	Dist. Total	Acabado	Embalaje
0131092	Asa 0210	35	14	128	168	Met. Cromo Mate	25 
0131192	Asa 0210	35	14	192	232	Met. Cromo Mate	25 



Met.Cromo Mate

0310

Código	Descripción	Alto	Ancho	Dist. Ejes	Dist. Total	Acabado	Embalaje
0131292	Asa 0310	36	10	128	144	Met. Cromo Mate	25 
0131392	Asa 0310	36	10	160	176	Met. Cromo Mate	25 



Met.Cromo Mate

0110

Código	Descripción	Alto	Ancho	Dist. Ejes	Dist. Total	Acabado	Embalaje
0130992	Asa 0110	35	10	192	208	Met. Cromo Mate	25 





0907

Código	Descripción	Alto	Ancho	Dist. Ejes	Dist. Total	Acabado	Embalaje
0127392	Asa 0907	26	21	160	189	Met. Cromo Mate	25 📦
0127494	Asa 0907	26	21	160	189	Níquel Mate	25 📦



0808

Código	Descripción	Alto	Ancho	Dist. Ejes	Dist. Total	Acabado	Embalaje
0199192	Asa 0808	26	15	128	177	Met. Cromo Mate	25 📦



0908

Código	Descripción	Alto	Ancho	Dist. Ejes	Dist. Total	Acabado	Embalaje
0199292	Asa 0908	30	19	128	168	Met. Cromo Mate	25 📦



1008

Código	Descripción	Alto	Ancho	Dist. Ejes	Dist. Total	Acabado	Embalaje
0199392	Asa 1008	31	20	128	154	Met. Cromo Mate	25 📦
0102794	Asa 1008	31	20	128	154	Níquel Mate	25 📦

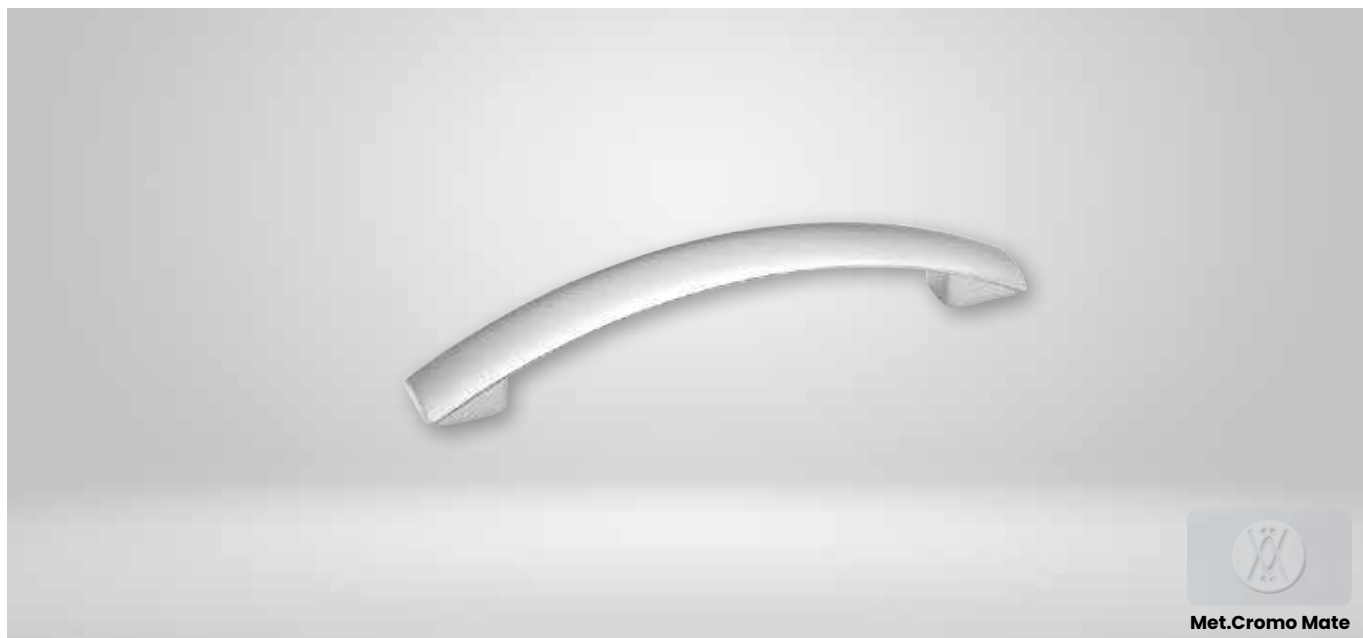

Met.Cromo Mate

0710

Código	Descripción	Alto	Ancho	Dist. Ejes	Dist. Total	Acabado	Embalaje
0132192	Asa 0710	28	22	128	164	Met. Cromo Mate	25 



Met.Cromo Mate

4757

Código	Descripción	Alto	Ancho	Dist. Ejes	Dist. Total	Acabado	Embalaje
0801492	Asa 4757	25	24	160	172	Met. Cromo Mate	25 



Acero Inox

0107 Ø12

Código	Descripción	Alto	Diámetro	Dist. Ejes	Dist. Total	Acabado	Embalaje
0121089	Asa Acero	32	12	128	192	Acero Inox	50 
0121189	Asa Acero	32	12	160	224	Acero Inox	50 
0121289	Asa Acero	32	12	192	256	Acero Inox	50 
0121389	Asa Acero	32	12	242	306	Acero Inox	35 
0121489	Asa Acero	32	12	292	356	Acero Inox	30 
0121589	Asa Acero	32	12	342	406	Acero Inox	30 
0121689	Asa Acero	32	12	392	456	Acero Inox	25 
0121789	Asa Acero	32	12	492	556	Acero Inox	25 
0121889	Asa Acero	32	12	592	656	Acero Inox	15 
0121989	Asa Acero	32	12	692	756	Acero Inox	15 
0122089	Asa Acero	32	12	792	856	Acero Inox	15 



Met. Cromo Mate

1310

Código	Descripción	Alto	Diámetro	Acabado	Embalaje
0133392	Pomo 1310	32	25	Met. Cromo Mate	50 📦



Acero Inox

1213

Código	Descripción	Alto	Diámetro	Acabado	Embalaje
0910189	Pomo 1213	30	20	Ínox	50 📦



Met. Cromo Mate



Negro Mate

1610

Código	Descripción	Alto	Ancho	Dist. Total	Acabado	Embalaje
0133792	Pomo 1610	17	20	45	Met. Cromo Mate	75 📦
0913307	Pomo 1610	17	20	45	Negro Mate	75 📦



Negro Mate

1214

Código	Descripción	Alto	Diámetro	Acabado	Embalaje
0913407	Pomo 1214	27	32	Negro Mate	50 📦

TORNILLO TIRADOR MÉTRICA 4

Código	Descripción	Medida	Acabado	Embalaje
0717598	Tornillo Métrica 4 x 22	4 X 22	Cinc	6000 📦
0717698	Tornillo Métrica 4 x 25	4 X 25	Cinc	5000 📦

CONDICIONES GENERALES

Tramitación de pedidos

Para evitar errores o anomalías en las entregas de sus pedidos, le recomendamos cursen los mismos por alguno de los siguientes medios: e-mail o fax.

La tramitación de pedidos de mercancía especial para el cliente requiere en la mayoría de los casos, un anticipo para poder cursar el pedido.

Una vez realizado este pedido y recibido el anticipo, DB GROUP, no se hará cargo de los posibles errores u omisiones cometidos por el comprador, que ocasionen modificaciones o cancelaciones del mismo.

Portes

Se negociará directamente, con cada centro logístico DB GROUP correspondiente.

En el caso de ventas Export, tendrán siempre el tratamiento de EXW. Con la única excepción de Portugal, que igualmente se negociará con cada centro logístico DB Group.

Recepción de mercancía

La mercancía entregada ya sea por transporte propio o ajeno, deberá ser revisada, en el momento de su recepción, siendo muy importante la comprobación del número de bultos indicados en el albarán de entrega de transporte al igual que el estado de los mismos, haciendo constar en el documento de la agencia, cualquier anomalía que se pudiera detectar. Independientemente, también les aconsejamos anotar siempre en este, "pendiente de revisar". El cliente dispondrá de 12 horas posteriores a la entrega, para poner en conocimiento de DB GROUP, cualquier incidencia. Nuestra empresa, no se hará cargo de ningún tipo de reposición sin el debido cumplimiento sine qua non de estas condiciones.

Se entenderá por válida y con poder suficiente, la firma estampada o sello, en cualquier conforme de entrega de mercancía, siempre y cuando la mercancía sea aceptada y no rechazada en el plazo antes descrito.

DB GROUP, dispone de un departamento de calidad que garantiza el buen estado de los productos que suministra. En caso de cualquier vicio oculto o defecto de fabricación, que no hayan sido detectados por nuestro departamento (siempre que la deficiencia no haya sido derivada por el mal uso o mantenimiento del producto), la responsabilidad de DB GROUP, se limita al cambio del material por otro de la misma referencia, sin derecho a devolución de precio y quedará eximido de cualquier otro tipo de indemnización.

Solo en el caso de que esta mercancía se encontrara discontinuada, se podrá proceder a la devolución económica.

Devolución de mercancía

No se aceptará ninguna devolución, que previamente no se haya confirmado por nuestro departamento de ventas y que carezca de su documento de recogida correspondiente.

Igualmente, tampoco se admitirán devoluciones de ningún producto especial solicitado ex profeso por el cliente. Tampoco se admitirá devolución de ningún producto, el cual haya sido transformado o modificado por parte del cliente.

No se admitirá devolución de mercancía, sea cual sea su motivo, transcurridos 15 días de la entrega de la misma.

En cualquier caso, la mercancía que sea recogida siempre deberá estar en el embalaje original en el cual se suministró y en perfecto estado de poder volver a ser puesta a la venta por DB GROUP.

Siempre que la devolución sea por causas ajenas a DB GROUP, se penalizará la misma con un 20% del valor de la mercancía devuelta, en concepto de: expedición, recogida y reubicación en nuestros almacenes. Si la resultante de este porcentaje, fuera inferior a 12 €, se establecerá este importe como penalización mínima.

MUY IMPORTANTE

DB GROUP se reserva el derecho de modificar total o parcialmente, cualquier dato que aparezca en este catálogo sin previo aviso. No se aceptará ninguna responsabilidad por erratas de impresión o errores del mismo.

Todos los colores y tonos de las imágenes de este catálogo son orientativos y pueden sufrir variaciones por defectos de impresión. DB GROUP se exonera de cualquier responsabilidad al respecto.

Queda prohibida la reproducción o copia total o parcial del contenido de este catálogo por cualquier vía, salvo autorización expresa y por escrito de DB GROUP.



CONDICIONES GENERALES

Tramitación de pedidos

Para evitar errores o anomalías en las entregas de sus pedidos, le recomendamos cursen los mismos por alguno de los siguientes medios: e-mail o fax.

La tramitación de pedidos de mercancía especial para el cliente requiere en la mayoría de los casos, un anticipo para poder cursar el pedido.

Una vez realizado este pedido y recibido el anticipo, DB GROUP, no se hará cargo de los posibles errores u omisiones cometidos por el comprador, que ocasionen modificaciones o cancelaciones del mismo.

Portes

Se negociará directamente, con cada centro logístico DB GROUP correspondiente.

En el caso de ventas Export, tendrán siempre el tratamiento de EXW. Con la única excepción de Portugal, que igualmente se negociará con cada centro logístico DB Group.

Recepción de mercancía

La mercancía entregada ya sea por transporte propio o ajeno, deberá ser revisada, en el momento de su recepción, siendo muy importante la comprobación del número de bultos indicados en el albarán de entrega de transporte al igual que el estado de los mismos, haciendo constar en el documento de la agencia, cualquier anomalía que se pudiera detectar. Independientemente, también les aconsejamos anotar siempre en este, "pendiente de revisar". El cliente dispondrá de 12 horas posteriores a la entrega, para poner en conocimiento de DB GROUP, cualquier incidencia. Nuestra empresa, no se hará cargo de ningún tipo de reposición sin el debido cumplimiento sine qua non de estas condiciones.

Se entenderá por válida y con poder suficiente, la firma estampada o sello, en cualquier conforme de entrega de mercancía, siempre y cuando la mercancía sea aceptada y no rechazada en el plazo antes descrito.

DB GROUP, dispone de un departamento de calidad que garantiza el buen estado de los productos que suministra. En caso de cualquier vicio oculto o defecto de fabricación, que no hayan sido detectados por nuestro departamento (siempre que la deficiencia no haya sido derivada por el mal uso o mantenimiento del producto), la responsabilidad de DB GROUP, se limita al cambio del material por otro de la misma referencia, sin derecho a devolución de precio y quedará eximido de cualquier otro tipo de indemnización.

Solo en el caso de que esta mercancía se encontrara descontinuada, se podrá proceder a la devolución económica.

Devolución de mercancía

No se aceptará ninguna devolución, que previamente no se haya confirmado por nuestro departamento de ventas y que carezca de su documento de recogida correspondiente.

Igualmente, tampoco se admitirán devoluciones de ningún producto especial solicitado ex profeso por el cliente.

Tampoco se admitirá devolución de ningún producto, el cual haya sido transformado o modificado por parte del cliente.

No se admitirá devolución de mercancía, sea cual sea su motivo, transcurridos 15 días de la entrega de la misma.

En cualquier caso, la mercancía que sea recogida siempre deberá estar en el embalaje original en el cual se suministró y en perfecto estado de poder volver a ser puesta a la venta por DB GROUP.

Siempre que la devolución sea por causas ajenas a DB GROUP, se penalizará la misma con un 20% del valor de la mercancía devuelta, en concepto de: expedición, recogida y reubicación en nuestros almacenes. Si la resultante de este porcentaje, fuera inferior a 12 €, se establecerá este importe como penalización mínima.

MUY IMPORTANTE

DB GROUP se reserva el derecho de modificar total o parcialmente, cualquier dato que aparezca en este catálogo sin previo aviso. No se aceptará ninguna responsabilidad por erratas de impresión o errores del mismo.

Todos los colores y tonos de las imágenes de este catálogo son orientativos y pueden sufrir variaciones por defectos de impresión. DB GROUP se exonera de cualquier responsabilidad al respecto.

Queda prohibida la reproducción o copia total o parcial del contenido de este catálogo por cualquier vía, salvo autorización expresa y por escrito de DB GROUP.

DB Group SL

Mario Vargas Llosa, 2
28850 - Torrejón de Ardoz
Madrid (España)
Tel: +34 916 555 385
db@dbgroupherrajes.com
www.**dbgroupherrajes**.com